

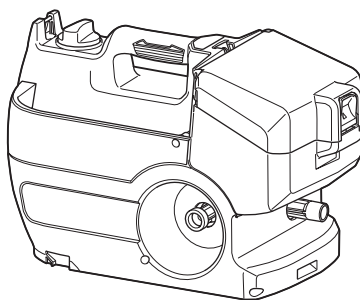

EN	Cordless High Pressure Washer	INSTRUCTION MANUAL	10
FR	Nettoyeur Haute Pression à Batterie	MANUEL D'INSTRUCTIONS	23
DE	Akku Hochdruckreiniger	BETRIEBSANLEITUNG	38
IT	Idropulitrice ad alta pressione a batteria	ISTRUZIONI PER L'USO	54
NL	Accuhogedrukreiniger	GEBRUIKSAANWIJZING	69
ES	Hidrolavadora Inalámbrica de Alta Presión	MANUAL DE INSTRUCCIONES	83
PT	Lavadora de Alta Pressão a Bateria	MANUAL DE INSTRUÇÕES	98
DA	Batteridrevet højtryksrensere	BRUGSANVISNING	112
EL	Φορητό πλυστικό μηχάνημα υψηλής πίεσης	ΕΓΧΕΙΡΙΔΙΟ ΟΔΗΓΙΩΝ	125
TR	Akülü Basınçlı Yıkama Makinası	KULLANMA KILAVUZU	141

## DHW080



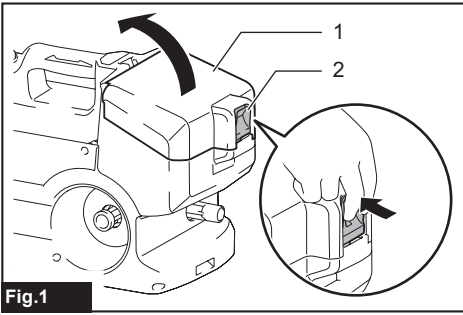

Fig.1

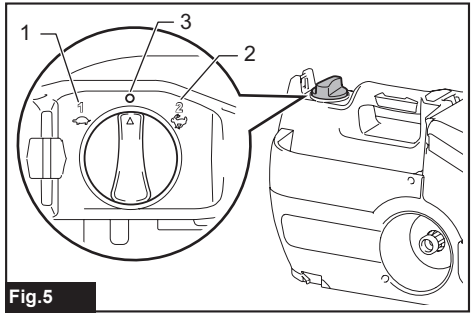

Fig.5

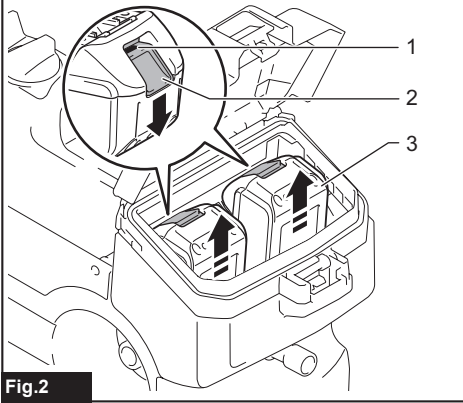

Fig.2

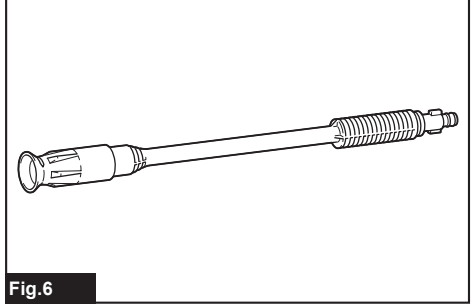

Fig.6

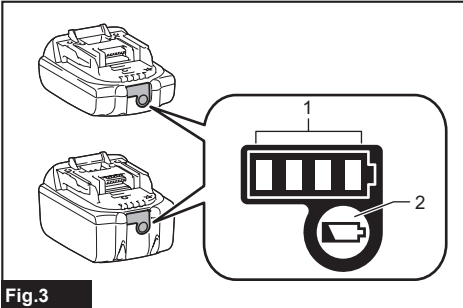

Fig.3

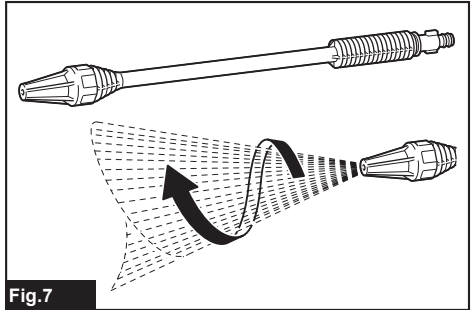

Fig.7

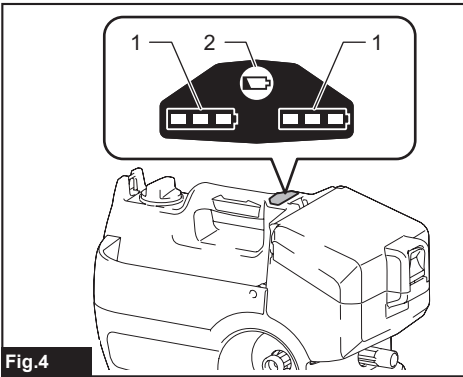

Fig.4

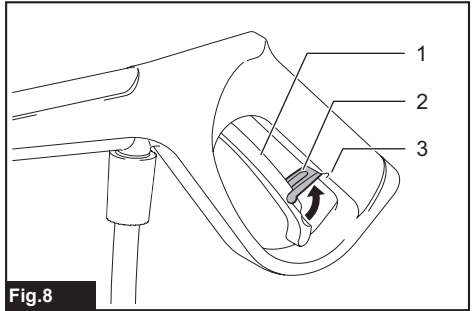

Fig.8

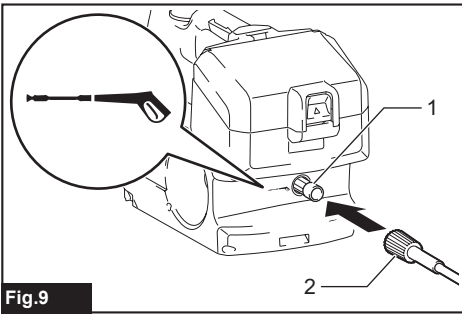

Fig.9

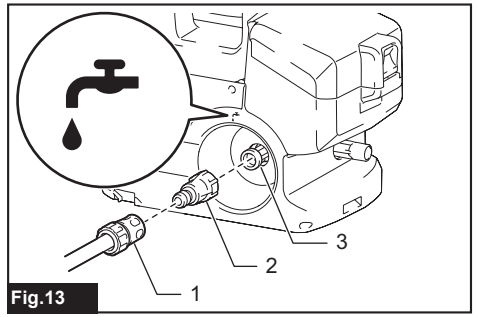

Fig.13

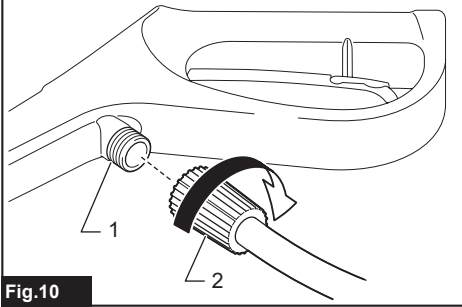

Fig.10

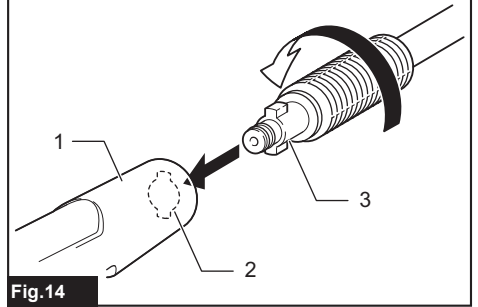

Fig.14

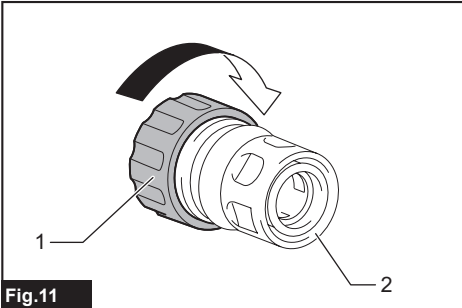

Fig.11

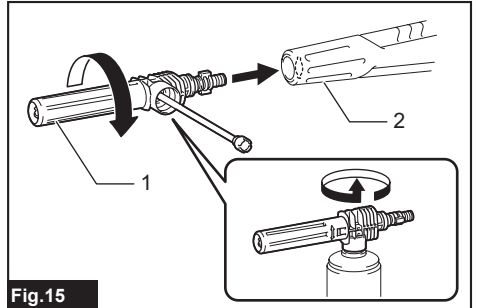

Fig.15

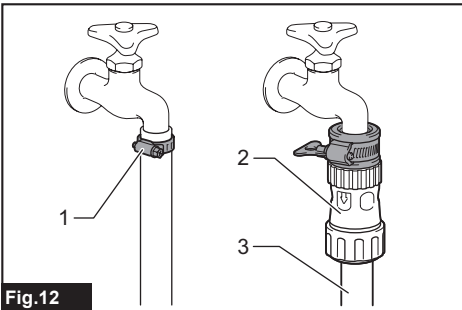

Fig.12

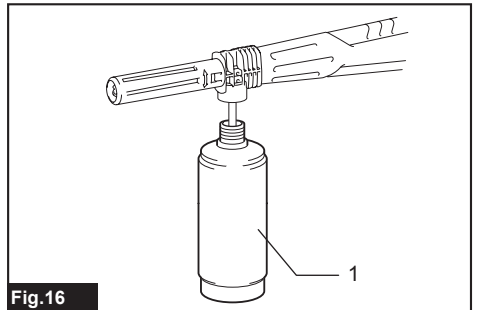

Fig.16

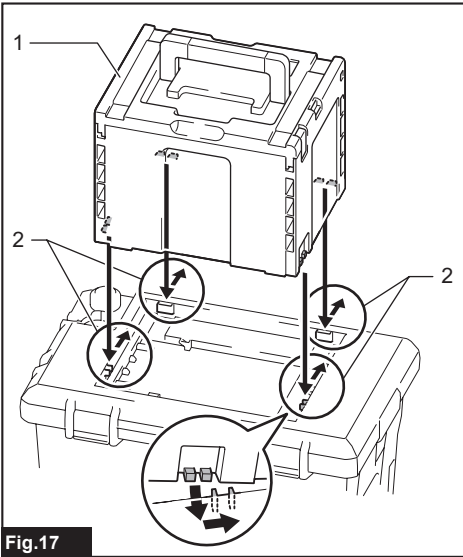

Fig. 17

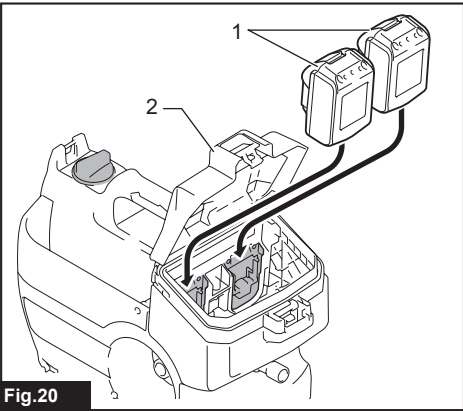

Fig. 20

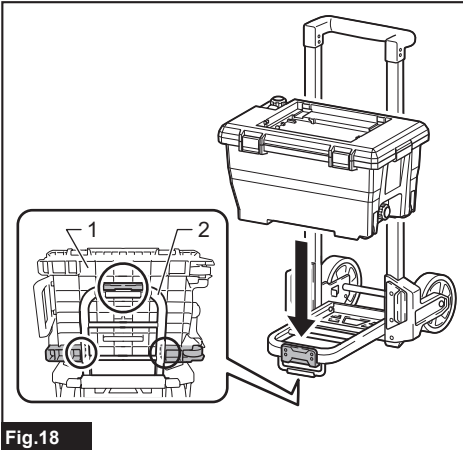

Fig. 18

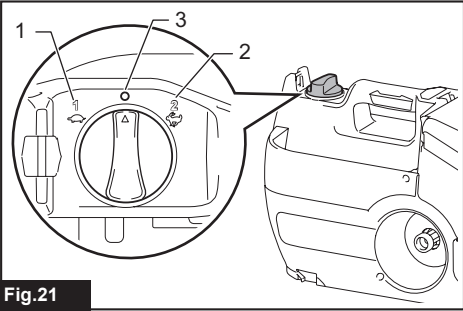

Fig. 21

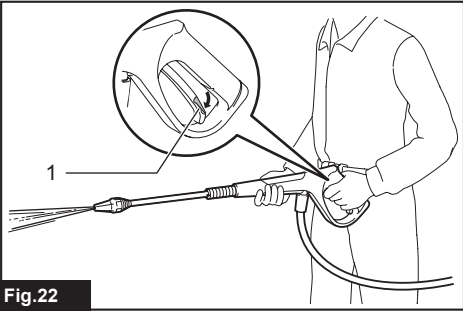

Fig. 22

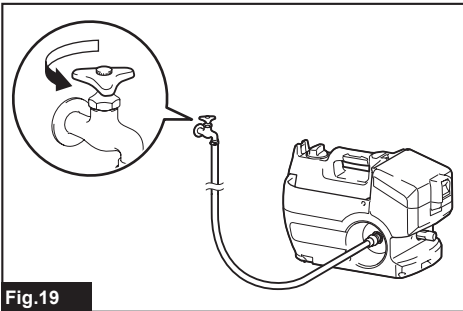

Fig. 19

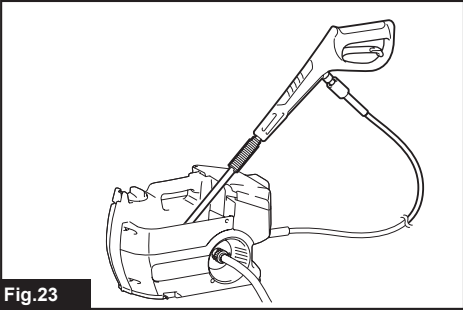

Fig. 23

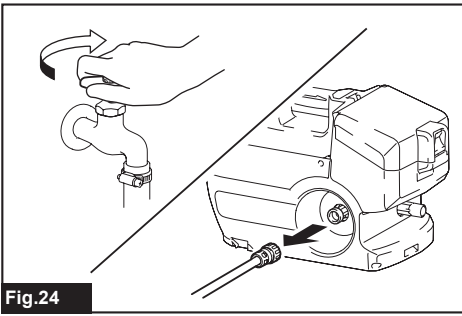

Fig.24

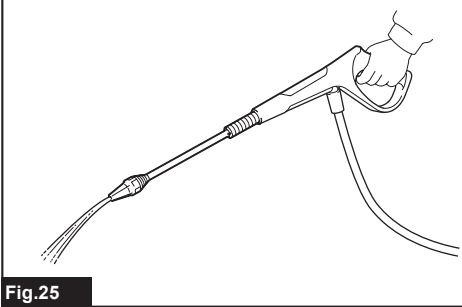

Fig.25

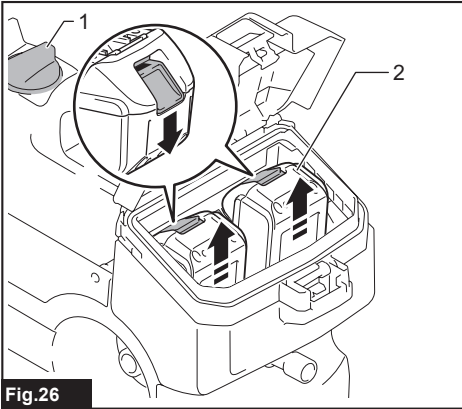

Fig.26

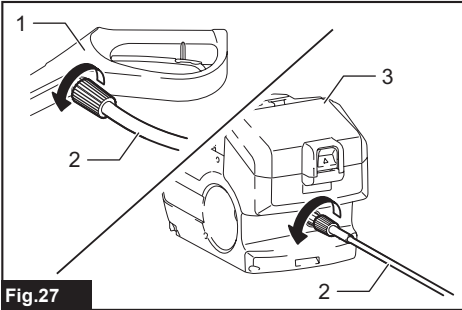

Fig.27

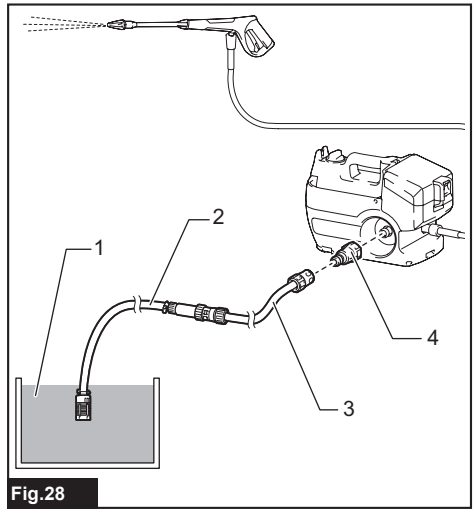

Fig.28

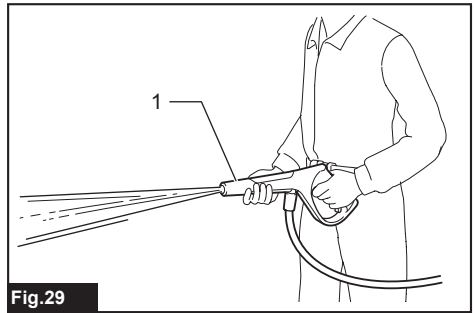

Fig.29

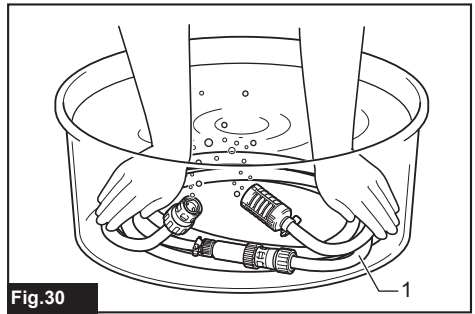

Fig.30

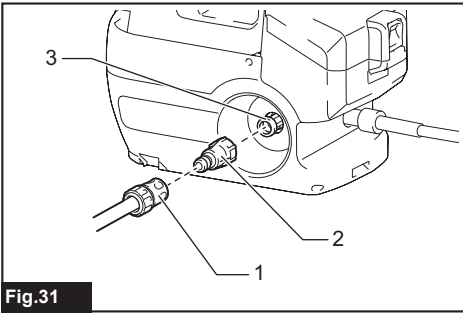

Fig.31

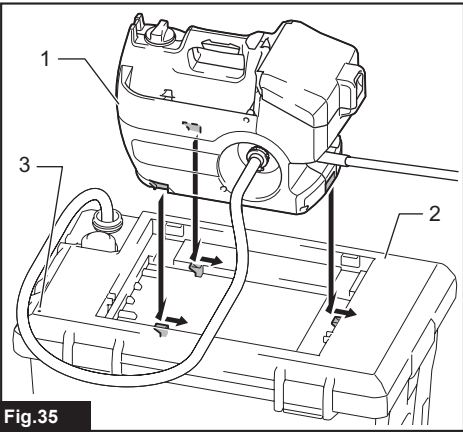

Fig.35

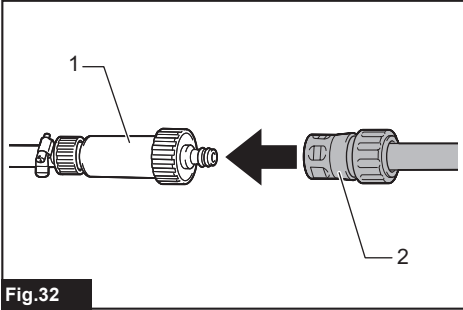

Fig.32

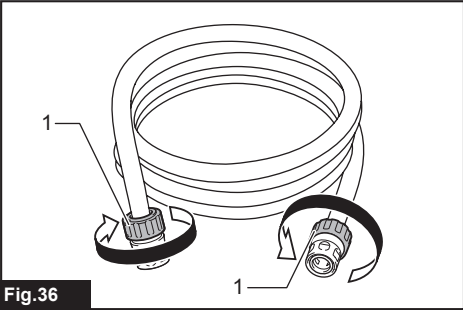

Fig.36

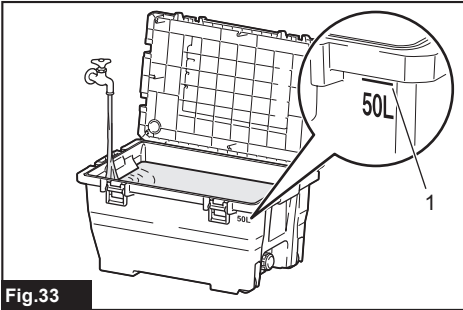

Fig.33

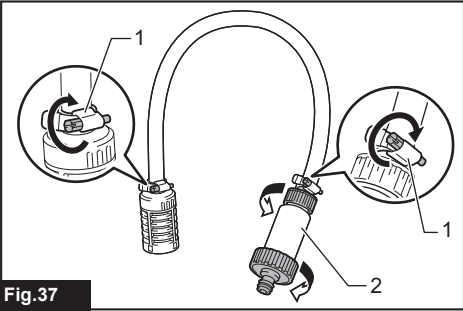

Fig.37

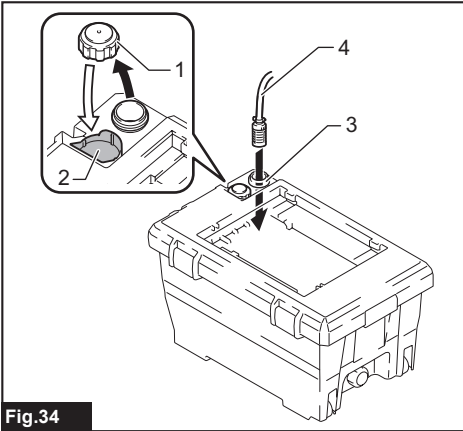

Fig.34

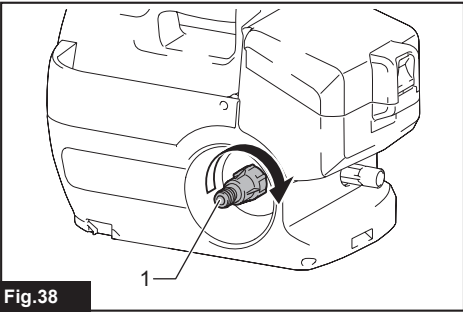

Fig.38

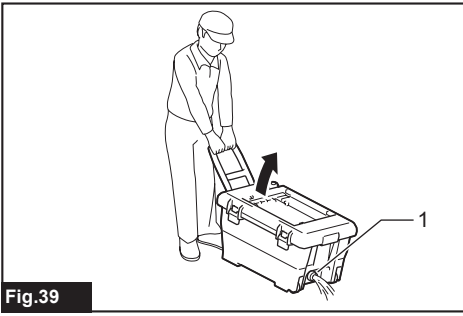

Fig.39

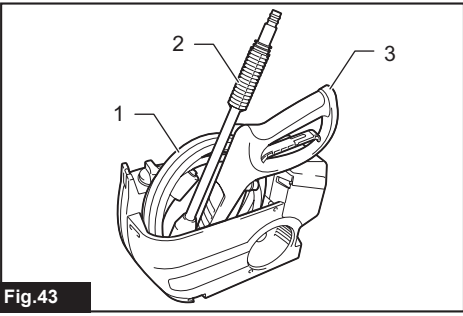

Fig.43

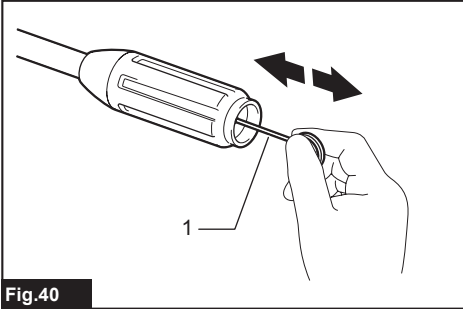

Fig.40

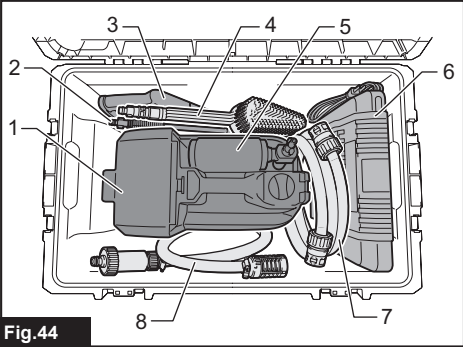

Fig.44

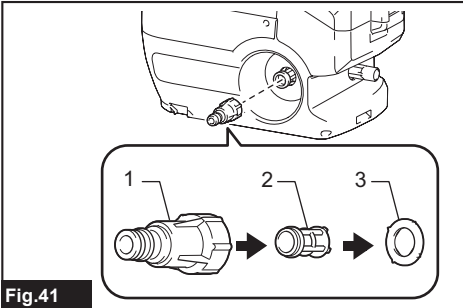

Fig.41

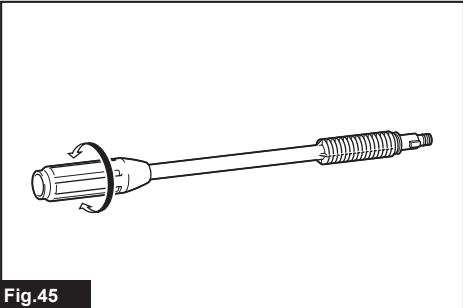

Fig.45

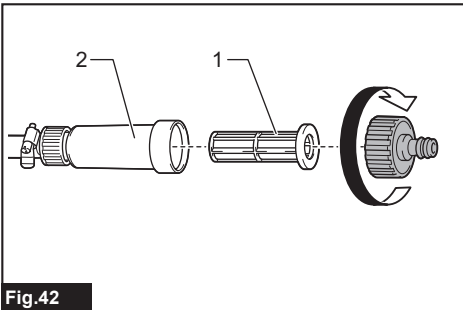

Fig.42



Fig.46

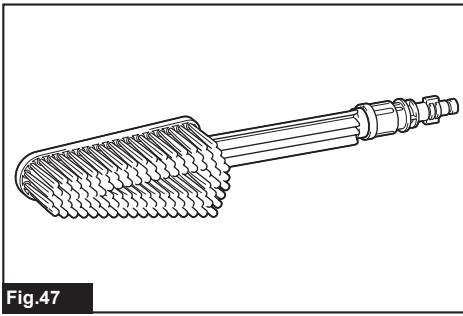

Fig.47

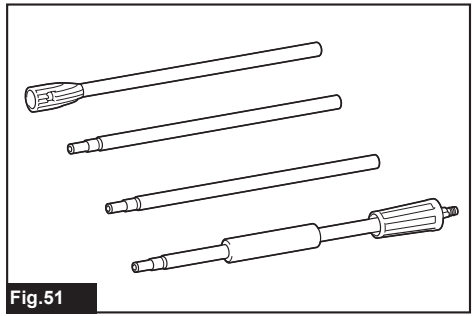

Fig.51

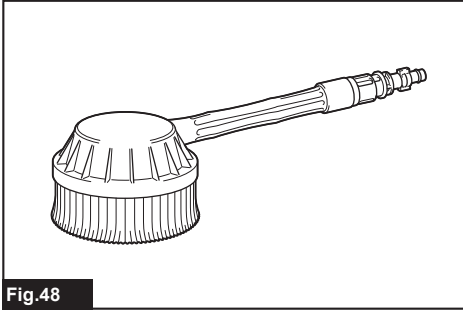

Fig.48

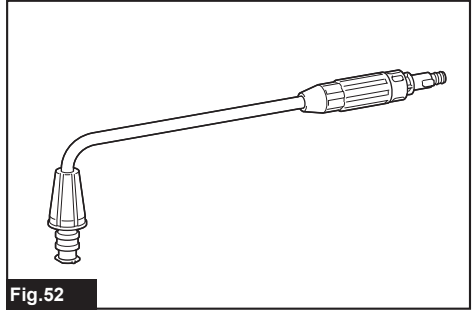

Fig.52

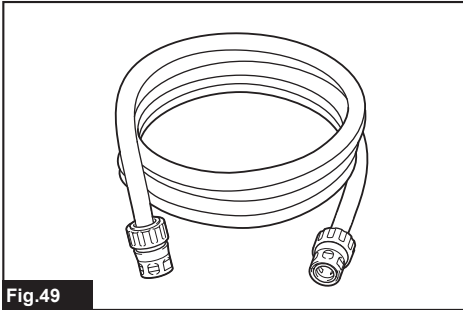

Fig.49

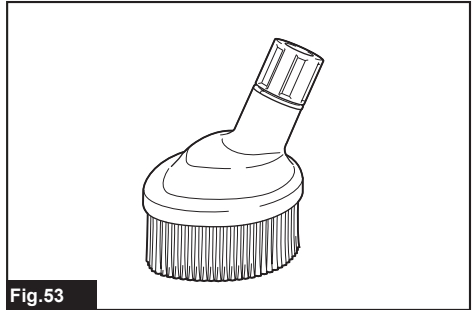

Fig.53

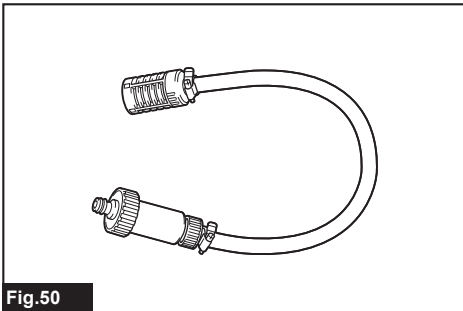

Fig.50

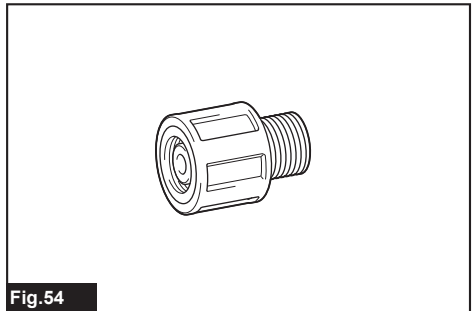
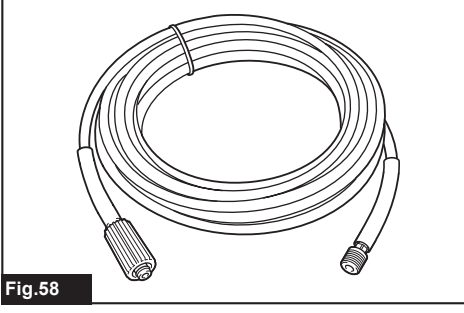
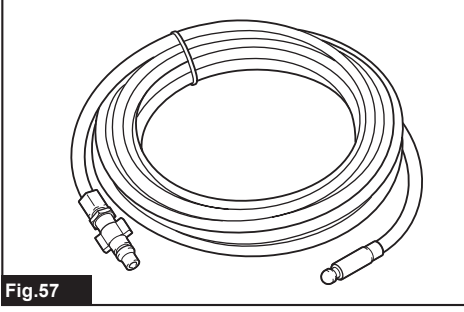
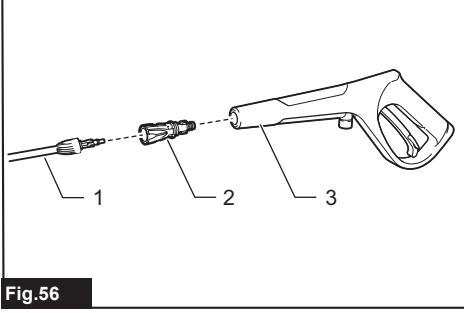
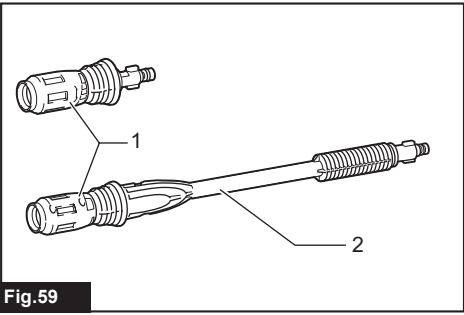
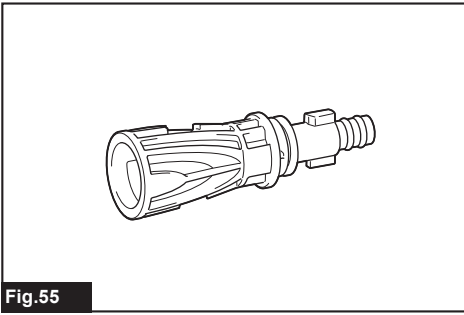

Fig.54





## WARNING

- Machines shall not be used by children. Children should be supervised to ensure that they do not play with the machine.
- This machine is not intended for use by persons (including children) with reduced physical, sensory, or mental capabilities, or lack of experience and knowledge.
- This machine has been designed for use with the cleaning agent supplied or recommended by the manufacturer. The use of other cleaning agents or chemicals may adversely affect the safety of the machine.
- During use of high pressure cleaners, aerosols may be formed. Inhalation of aerosols can be hazardous to health.
- Depending on the application, shielded nozzles can be used for high pressure cleaning, which will reduce the emission of hydrous aerosols dramatically. However, not all applications allow the use of such a device. If shielded nozzles are not applicable for the protection against aerosols, a respiratory mask of class FFP 2 or equivalent may be needed, depending on the cleaning environment.
- The employer shall perform a risk assessment in order to specify the necessary protective measures regarding aerosols, depending on the surface to be cleaned and its environment. Respiratory masks of class FFP 2, an equivalent or higher are suitable for the protection against hydrous aerosols.
- High pressure jets can be dangerous if subject to misuse. The jet must not be directed at persons, live electrical equipment or the machine itself.
- Do not use the machine within range of persons unless they wear protective clothing.
- Do not direct the jet against yourself or others in order to clean clothes or foot-wear.
- Risk of explosion – Do not spray flammable liquids.
- High pressure cleaners shall not be used by children or untrained personnel.
- High pressure hoses, fittings and couplings are important for the safety of the machine. Use only hoses, fittings and couplings recommended by the manufacturer.

- To ensure machine safety, use only original spare parts from the manufacturer or approved by the manufacturer.
- Always be sure that the tool is switched off and battery cartridges are removed before carrying out any work on the tool.
- Do not use the machine if important parts of the machine are damaged, e.g. safety devices, high pressure hoses, trigger gun.
- Always remove the battery cartridges when leaving the machine unattended.
- Comply with the requirements of the local water supply company.
- For European countries:  
According to EN12729 (BA), the appliance can also be connected to the mains drinking water supply if a backflow preventer valve with drain facility is installed in the supply hose.

## SPECIFICATIONS

<b>Model:</b>		<b>DHW080</b>
Max. feed volume <sup>*1</sup>		6.3 L/min
Water flow rate <sup>*2</sup>	High mode	5.5 L/min
	Low mode	4.0 L/min
Max. permissible pressure		8.0 MPa
Working pressure <sup>*2</sup>	High mode	5.5 MPa
	Low mode	3.0 MPa
Max. feed pressure		1.0 MPa
Max. feed temperature		40 °C
Max. suction height		1 m
Rated voltage		D.C. 36 V
Dimensions (L x W x H)		438 mm x 218 mm x 269 mm
Weight		7.1 - 7.7 kg
Water protection		IPX5

\*1 : When using the washing brush.

\*2 : When using the spray lance.

- Due to our continuing program of research and development, the specifications herein are subject to change without notice.
- Specifications may differ from country to country.
- The weight may differ depending on the attachment(s), including the battery cartridge. The lightest and heaviest combination, according to EPTA-Procedure 01/2014, are shown in the table.

### Applicable battery cartridge and charger

Battery cartridge	BL1815N / BL1820B / BL1830B / BL1840B / BL1850B / BL1860B
Charger	DC18RC / DC18RD / DC18RE / DC18SD / DC18SE / DC18SF / DC18SH / DC18WC







- Some of the battery cartridges and chargers listed above may not be available depending on your region of residence.

**⚠ WARNING: Only use the battery cartridges and chargers listed above.** Use of any other battery cartridges and chargers may cause injury and/or fire.

**⚠ WARNING: Do not use a corded power supply such as battery adapter or portable power pack with this machine.** The cable of such power supply may hinder the operation and result in personal injury.

## Symbols

The followings show the symbols which may be used for the equipment. Be sure that you understand their meaning before use.

	Read the instruction manual.
	Take particular care and attention.
	Only for EU countries Due to the presence of hazardous components in the equipment, waste electrical and electronic equipment, accumulators and batteries may have a negative impact on the environment and human health. Do not dispose of electrical and electronic appliances or batteries with household waste! In accordance with the European Directive on waste electrical and electronic equipment and on accumulators and batteries and waste accumulators and batteries, as well as their adaptation to national law, waste electrical equipment, batteries and accumulators should be stored separately and delivered to a separate collection point for municipal waste, operating in accordance with the regulations on environmental protection. This is indicated by the symbol of the crossed-out wheeled bin placed on the equipment.
	Do not connect to a potable water faucet.
	Do not direct the jet at people including yourself, animals, and live electrical equipments.
	Guaranteed sound power level according to EU Outdoor Noise Directive.
	Sound power level according to Australia NSW Noise Control Regulation.

## Intended use

This tool is intended for cleaning stubborn dirt by using water jet. This tool is intended for household use.

## Noise

The typical A-weighted noise level determined according to EN60335-2-79:

Sound pressure level ( $L_{pA}$ ): 70.9 dB (A)

Uncertainty (K) : 3.6 dB (A)

The noise level under working may exceed 80 dB (A).

**NOTE:** The declared noise emission value(s) has been measured in accordance with a standard test method and may be used for comparing one tool with another.

**NOTE:** The declared noise emission value(s) may also be used in a preliminary assessment of exposure.

**⚠WARNING:** Wear ear protection.

**⚠WARNING:** The noise emission during actual use of the power tool can differ from the declared value(s) depending on the ways in which the tool is used especially what kind of workpiece is processed.

**⚠WARNING:** Be sure to identify safety measures to protect the operator that are based on an estimation of exposure in the actual conditions of use (taking account of all parts of the operating cycle such as the times when the tool is switched off and when it is running idle in addition to the trigger time).

## Vibration

The vibration total value (tri-axial vector sum) determined according to EN60335-2-79:

Vibration emission ( $a_h$ ): 2.5 m/s<sup>2</sup> or less

Uncertainty (K) : 1.5 m/s<sup>2</sup>

**NOTE:** The declared vibration total value(s) has been measured in accordance with a standard test method and may be used for comparing one tool with another.

**NOTE:** The declared vibration total value(s) may also be used in a preliminary assessment of exposure.

**⚠WARNING:** The vibration emission during actual use of the power tool can differ from the declared value(s) depending on the ways in which the tool is used especially what kind of workpiece is processed.

**⚠WARNING:** Be sure to identify safety measures to protect the operator that are based on an estimation of exposure in the actual conditions of use (taking account of all parts of the operating cycle such as the times when the tool is switched off and when it is running idle in addition to the trigger time).

## EC Declaration of Conformity

*For European countries only*

The EC declaration of conformity is included as Annex A to this instruction manual.

## IMPORTANT SAFETY WARNINGS

**⚠WARNING:** Read all safety warnings and all instructions. Failure to follow the warnings and instructions may result in electric shock, fire and/or serious injury.

**Save all warnings and instructions for future reference.**

**WARNING** – When using this product, basic precautions should always be followed, including the following:

### Work area safety

1. Keep operating area clear of all persons.
2. Do not overreach or stand on unstable supports. Keep good footing and balance at all times.
3. Always place the high pressure washer body on a level and stable surface. Avoid areas where the ejected water will run or pool.
4. Before cleaning, check the surroundings and objects to be cleaned. High pressure jets can scrape away paint or other surface treatments including toxic chemicals. Take the preventive measures if necessary.
5. Be careful not to trip over by the hose of the high pressure washer. Always be aware of the configuration of the hose during operation.
6. During use, a small amount of water will come out from the bottom of the high pressure washer. Avoid locating the high pressure washer in the areas where you don't want to wet.

### Personal safety

1. To protect against the jet and objects by the jet, operators should wear appropriate clothing such as safety boots, safety gloves, safety helmets with visors, hearing protection, etc.
2. Do not use the high pressure washer within range of persons unless they wear protective clothing.
3. To reduce the risk of injury, close supervision is necessary when the product is used near children.
4. If connection is made to a potable water system, the system shall be protected against backflow.
5. Water that has flowed through backflow preventer is considered to be non-potable.

### Electrical safety

1. Never touch battery cartridges with wet hands.
2. Do not use the machine if the important parts of the machine are damaged, e.g. safety devices, high pressure hoses, or the trigger gun.

### Power tool use and care

1. Read all the instructions before using the product.
2. Know how to stop the high pressure washer and bleed pressures quickly. Be thoroughly familiar with the controls.
3. High pressure jets can be dangerous if misused. The jet must not be directed at people, live electrical equipment, or the machine itself.
4. This machine is not intended for use by persons (including children) with reduced physical, sensory, or mental capabilities, or lack of experience and knowledge.
5. Children should be supervised to ensure that they do not play with the appliance.
6. Do not spray flammable and/or toxic liquids. This may cause an explosion, intoxication, or damage to the machine.
7. Do not direct the jet against yourself or others in order to clean clothes or foot-wear.
8. High pressure hoses, fittings and couplings are important for the safety of the machine. Use only hoses, fittings and couplings recommended by the manufacturer.

9. Follow the instructions when changing accessories.
10. Keep handles dry, clean, and free of oil or grease.
11. Stay alert – watch what you are doing.
12. Do not operate the product when fatigued or under the influence of alcohol or drugs.
13. Do not run the high pressure washer without water for longer than one minute. It will damage the motor, resulting in malfunction.
14. Always turn off the power and shut off the water mains when leaving the high pressure washer unattended.
15. Be wary of the kickback. The trigger gun recoils when the high pressure jet is ejected from the nozzle. Hold the trigger gun firmly to prevent accidental injuries.
16. Check for damaged or worn parts before use. Also make sure that the hose is properly connected and there is no leakage during operation. Operating the machine with functional defects may cause an accident.
17. This machine has been designed for use with the cleaning agent supplied or recommended by the manufacturer. The use of other cleaning agents or chemicals may adversely affect the safety of the machine.
18. Do not pull the hose to move the high pressure washer body. This will damage the hose and connecting parts and result in a short circuit or functional defects.
19. Do not put heavy objects on the hose or let vehicles drive over it.
20. Always discharge the residual pressure in the trigger gun before disconnecting the hose.
21. When connecting the hose to the water mains, observe the instructions of your local waterworks department or company.
22. If the high pressure washer is dropped or hits against an hard object, be sure to check for damage and crack. Using the high pressure washer damaged may generate smoke, fire, or cause electric shock, which result in personal injury.
23. During use of high pressure cleaners, aerosols may be formed. Inhalation of aerosols can be hazardous to health.
24. Depending on the application, shielded nozzles can be used for high pressure cleaning, which will reduce the emission of hydrous aerosols dramatically. However, not all applications allow the use of such a device. If shielded nozzles are not applicable for the protection against aerosols, a respiratory mask of class FFP 2 or equivalent may be needed, depending on the cleaning environment.
25. The employer shall perform a risk assessment in order to specify the necessary protective measures regarding aerosols, depending on the surface to be cleaned and its environment. Respiratory masks of class FFP 2, an equivalent or higher are suitable for the protection against hydrous aerosols.

26. **Prevent unintentional starting.** Ensure the switch is in the off-position before connecting to battery pack, picking up or carrying the appliance. Carrying the appliance with your finger on the switch or energizing appliance that have the switch on invites accidents.
27. **Disconnect the battery pack from the appliance before making any adjustments, changing accessories, or storing appliance.** Such preventive safety measures reduce the risk of starting the appliance accidentally.
28. **Do not modify or attempt to repair the appliance or the battery pack except as indicated in the instructions for use and care.**
29. **WARNING – Risk of Injection or Injury– Do Not Direct Discharge Stream At Persons.**

#### Battery tool use and care

1. **Recharge only with the charger specified by the manufacturer.** A charger that is suitable for one type of battery pack may create a risk of fire when used with another battery pack.
2. **Use power tools only with specifically designated battery packs.** Use of any other battery packs may create a risk of injury and fire.
3. **When battery pack is not in use, keep it away from other metal objects, like paper clips, coins, keys, nails, screws or other small metal objects, that can make a connection from one terminal to another.** Shorting the battery terminals together may cause burns or a fire.
4. **Under abusive conditions, liquid may be ejected from the battery; avoid contact. If contact accidentally occurs, flush with water. If liquid contacts eyes, additionally seek medical help.** Liquid ejected from the battery may cause irritation or burns.
5. **Do not use a battery pack or tool that is damaged or modified.** Damaged or modified batteries may exhibit unpredictable behaviour resulting in fire, explosion or risk of injury.
6. **Do not expose a battery pack or tool to fire or excessive temperature.** Exposure to fire or temperature above 130 °C may cause explosion.
7. **Follow all charging instructions and do not charge the battery pack or tool outside the temperature range specified in the instructions.** Charging improperly or at temperatures outside the specified range may damage the battery and increase the risk of fire.

#### Service

1. **Follow the maintenance instructions specified in the manual.**
2. **To ensure machine safety, use only original spare parts from the manufacturer or approved by the manufacturer.**
3. **Have your high pressure washer serviced by a qualified repair person using only identical replacement parts.** This will ensure that the safety of the high pressure washer is maintained.
4. **In case of breakdown or malfunction of the high pressure washer, immediately switch it off and remove the battery cartridge(s). Contact your local dealer or service center.**

#### Additional safety warnings

1. **Comply with the requirements of the local water supply company.**
2. **Do not use the tool when there is a risk of lightning.**
3. **When you use the tool on muddy ground, wet slope, or slippery place, pay attention to your footing.**
4. **Avoid working in poor environment where increased user fatigue is expected.**
5. **Do not replace the battery in the rain.**
6. **Do not submerge the tool into a puddle.**
7. **Do not leave the tool unattended outdoors in the rain.**
8. **When wet leaves or dirt adhere to the suction mouth (ventilation window) due to rain, remove them.**
9. **Do not wash the tool with high pressure water.**
10. **When washing the tool, do not let water enter the electrical mechanism such as battery, motor, and terminals.**
11. **When storing the tool, avoid direct sunlight and rain, and store it in a place where it does not get hot or humid.**
12. **Perform inspection or maintenance in a place where rain can be avoided.**
13. **After using the tool, remove the adhered dirt and dry the tool completely before storing.** Depending on the season or the area, there is a risk of malfunction due to freezing.
14. **Do not wet the terminal of battery with liquid such as water, or submerge the battery. Do not leave the battery in the rain, nor charge, use, or store the battery in a damp or wet place.** If the terminal gets wet or liquid enters inside of battery, the battery may be short circuited and there is a risk of overheat, fire, or explosion.
15. **After removing the battery from the tool or charger, be sure to attach the battery cover to the battery and store it in a dry place.**
16. **Do not replace the battery with wet hands.**

#### Additional safety warnings

1. **Comply with the requirements of the local water supply company.**
2. **Do not use a corded power supply such as battery adapter or portable power pack with this appliance.** The cable of such power supply may hinder the operation and result in personal injury.

## SAVE THESE INSTRUCTIONS.

**⚠WARNING:** DO NOT let comfort or familiarity with product (gained from repeated use) replace strict adherence to safety rules for the subject product.

**MISUSE** or failure to follow the safety rules stated in this instruction manual may cause serious personal injury.

## Important safety instructions for battery cartridge

1. Before using battery cartridge, read all instructions and cautionary markings on (1) battery charger, (2) battery, and (3) product using battery.
2. Do not disassemble or tamper with the battery cartridge. It may result in a fire, excessive heat, or explosion.
3. If operating time has become excessively shorter, stop operating immediately. It may result in a risk of overheating, possible burns and even an explosion.
4. If electrolyte gets into your eyes, rinse them out with clear water and seek medical attention right away. It may result in loss of your eyesight.
5. Do not short the battery cartridge:
  - (1) Do not touch the terminals with any conductive material.
  - (2) Avoid storing battery cartridge in a container with other metal objects such as nails, coins, etc.
  - (3) Do not expose battery cartridge to water or rain.

A battery short can cause a large current flow, overheating, possible burns and even a breakdown.

6. Do not store and use the tool and battery cartridge in locations where the temperature may reach or exceed 50 °C (122 °F).
7. Do not incinerate the battery cartridge even if it is severely damaged or is completely worn out. The battery cartridge can explode in a fire.
8. Do not nail, cut, crush, throw, drop the battery cartridge, or hit against a hard object to the battery cartridge. Such conduct may result in a fire, excessive heat, or explosion.
9. Do not use a damaged battery.
10. The contained lithium-ion batteries are subject to the Dangerous Goods Legislation requirements.

For commercial transports e.g. by third parties, forwarding agents, special requirement on packaging and labeling must be observed.  
For preparation of the item being shipped, consulting an expert for hazardous material is required.  
Please also observe possibly more detailed national regulations.  
Tape or mask off open contacts and pack up the battery in such a manner that it cannot move around in the packaging.
11. When disposing the battery cartridge, remove it from the tool and dispose of it in a safe place. Follow your local regulations relating to disposal of battery.
12. Use the batteries only with the products specified by Makita. Installing the batteries to non-compliant products may result in a fire, excessive heat, explosion, or leak of electrolyte.

13. If the tool is not used for a long period of time, the battery must be removed from the tool.
14. During and after use, the battery cartridge may take on heat which can cause burns or low temperature burns. Pay attention to the handling of hot battery cartridges.
15. Do not touch the terminal of the tool immediately after use as it may get hot enough to cause burns.
16. Do not allow chips, dust, or soil stuck into the terminals, holes, and grooves of the battery cartridge. It may cause heating, catching fire, burst and malfunction of the tool or battery cartridge, resulting in burns or personal injury.
17. Unless the tool supports the use near high-voltage electrical power lines, do not use the battery cartridge near high-voltage electrical power lines. It may result in a malfunction or breakdown of the tool or battery cartridge.
18. Keep the battery away from children.

## SAVE THESE INSTRUCTIONS.

**CAUTION:** Only use genuine Makita batteries. Use of non-genuine Makita batteries, or batteries that have been altered, may result in the battery bursting causing fires, personal injury and damage. It will also void the Makita warranty for the Makita tool and charger.

## Tips for maintaining maximum battery life

1. Charge the battery cartridge before completely discharged. Always stop tool operation and charge the battery cartridge when you notice less tool power.
2. Never recharge a fully charged battery cartridge. Overcharging shortens the battery service life.
3. Charge the battery cartridge with room temperature at 10 °C - 40 °C (50 °F - 104 °F). Let a hot battery cartridge cool down before charging it.
4. When not using the battery cartridge, remove it from the tool or the charger.
5. Charge the battery cartridge if you do not use it for a long period (more than six months).

## FUNCTIONAL DESCRIPTION

**CAUTION:** Always be sure that the tool is switched off and the battery cartridge is removed before adjusting or checking function on the tool.

### Installing or removing battery cartridge

**CAUTION:** Always switch off the tool before installing or removing of the battery cartridge.

**CAUTION:** Hold the tool and the battery cartridge firmly when installing or removing battery cartridge. Failure to hold the tool and the battery cartridge firmly may cause them to slip off your hands and result in damage to the tool and battery cartridge and a personal injury.

To install the battery cartridge, open the cover while pushing the lock lever. Align the tongue on the battery cartridge with the groove in the housing and slip it into place. Insert it all the way until it locks in place with a little click. If you can see the red indicator on the upper side of the button, it is not locked completely. After installing or removing the battery cartridges, be sure to close the cover.

► **Fig.1:** 1. Cover 2. Lock lever

To remove the battery cartridges, lift the battery cartridge while pushing the button on the front of the cartridge.

► **Fig.2:** 1. Red indicator 2. Button 3. Battery cartridge

**CAUTION:** Always install the battery cartridge fully until the red indicator cannot be seen. If not, it may accidentally fall out of the tool, causing injury to you or someone around you.

**CAUTION:** Do not install the battery cartridge forcibly. If the cartridge does not slide in easily, it is not being inserted correctly.

**CAUTION:** Be sure to lock the cover before operating.

### Tool / battery protection system

The tool is equipped with a tool/battery protection system. This system automatically cuts off power to the motor to extend tool and battery life. The tool will automatically stop during operation if the tool or battery is placed under one of the following conditions:

#### Overload protection

When the battery is operated in a manner that causes it to draw an abnormally high current, the tool automatically stops without any indication. In this situation, turn the tool off and stop the application that caused the tool to become overloaded. Then turn the tool on to restart.

#### Overheat protection

When the tool is overheated, the tool stops automatically and the battery indicator blinks. In this situation, let the tool cool down before turning the tool on again.

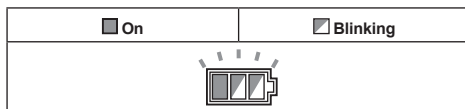

#### Overdischarge protection

When the battery capacity is not enough, the tool stops automatically. In this case, remove the battery from the tool and charge the battery.

### Indicating the remaining battery capacity

**Only for battery cartridges with the indicator**

► **Fig.3:** 1. Indicator lamps 2. Check button

Press the check button on the battery cartridge to indicate the remaining battery capacity. The indicator lamps light up for a few seconds.

Indicator lamps			Remaining capacity
Lighted	Off	Blinking	
			75% to 100%
			50% to 75%
			25% to 50%
			0% to 25%
			Charge the battery.
			The battery may have malfunctioned.

**NOTE:** Depending on the conditions of use and the ambient temperature, the indication may differ slightly from the actual capacity.

**NOTE:** The first (far left) indicator lamp will blink when the battery protection system works.





### Indicating the remaining battery capacity

**NOTICE:** The battery indicator does not light when the power switch is in OFF position. To check the remaining battery capacity, turn the power switch to high or low pressure mode.

Press the check button to indicate the remaining battery capacities. The battery indicators correspond to each battery.

► **Fig.4:** 1. Battery indicator 2. Check button



Battery indicator status			Remaining battery capacity
On	Off	Blinking	
			50% to 100%
			20% to 50%
			0% to 20%
			Charge the battery

## Power switch

**NOTICE:** Do not turn the power switch forcibly. This may cause the switch to malfunction.

Turn the power switch clockwise or counterclockwise depending on the pressure level. Turn the power switch clockwise for high pressure mode (2), counterclockwise for low pressure mode (1). To turn off the machine, turn the power switch back to the OFF position (0).

► **Fig.5:** 1. Low pressure mode (1) 2. High pressure mode (2) 3. OFF position (0)

**NOTE:** The battery indicators will light up for a few seconds when turning the power switch to high or low pressure mode.

## Nozzle functions

**NOTE:** The standard nozzles vary depending on the country. Also refer to the OPTIONAL ACCESSORIES section for other nozzles.

## Spray lance

*Country specific*

► **Fig.6**

Jet width can be adjusted from 0° to 25° by rotating the front end of the nozzle.

**CAUTION:** When adjusting the jet width, do not rotate the nozzle while pulling it toward the trigger gun. The nozzle may come off from the trigger gun and cause a personal injury.

## Dirt blaster

*Country specific*

► **Fig.7**

A spiral jet is ejected. Suitable for removing stubborn dirt.

**NOTICE:** Do not use the dirt blaster to clean fragile surfaces such as windows or car bodies.

## Trigger operations

Pull the trigger to eject a water jet. The jet continues as long as the trigger is squeezed. The trigger can be locked for safe handling of the trigger gun. To lock the trigger, pull out the stopper and hook it to the groove on the grip.

► **Fig.8:** 1. Trigger 2. Stopper 3. Groove

**NOTICE:** To avoid mechanical error in the pressure switch, always leave a two-second interval between trigger operations.

## Safety valve

This appliance is equipped with a safety valve that prevents undue overpressure. When the trigger is released, the valve opens and the water recirculates through the pump inlet.

**CAUTION:** Do not tamper with or adjust the safety valve setting.

## ASSEMBLY

**CAUTION:** Always be sure that the tool is switched off and the battery cartridge is removed before carrying out any work on the tool.

## Connecting the high-pressure hose

Connect the high-pressure hose to the outlet (with the gun marking). Turn the nut on the high-pressure hose clockwise while screwing it onto the screw thread of the outlet.

► **Fig.9:** 1. Outlet 2. Nut

**CAUTION:** Make sure that the high-pressure hose is securely connected. A loose connection may blow the high-pressure hose off, resulting in a personal injury.

## Attaching the trigger gun

Connect the high-pressure hose to the inlet on the trigger gun. Turn the nut on the high-pressure hose clockwise while screwing it onto the screw thread on the inlet.

► **Fig.10:** 1. Inlet 2. Nut

**CAUTION:** Make sure that the high-pressure hose is securely connected. A loose connection may blow the high-pressure hose off, resulting in a personal injury.

## Connecting to a faucet

**CAUTION:** Always use a pressure-resistant water hose with  $\varnothing$  13 mm or larger diameter and connect to the faucet using a proper fittings. Otherwise, the water hose and/or the fitting may break and cause personal injury.

**NOTICE:** Use a pressure-resistant water hose as short as possible. The amount of intake water should be higher than the max feed volume of the pump.

**NOTICE:** If you connect to the mains for drinking water, use a backflow preventer valve which meets the regulations in your region.

**NOTE:** The hose assembly ships with coupling sleeves attached to both ends. Therefore, when connecting to a faucet without a coupling sleeve, remove the coupling sleeve at one end.

► **Fig.11:** 1. Nut of the coupling sleeve 2. Coupling sleeve

1. Connect the hose assembly to the faucet. Apply a suitable fitting such as hose band or water tap joint to secure the hose end with the faucet.

► **Fig.12:** 1. Hose band 2. Coupling sleeve 3. Hose assembly

**NOTE:** The fitting depends on the shape of the faucet to which you connect. Prepare a suitable commercially-bought fitting.

2. Attach the water hose connector to the inlet (with the faucet marking) and then insert the coupling sleeve.

► **Fig.13:** 1. Coupling sleeve 2. Water hose connector 3. Inlet on the high pressure washer

## Connecting/disconnecting the nozzle

**CAUTION:** Always lock the trigger of the trigger gun when connecting/disconnecting the nozzle.

Insert the end of the nozzle into the slot on the trigger gun and turn it in the direction of the arrow as shown in the figure. To disconnect the nozzle, turn the nozzle in the reverse direction while pressing it toward the trigger gun.

► **Fig.14:** 1. Trigger gun 2. Slot 3. End of the nozzle

## Connecting the foam nozzle

### Optional accessory

**CAUTION:** Always lock the trigger of the trigger gun when connecting/disconnecting the nozzle.

Prepare detergent before using the foam nozzle.

1. Remove the nozzle from the tank by rotating the nozzle counterclockwise. Attach the nozzle to the trigger gun.

► **Fig.15:** 1. Nozzle 2. Trigger gun

2. Pour the detergent into the tank and install it to the nozzle.

► **Fig.16:** 1. Tank

**NOTICE:** Always use neutral detergent. Acidic or alkaline detergent may damage the tank or nozzle.

## Placing plastic carrying case onto the container

### Optional accessory

You can place Makita plastic carrying case on the top of the container. Put the plastic carrying case onto the container so that it is secured with the mounts on the lid of the container.

► **Fig.17:** 1. Plastic carrying case 2. Mount

## Placing the container onto the trolley

### Optional accessory

When carrying the container with Makita trolley, place the container in position. Be sure that the bottom of the container fits into the platform of the trolley.

► **Fig.18:** 1. Bottom surface of the container 2. Platform of the trolley

**CAUTION:** When using the trolley, do not carry the container filled with water. Doing so may lose the balance and result in personal injury or cause deformation of the container which leads to water leakage.

## OPERATION

**WARNING:** Do not touch the water jet or direct it toward yourself or others. The water jet is dangerous and can hurt you or others.

**WARNING:** When shooting the water jet, never hold the object that you are cleaning or place your hands and feet near the water jet.

**CAUTION:** Stay alert to the rebound of the water jet and blown objects. Do not bring the nozzle to the object closer to 30 cm .

**CAUTION:** Do not run the high pressure washer without water for longer than 1 minute.

**CAUTION:** Do not operate the high pressure washer for an extended period of time. This may cause overheating or fire. Also, long-term use may cause vibration disorder.

**CAUTION:** Be aware of the direction of the wind. If the detergent gets into your eyes or mouth, rinse with fresh water immediately and seek medical attention if necessary.

**NOTICE:** Avoid using the high pressure washer for longer than 1 hour. After using it for 1 hour, leave a same length of intermission.

**NOTICE:** To protect the mechanism of the high pressure washer, do not use water hotter than 40°C.

1. Connect one end of the high-pressure hose to the trigger gun and the other end to the high pressure washer.

2. Connect the high pressure washer and the faucet using a water hose. After that, open the faucet.

► **Fig.19**

3. Open the cover and install the battery cartridges into the high pressure washer and then lock the cover.

► **Fig.20:** 1. Battery cartridge 2. Cover

4. Turn the power switch to your desired mode.

► **Fig.21:** 1. Low pressure mode (1) 2. High pressure mode (2) 3. OFF position (0)

5. To eject a water jet, unlock the stopper and squeeze the trigger. The jet continues as long as the trigger is squeezed.

► **Fig.22:** 1. Stopper

**CAUTION:** Hold the trigger gun firmly. The trigger gun recoils when you pull the trigger.

**CAUTION:** Always hold the trigger gun by the grip and barrel when ejecting water jet.

**NOTICE:** Be careful not to pull the trigger gun forcibly during operation. It may cause the high pressure washer to fall over.

**NOTICE:** When suspending the operation for a long time, switch off the high pressure washer and squeeze the trigger to discharge the remaining water fully.

If the high pressure washer is left for a long time while maintaining high pressure, it may not restart. In this situation, switch off the high pressure washer, supply water from a faucet to the inlet and squeeze the trigger with keeping the water supply for a while. And then, switch on the high pressure washer.

When you suspend the operation, you can temporarily place the trigger gun as shown in the figure.

► **Fig.23**

## After use

**CAUTION:** After operating the high pressure washer, always perform the procedure described in this manual. Residual pressure in the trigger gun or high pressure washer can cause personal injury or damage to the pump inside.

1. Switch off the high pressure washer.

2. Close the faucet and disconnect the water hose from the high pressure washer.

► **Fig.24**

3. Switch on the high pressure washer again.

4. Squeeze the trigger until the remaining water in the high pressure washer is discharged.

► **Fig.25**

**NOTICE:** Do not run the motor for longer than 1 minute.

5. Switch off the high pressure washer and remove the battery cartridges.

► **Fig.26:** 1. Power switch 2. Battery cartridge

6. Disconnect the high-pressure hose from the trigger gun and the high pressure washer.

► **Fig.27:** 1. Trigger gun 2. High-pressure hose 3. High-pressure washer

**NOTICE:** To prevent the high-pressure hose from being damaged, remove the remaining water in the hose before storing.

## Supplying water from a tank/reservoir

You can supply water from a tank or reservoir instead of a faucet.

Connect the hose assembly and strainer assembly to the water hose connector.

► **Fig.28:** 1. Tank/reservoir 2. Strainer assembly 3. Hose assembly 4. Water hose connector

**CAUTION:** When attaching the sleeve to the filter case, be careful not to hurt your hand by the hose band.

**NOTICE:** Always use Makita's hose assembly and strainer assembly.

**NOTICE:** Always keep 1 m (3.28 ft) or less in height between the inlet of the high pressure washer and the water surface. Otherwise, the high pressure washer will be unable to take the water up into the pump.

To introduce water into the hose, remove the nozzle from the trigger gun and switch on the high pressure washer while the trigger is squeezed. Once water is ejected stably from the trigger gun, release the trigger and attach the nozzle for your purpose.

► **Fig.29:** 1. Trigger gun

**NOTE:** When water is not ejected, detach the hose assembly and strainer assembly and soak it in water. Then reconnect it to the high-pressure washer.

► **Fig.30:** 1. Hose assembly and strainer assembly

## When using the container as a water tank

You can use the container supplied with the high pressure washer (country specific) as a water tank.

1. Connect the coupling sleeve of hose assembly to the water hose connector.

► **Fig.31:** 1. Coupling sleeve 2. Water hose connector 3. Inlet of the high pressure washer

2. Connect the coupling sleeve of the hose assembly and the filter case of the strainer assembly.

► **Fig.32:** 1. Strainer assembly 2. Hose assembly

3. Empty the container and feed water in it.

► **Fig.33:** 1. Full water level line

**NOTICE:** Do not feed water above the full water level line.

**NOTICE:** The lid of the container is not a tight seal type. Be careful not to spill the water in the container when carrying.

4. Remove the cap on the feed-water inlet and pass the strainer assembly through the inlet as illustrated.

► **Fig.34:** 1. Cap 2. Cap holder 3. Feed-water inlet 4. Strainer assembly

**NOTE:** The cap on the feed-water inlet can be rest on the cap holder.

5. Put the high pressure washer onto the container so that it is secured with the mounts on the lid of the container.

► **Fig.35:** 1. High pressure washer 2. Lid 3. Air bleed-ing hole

**NOTE:** If water suction does not work, it takes a long time, or the water pressure is not enough, check the following:

- Loosening of the hose assembly, strainer assembly, and water hose connector.
- Coupling sleeves of the hose assembly are firmly attached onto the water hose connector and filter case of the strainer assembly.

Tighten if they are loose.

#### Hose assembly

► **Fig.36:** 1. Coupling sleeve

#### Strainer assembly

► **Fig.37:** 1. Hose band 2. Filter case

#### Water hose connector

► **Fig.38:** 1. Water hose connector

**NOTICE:** Pay attention to the handling of the container when carrying. Carrying the container with high pressure washer and accessories or water inside may cause accident or personal injury due to its own weight.

**NOTICE:** When carrying the container, do not shake, turnover, or lean it excessively. Doing so may cause;

- the water inside spilled out;
- the high pressure washer on the lid dropped off from the container or;
- the rotation of the container's wheels hindered.

**NOTICE:** When carrying the container by the handle, water may spill out if there is plenty of water inside.

**NOTICE:** Water may come out from the air bleeding hole if the water inside reaches to the air bleeding hole by tilting the container.

**NOTICE:** Do not step on the container. The lid may be broken.

**NOTICE:** Do not leave the container filled with water for a long time. Doing so may cause the container damaged and result in water leakage.

After use, follow the procedure below:

1. Remove the cap on the drain outlet and discharge water.

► **Fig.39:** 1. Drain outlet

2. Wipe off the moisture inside of the container using a cloth and then dry the container completely.

**NOTICE:** Do not store the high pressure washer and the accessories while the inside of the container is wet. Remaining moisture may cause malfunction and rust.

## MAINTENANCE & STORAGE

**CAUTION:** Always be sure that the tool is switched off and battery cartridge is removed before attempting to perform inspection or maintenance.

**NOTICE:** Never use gasoline, benzine, thinner, alcohol or the like. Discoloration, deformation or cracks may result.

To maintain product SAFETY and RELIABILITY, repairs, any other maintenance or adjustment should be performed by Makita Authorized or Factory Service Centers, always using Makita replacement parts.

### Cleaning the nozzle

Use the cleaner pin to remove dirt from or unclog the nozzle.

► **Fig.40:** 1. Cleaner pin

**NOTE:** To maintain the optimal performance, clean the nozzle periodically.

**NOTICE:** Do not remove dirt or debris forcibly. This may result in personal injury or damage to the ejection hole causing deviated jet angles or poor performance.

### Cleaning the filter

Detach the water hose connector and remove dirt and debris from the inside of the filter.

► **Fig.41:** 1. Water hose connector 2. Filter 3. Sealing ring

When using the strainer assembly, take the filter out of the filter case and remove dirt and debris.

► **Fig.42:** 1. Filter 2. Filter case

**NOTE:** To maintain the optimal performance, clean the filter periodically.

### Storage

**CAUTION:** Always store in an indoor location where the temperature does not go below freezing. If the high pressure washer freezes and malfunctions, contact your local service center for repairs.

Store the accessories in the side pocket of the high pressure washer.

#### Storage example

► **Fig.43:** 1. High-pressure hose 2. Nozzle 3. Trigger gun

If your model is supplied with the container, store the high pressure washer and accessories in it.

#### Storage example

► **Fig.44:** 1. High pressure washer 2. Nozzle 3. Trigger gun 4. Washing brush 5. Foam nozzle 6. Charger 7. Hose assembly 8. Strainer assembly

**NOTE:** Some accessories shown in the illustration are supplied as optional accessories in some countries.

# TROUBLESHOOTING

Before asking for repairs, conduct your own inspection first. If you find a problem that is not explained in the manual, do not attempt to dismantle the tool. Instead, ask Makita Authorized Service Centers, always using Makita replacement parts for repairs.

State of abnormality	Probable cause (malfunction)	Remedy
The washer does not start.	No electricity	Install charged battery cartridges.
	The switch is not turned on.	Turn on the switch.
	Residual pressure in the pump	Pull the trigger.
	Damaged battery or electric circuit	Contact an authorized service center for repairs.
	The high pressure washer has been left for long time while maintaining high pressure.	Switch off the high pressure washer, supply water from a faucet to the inlet and squeeze the trigger with keeping the water supply for a while. And then, switch on the high pressure washer.
No water jet / weak water jet	No water supply	Make sure that the faucet is open. If using the hose assembly and strainer assembly, introduce water into the hose.
	Poor water supply	Turn on the faucet.
	Poor water hose connection	Check the connection between the high pressure washer and the water faucet.
	Clogged hose, filter, or nozzle	Unclog the hose, filter, or nozzle.
	Air is blocking the flow of water.	Turn off the switch and then turn it on again while squeezing the trigger.
	Damaged or worn nozzle	Replace the nozzle.
	Pump or valve malfunction	Contact an authorized service center for repairs.
Unstable water jet	Insufficient connection of hoses (when using the strainer assembly)	Tighten the coupling sleeve if it is loose. Insert the coupling sleeve securely.
	Clogged nozzle	Unclog on the ejection hole of the nozzle using the cleaner pin.
	Poor water suction	Check the water hose starting from the faucet for any leakage or clogs. Turn on the faucet.
	The water is too hot.	Supply cooler water.
Abnormal sound	Valve malfunction	Contact an authorized service center for repairs.
	The water is too hot.	Supply cooler water.
Water leakage	Air is stuck in the pump.	Contact an authorized service center for repairs.
	Poor connection	Check the connection between the high pressure washer and trigger gun and as well as the water faucet.
	Worn out sealings	Contact an authorized service center for repairs.

## OPTIONAL ACCESSORIES

**CAUTION:** These accessories or attachments are recommended for use with your Makita tool specified in this manual. The use of any other accessories or attachments might present a risk of injury to persons. Only use accessory or attachment for its stated purpose.

If you need any assistance for more details regarding these accessories, ask your local Makita Service Center.

**NOTE:** Some items in the list may be included in the tool package as standard accessories. They may differ from country to country.

## Vario-Power spray lance

► Fig.45

Jet pressure can be adjusted by rotating the nozzle.

**CAUTION:** When adjusting the jet pressure, do not rotate the nozzle while pulling it toward the trigger gun. The nozzle may come off from the trigger gun and cause a personal injury.

## Foam nozzle

*Country specific*

► Fig.46

Detergent can be sprayed as foam.

## Washing brush (long)

### ► Fig.47

A nozzle equipped with a brush. Useful for washing out dirt while scrubbing with brush.

## Rotating wash brush

### ► Fig.48

Three brushes inside rotate slowly when ejecting the jet. Suitable for cleaning light dirt on a exterior wall, car body, bath tub, etc.

## Hose assembly

### ► Fig.49

A hose assembly to connect a faucet to the product, or the strainer assembly to the product.

## Strainer assembly

### ► Fig.50

A strainer assembly to supply water from a tank or reservoir. Use the hose assembly to connect to the product.

## Lance extension

### ► Fig.51

Pipes to extend the length of the trigger gun. Three different lengths are available by changing the number of the pipes to be used.

## Under body spray lance

### ► Fig.52

An extra long spray lance with angled nozzle. Best for cleaning hard-to-reach areas such as car under body and roof gutter.

**▲ CAUTION:** Do not use the under body spray lance with the lance extension.

## Splash guard

### ► Fig.53

Reduces splash back when cleaning corners with the dirt blaster.

## Swivel joint

### ► Fig.54

Prevents the high-pressure hose from being twisted.

## Connecting joint

### ► Fig.55

A joint to connect with a nozzle from other model.

Some optional nozzles require the connecting joint (optional accessory) to attach to the trigger gun. Attach the connecting joint to the trigger gun in the same way as the nozzle.

► Fig.56: 1. Nozzle 2. Connecting joint 3. Trigger gun

**NOTE:** The connecting joint is needed when using the nozzles included with another model, HW112 or HW121.

## Pipe cleaning hose (10 m/15 m)

### ► Fig.57

For cleaning and unclogging plumbing and downpipes.

**▲ CAUTION:** Pay particular attention to the water jet when using the pipe cleaning hose. Highly intense water jet is ejected backward. Only trigger the water jet when the nozzle has been inserted into the pipe to be cleaned at least up to the red marking.

## Extension high-pressure hose (5 m/8 m/10 m)

### ► Fig.58

Extension hose to connect the high pressure washer body with the trigger gun.

## Vario-Power Spray Nozzle and Extension

► Fig.59: 1. Vario-power spray nozzle 2. Extension  
Jet pressure can be adjusted by rotating the nozzle.

**▲ WARNING:** Install only the vario-power spray nozzle to the extension. Do not connect the other optional extensions to the original extension. Using any attachments other than those recommended by the manufacturer may cause a risk of damage or injury to persons.

**▲ CAUTION:** When adjusting the jet pressure, do not rotate the nozzle while pulling it toward the trigger gun. The nozzle may come off from the trigger gun and cause a personal injury.

## AVERTISSEMENT

- Les machines ne doivent pas être utilisées par des enfants. Les enfants doivent être sous la surveillance d'un adulte afin de s'assurer qu'ils ne jouent pas avec la machine.
- Cette machine n'est pas destinée à être utilisée par des personnes (y compris les enfants) aux facultés physiques, sensorielles ou mentales diminuées ou sans expérience ni expertise.
- Cette machine a été conçue pour être utilisée avec le produit nettoyant fourni ou recommandé par le fabricant. L'utilisation d'autres produits nettoyants ou chimiques peut nuire à la sécurité de la machine.
- Pendant l'utilisation d'un nettoyeur haute pression, des aérosols peuvent se former. L'inhalation d'aérosols peut être dangereuse pour la santé.
- Selon l'application, des buses protégées peuvent être utilisées pour le nettoyage haute pression, ce qui réduira considérablement l'émission d'aérosols hydriques. Toutefois, toutes les applications ne permettent pas d'utiliser un tel dispositif. Si des buses protégées ne peuvent pas être utilisées pour la protection contre les aérosols, un masque respiratoire de classe FFP 2 ou équivalent peut être nécessaire, selon l'environnement de nettoyage.
- L'employeur doit effectuer une évaluation des risques afin de préciser les mesures de protection nécessaires concernant les aérosols, en fonction de la surface à nettoyer et de son environnement. Les masques respiratoires de classe FFP 2, équivalent ou supérieur, sont adaptés à la protection contre les aérosols hydriques.
- Les jets haute pression peuvent être dangereux s'ils sont utilisés à mauvais escient. Le jet ne doit pas être dirigé vers des personnes, un appareil électrique sous tension ou la machine elle-même.
- N'utilisez pas la machine à portée de personnes à moins qu'elles ne portent des vêtements protecteurs.
- Ne dirigez pas le jet vers vous-même ou d'autres personnes pour nettoyer les vêtements ou les chaussures.
- Risque d'explosion - Ne pulvérisez pas de liquides inflammables.

- Un nettoyeur haute pression ne doit pas être utilisé par des enfants ou un personnel non formé.
- Les tuyaux haute pression, les raccords et les manchons sont importants pour la sécurité de la machine. N'utilisez que les tuyaux, raccords et manchons recommandés par le fabricant.
- Pour garantir la sécurité de la machine, utilisez uniquement des pièces de rechange d'origine fournies par le fabricant ou approuvées par celui-ci.
- Assurez-vous toujours que l'outil est éteint et que les batteries sont retirées avant de procéder à n'importe quelle tâche sur l'outil.
- N'utilisez pas la machine si des pièces importantes de la machine sont endommagées, à savoir les dispositifs de sécurité, les tuyaux haute pression ou le pistolet à gâchette.
- Retirez toujours les batteries de la machine lorsque vous la laissez sans surveillance.
- Respectez les exigences de la compagnie des eaux locale.
- Pour les pays européens :  
Selon EN12729 (BA), l'appareil peut également être raccordé à l'arrivée d'eau potable si un disconnecteur hydraulique avec dispositif de vidange est installé sur le tuyau d'alimentation.

## SPÉCIFICATIONS

<b>Modèle :</b>		<b>DHW080</b>
Débit max. <sup>*1</sup>		6,3 L/min
Débit volumétrique d'eau <sup>*2</sup>	Mode haute pression	5,5 L/min
	Mode basse pression	4,0 L/min
Pression max. admise		8,0 MPa
Pression de fonctionnement <sup>*2</sup>	Mode haute pression	5,5 MPa
	Mode basse pression	3,0 MPa
Pression d'alimentation max.		1,0 MPa
Température d'alimentation max.		40 °C
Hauteur d'aspiration max.		1 m
Tension nominale		36 V CC
Dimensions (L x P x H)		438 mm x 218 mm x 269 mm
Poids		7,1 - 7,7 kg
Étanchéité		IPX5

\*1 : Lorsque vous utilisez la brosse de lavage.

\*2 : Lorsque vous utilisez la lance de pulvérisation.

- Étant donné l'évolution constante de notre programme de recherche et de développement, les spécifications contenues dans ce manuel sont sujettes à modification sans préavis.
- Les spécifications peuvent varier suivant les pays.
- Le poids peut être différent selon les accessoires, notamment la batterie. Les associations la plus légère et la plus lourde, conformément à la procédure EPTA 01/2014, sont indiquées dans le tableau.



## Batterie et chargeur applicables

Batterie	BL1815N / BL1820B / BL1830B / BL1840B / BL1850B / BL1860B
Chargeur	DC18RC / DC18RD / DC18RE / DC18SD / DC18SE / DC18SF / DC18SH / DC18WC

- Certains chargeurs et batteries répertoriés ci-dessus peuvent ne pas être disponibles selon la région où vous résidez.

**⚠ AVERTISSEMENT : N'utilisez que les batteries et les chargeurs répertoriés ci-dessus.** L'utilisation d'autres batteries et chargeurs peut provoquer des blessures et/ou un incendie.

**⚠ AVERTISSEMENT : N'utilisez pas de source d'alimentation câblée comme un adaptateur de batterie ou un support d'alimentation portable avec cette machine.** Le câble de ce type de source d'alimentation pourrait gêner le fonctionnement et provoquer des blessures corporelles.

## Symboles

Vous trouverez ci-dessous les symboles susceptibles d'être utilisés pour l'appareil. Veuillez à comprendre leur signification avant toute utilisation.



Lire le mode d'emploi.



Veuillez être prudent et rester attentif.



Pour les pays de l'Union européenne uniquement  
En raison de la présence de composants dangereux dans l'équipement, les déchets d'équipements électriques et électroniques, les accumulateurs et les batteries peuvent avoir un impact négatif sur l'environnement et la santé humaine.  
Ne jetez pas les appareils électriques et électroniques ou les batteries avec les ordures ménagères !  
Conformément à la directive européenne relative aux déchets d'équipements électriques et électroniques et aux déchets d'accumulateurs et de batteries, ainsi qu'à son adaptation à la législation nationale, les déchets d'équipements électriques, les batteries et les accumulateurs doivent être collectés séparément et déposés dans un point de collecte distinct pour déchets urbains, conformément aux réglementations en matière de protection de l'environnement. Cela est indiqué par le symbole de la poubelle à roulettes barrée sur l'équipement.



Ne raccordez pas la machine à un robinet d'eau potable.



Ne dirigez pas le jet vers vous-même ou d'autres personnes, des animaux et des appareils électriques sous tension.



Niveau de puissance sonore garanti selon la directive européenne sur le bruit dans l'environnement.



Niveau de puissance sonore selon la réglementation australienne NSW sur le contrôle du bruit

## Utilisations

Cet outil est conçu pour le nettoyage des saletés tenaces grâce à un jet d'eau. Cet outil est conçu pour un usage domestique.

## Bruit

Niveau de bruit pondéré A typique, déterminé selon EN60335-2-79 :  
Niveau de pression sonore ( $L_{pA}$ ) : 70,9 dB (A)  
Incertitude (K) : 3,6 dB (A)

Le niveau de bruit en fonctionnement peut dépasser 80 dB (A).

**NOTE :** La ou les valeurs d'émission de bruit déclarées ont été mesurées conformément à la méthode de test standard et peuvent être utilisées pour comparer les outils entre eux.

**NOTE :** La ou les valeurs d'émission de bruit déclarées peuvent aussi être utilisées pour l'évaluation préliminaire de l'exposition.

**⚠ AVERTISSEMENT :** Portez un serre-tête antibruit.

**⚠ AVERTISSEMENT :** L'émission de bruit lors de l'usage réel de l'outil électrique peut être différente de la ou des valeurs déclarées, suivant la façon dont l'outil est utilisé, particulièrement selon le type de pièce usinée.

**⚠ AVERTISSEMENT :** Les mesures de sécurité à prendre pour protéger l'utilisateur doivent être basées sur une estimation de l'exposition dans des conditions réelles d'utilisation (en tenant compte de toutes les composantes du cycle d'utilisation, comme par exemple le moment de sa mise hors tension, lorsqu'il tourne à vide et le moment de son déclenchement).

## Vibrations

Valeur totale de vibrations (somme de vecteur triaxial) déterminée selon EN60335-2-79 :  
Émission de vibrations ( $a_{h1}$ ) : 2,5 m/s<sup>2</sup> ou moins  
Incertitude (K) : 1,5 m/s<sup>2</sup>

**NOTE :** La ou les valeurs de vibration totales déclarées ont été mesurées conformément à la méthode de test standard et peuvent être utilisées pour comparer les outils entre eux.

**NOTE :** La ou les valeurs de vibration totales déclarées peuvent aussi être utilisées pour l'évaluation préliminaire de l'exposition.

**⚠️ AVERTISSEMENT** : L'émission de vibrations lors de l'usage réel de l'outil électrique peut être différente de la ou des valeurs déclarées, suivant la façon dont l'outil est utilisé, particulièrement selon le type de pièce usinée.

**⚠️ AVERTISSEMENT** : Les mesures de sécurité à prendre pour protéger l'utilisateur doivent être basées sur une estimation de l'exposition dans des conditions réelles d'utilisation (en tenant compte de toutes les composantes du cycle d'utilisation, comme par exemple le moment de sa mise hors tension, lorsqu'il tourne à vide et le moment de son déclenchement).

## Déclaration de conformité CE

*Pour les pays européens uniquement*

La déclaration de conformité CE est fournie en Annexe A à ce mode d'emploi.

## CONSIGNES DE SÉCURITÉ IMPORTANTES

**⚠️ AVERTISSEMENT** : Lisez toutes les consignes de sécurité et toutes les instructions. Il y a risque d'électrocution, d'incendie et/ou de graves blessures si les mises en garde et les instructions ne sont pas respectées.

### Conservez toutes les mises en garde et instructions pour référence ultérieure.

**AVERTISSEMENT** - Lors de l'utilisation de ce produit, certaines précautions élémentaires doivent toujours être prises, dont les suivantes :

#### Sécurité de la zone de travail

1. Éloignez les personnes de la zone d'utilisation.
2. Ne vous penchez pas trop loin, ni ne vous tenez sur une base instable. Maintenez constamment une bonne assise et un bon équilibre.
3. Placez toujours le corps du nettoyeur haute pression sur une surface plane et stable. Évitez les endroits où l'eau projetée s'écoulera ou s'accumulera.
4. Avant le nettoyage, inspectez les environs et les objets à nettoyer. Les jets haute pression peuvent décoller la peinture ou les autres traitements de surface, y compris les produits chimiques toxiques. Prenez les mesures de prévention requises.
5. Prenez garde de ne pas trébucher sur le tuyau du nettoyeur haute pression. Soyez toujours attentif à la configuration du tuyau pendant l'utilisation.
6. Pendant l'utilisation, une petite quantité d'eau s'échappera du bas du nettoyeur haute pression. Évitez de placer le nettoyeur haute pression dans un endroit que vous ne souhaitez pas mouiller.

#### Sécurité personnelle

1. Pour se protéger du jet et des objets propulsés par le jet, l'utilisateur doit porter des vêtements appropriés comme des chaussures de sécurité, des gants de sécurité, un casque de chantier avec visière, des protège-tympans, etc.
2. N'utilisez pas le nettoyeur haute pression à portée des personnes à moins qu'elles ne portent des vêtements protecteurs.
3. Afin de réduire le risque de blessure, il est nécessaire de redoubler d'attention lors de l'utilisation du produit à proximité d'enfants.
4. En cas de connexion à un réseau d'eau potable, une protection contre les reflux est nécessaire.
5. L'eau ayant circulé à travers un disconnecteur hydraulique n'est pas considérée potable.

#### Sécurité électrique

1. Ne touchez jamais les batteries avec les mains mouillées.
2. N'utilisez pas la machine si des pièces importantes de la machine sont endommagées, à savoir les dispositifs de sécurité, les tuyaux haute pression ou le pistolet à gâchette.

#### Utilisation et entretien des outils électriques

1. Lisez toutes les instructions avant d'utiliser le produit.
2. Vous devez savoir comment rapidement arrêter le nettoyeur haute pression et abaisser la pression. Vous devez bien vous familiariser avec les commandes.
3. Les jets haute pression peuvent être dangereux s'ils sont utilisés à mauvais escient. Le jet ne doit pas être dirigé vers les personnes, un appareil électrique sous tension ou la machine elle-même.
4. Cette machine n'est pas destinée à être utilisée par des personnes (y compris les enfants) aux facultés physiques, sensorielles ou mentales diminuées ou sans expérience ni expertise.
5. Les enfants doivent être sous la surveillance d'un adulte afin de s'assurer qu'ils ne jouent pas avec l'appareil.
6. Ne pulvérisez pas de liquides inflammables et/ou toxiques. Cela pourrait provoquer une explosion, une intoxication ou des dégâts à la machine.
7. Ne dirigez pas le jet vers vous-même ou d'autres personnes pour nettoyer les vêtements ou les chaussures.
8. Les tuyaux haute pression, les raccords et les manchons sont importants pour la sécurité de la machine. N'utilisez que les tuyaux, raccords et manchons recommandés par le fabricant.
9. Suivez les instructions lors du remplacement des accessoires.
10. Gardez les poignées sèches, propres et sans trace d'huile ou de graisse.
11. Restez vigilant - surveillez vos gestes.
12. N'utilisez pas le produit si vous êtes fatigué ou sous l'emprise de drogues, de médicaments ou d'alcool.

13. **Ne faites pas fonctionner le nettoyeur haute pression sans eau pendant plus d'une minute.** Cela endommagera le moteur, provoquant un dysfonctionnement.
  14. **Éteignez toujours le nettoyeur haute pression et coupez l'arrivée d'eau lorsque vous le laissez sans surveillance.**
  15. **Faites attention au recul.** Le pistolet à gâchette a un mouvement de recul lorsque le jet haute pression sort de la buse. Tenez fermement le pistolet à gâchette pour prévenir les blessures accidentelles.
  16. **Vérifiez que les pièces ne sont pas abîmées ou usées avant utilisation.** Assurez-vous également que le tuyau est correctement branché et qu'il n'y a pas de fuite pendant le fonctionnement. Utiliser la machine alors qu'elle présente des défauts de fonctionnement peut provoquer un accident.
  17. **Cette machine a été conçue pour être utilisée avec le produit nettoyant fourni ou recommandé par le fabricant.** L'utilisation d'autres produits nettoyants ou chimiques peut nuire à la sécurité de la machine.
  18. **Ne tirez pas sur le tuyau pour déplacer le corps du nettoyeur haute pression.** Cela endommagera le tuyau et les éléments d'assemblage et provoquera un court-circuit ou des défauts de fonctionnement.
  19. **Ne placez pas d'objets lourds sur le tuyau, ni ne laissez de véhicules rouler dessus.**
  20. **Videz toujours la pression résiduelle dans le pistolet à gâchette avant de débrancher le tuyau.**
  21. **Lorsque vous branchez le tuyau à l'arrivée d'eau, respectez les instructions du service ou de la compagnie des eaux de votre localité.**
  22. **Si le nettoyeur haute pression tombe ou cogne contre un objet dur, vérifiez bien l'absence de dommages et de fissures.** L'utilisation du nettoyeur haute pression endommagé peut générer de la fumée, un incendie, ou provoquer une électrocution, ce qui présente un risque de blessures.
  23. **Pendant l'utilisation d'un nettoyeur haute pression, des aérosols peuvent se former.** L'inhalation d'aérosols peut être dangereuse pour la santé.
  24. **Selon l'application, des buses protégées peuvent être utilisées pour le nettoyage haute pression, ce qui réduira considérablement l'émission d'aérosols hydriques.** Toutefois, toutes les applications ne permettent pas d'utiliser un tel dispositif. Si des buses protégées ne peuvent pas être utilisées pour la protection contre les aérosols, un masque respiratoire de classe FFP 2 ou équivalent peut être nécessaire, selon l'environnement de nettoyage.
  25. **L'employeur doit effectuer une évaluation des risques afin de préciser les mesures de protection nécessaires concernant les aérosols, en fonction de la surface à nettoyer et de son environnement.** Les masques respiratoires de classe FFP 2, équivalent ou supérieur, sont adaptés à la protection contre les aérosols hydriques.
  26. **Évitez les démarrages intempestifs. Assurez-vous que l'interrupteur est en position d'arrêt avant de connecter la batterie, de ramasser ou de transporter l'appareil.** Transporter l'appareil en ayant le doigt sur l'interrupteur ou le brancher alors que l'interrupteur est en position de marche est source d'accidents.
  27. **Débranchez la batterie de l'appareil avant de procéder à des réglages, de changer d'accessoire ou de ranger l'appareil.** Ces mesures de sécurité préventives réduiront les risques de démarrage accidentel de l'appareil.
  28. **Ne modifiez pas, ni n'essayez de réparer l'appareil ou la batterie sauf comme indiqué dans les instructions d'utilisation et d'entretien.**
  29. **AVERTISSEMENT - Risque d'injection ou de blessures - Ne dirigez pas le jet vers des personnes.**
- Utilisation et entretien des outils fonctionnant sur batterie**
1. **Rechargez la batterie uniquement avec le chargeur spécifié par le fabricant.** Un chargeur qui est adapté à un type spécifique de batterie peut présenter un risque d'incendie s'il est utilisé avec un autre type de batterie.
  2. **Utilisez un outil électrique uniquement avec la batterie spécifiquement indiquée.** L'utilisation de toute autre batterie peut présenter un risque de blessure et d'incendie.
  3. **Lorsque vous n'utilisez pas la batterie, tenez-la à l'écart des objets métalliques, comme des trombones, pièces de monnaie, clés, clous, vis ou autres petits objets métalliques, susceptibles de créer une connexion entre deux bornes.** Court-circuiter les bornes d'une batterie entre elles peut provoquer des brûlures ou un incendie.
  4. **Dans des conditions d'utilisation inadéquates, il peut y avoir une fuite de l'électrolyte de la batterie. Le cas échéant, évitez tout contact avec ce liquide. En cas de contact accidentel, rincez à l'eau. Si le liquide pénètre dans les yeux, consultez par ailleurs un médecin.** Le liquide s'échappant de la batterie peut provoquer une irritation ou des brûlures.
  5. **N'utilisez pas une batterie ou un outil s'ils sont endommagés ou modifiés.** Une batterie endommagée ou modifiée peut avoir un comportement imprévisible susceptible d'entraîner un incendie, une explosion ou des blessures.
  6. **N'exposez pas la batterie ou l'outil au feu ou à une température excessive.** L'exposition au feu ou à une température supérieure à 130 °C peut provoquer une explosion.
  7. **Respectez toutes les instructions de charge et ne chargez pas la batterie ou l'outil en dehors de la plage de température indiquée dans les instructions.** Une charge incorrecte ou à une température en dehors de la plage indiquée peut endommager la batterie et augmenter le risque d'incendie.
- Dépannage**
1. **Suivez les instructions d'entretien spécifiées dans le mode d'emploi.**

2. Pour garantir la sécurité de la machine, utilisez uniquement des pièces de rechange d'origine fournies par le fabricant ou approuvées par celui-ci.
3. Confiez la réparation de votre nettoyeur haute pression à un réparateur qualifié qui utilise uniquement des pièces de rechange identiques. Cela assurera le maintien de la sécurité du nettoyeur haute pression.
4. En cas de panne ou de dysfonctionnement du nettoyeur haute pression, éteignez-le immédiatement et retirez la ou les batteries. Contactez le revendeur ou le centre de service après-vente local.

#### Consignes de sécurité supplémentaires

1. Respectez les exigences de la compagnie des eaux locale.
2. N'utilisez pas l'outil en cas d'orage.
3. Lorsque vous utilisez l'outil sur un sol boueux, une pente trempée ou un endroit glissant, faites attention de ne pas perdre l'équilibre.
4. Évitez de travailler dans un piètre environnement susceptible d'accroître la fatigue de l'utilisateur.
5. Ne remplacez pas la batterie sous la pluie.
6. Ne plongez pas l'outil dans une flaque.
7. Ne laissez pas l'outil sans surveillance à l'extérieur sous la pluie.
8. Si des feuilles mouillées ou des saletés se collent sur la bouche d'aspiration (ouverture d'aération) en raison de la pluie, retirez-les.
9. Ne lavez pas l'outil avec de l'eau sous pression.
10. Lorsque vous lavez l'outil, ne laissez pas l'eau pénétrer dans le mécanisme électrique comme la batterie, le moteur et les bornes.
11. Lorsque vous rangez l'outil, évitez les endroits exposés aux rayons directs du soleil ou à la pluie, et rangez-le dans un endroit tempéré et sec.
12. Procédez à l'inspection ou à l'entretien dans un endroit non affecté par la pluie.
13. Après avoir utilisé l'outil, retirez la saleté collée et séchez-le complètement avant de le ranger. Selon la saison ou la région, le gel peut présenter un risque de dysfonctionnement.
14. Ne mouillez pas la borne de la batterie avec un liquide comme de l'eau, ni ne plongez la batterie dans un liquide. Ne laissez pas la batterie sous la pluie et évitez de charger, utiliser ou ranger la batterie dans un endroit humide ou mouillé. Si la borne est mouillée ou si un liquide pénètre à l'intérieur de la batterie, un court-circuit est possible et risque de provoquer une surchauffe, un incendie ou une explosion.
15. Après avoir retiré la batterie de l'outil ou du chargeur, veillez à fixer le couvercle de batterie sur la batterie et à la ranger dans un endroit sec.
16. Ne remplacez pas la batterie avec les mains mouillées.

#### Consignes de sécurité supplémentaires

1. Respectez les exigences de la compagnie des eaux locale.

2. N'utilisez pas de source d'alimentation câblée comme un adaptateur de batterie ou un support d'alimentation portable avec cet appareil. Le câble de ce type de source d'alimentation pourrait gêner le fonctionnement et provoquer des blessures corporelles.

## CONSERVEZ CES INSTRUCTIONS.

**⚠ AVERTISSEMENT :** NE vous laissez PAS tromper (au fil d'une utilisation répétée) par un sentiment d'aisance et de familiarité avec le produit, en négligeant le respect rigoureux des consignes de sécurité qui accompagnent le produit en question.

La MAUVAISE UTILISATION de l'outil ou l'ignorance des consignes de sécurité indiquées dans ce mode d'emploi peut entraîner de graves blessures.

### Consignes de sécurité importantes pour la batterie

1. Avant d'utiliser la batterie, lisez toutes les instructions et précautions relatives (1) au chargeur de batterie, (2) à la batterie, et (3) au produit utilisant la batterie.
2. Ne désassemblez pas et ne modifiez pas la batterie. Cela pourrait entraîner un incendie, une chaleur excessive ou une explosion.
3. Cessez immédiatement l'utilisation si le temps de fonctionnement devient excessivement court. Il y a un risque de surchauffe, de brûlures, voire d'explosion.
4. Si l'électrolyte pénètre dans vos yeux, rincez-les à l'eau claire et consultez immédiatement un médecin. Il y a un risque de perte de la vue.
5. Ne court-circuitez pas la batterie :
  - (1) Ne touchez les bornes avec aucun matériau conducteur.
  - (2) Évitez de ranger la batterie dans un conteneur avec d'autres objets métalliques, par exemple des clous, des pièces de monnaie, etc.
  - (3) N'exposez pas la batterie à l'eau ou à la pluie.
 Un court-circuit de la batterie peut provoquer une intensité de courant élevée, une surchauffe, parfois des brûlures et même une panne.
6. Ne rangez ni n'utilisez l'outil et la batterie dans un endroit où la température risque d'atteindre ou de dépasser 50 °C.
7. Ne jetez pas la batterie au feu même si elle est sérieusement endommagée ou complètement épuisée. La batterie peut exploser au contact du feu.
8. Abstenez-vous de clouer, couper, écraser, jeter, laisser tomber la batterie, ou de la heurter contre un objet dur. Cela pourrait entraîner un incendie, une chaleur excessive ou une explosion.

9. **N'utilisez pas la batterie si elle est endommagée.**
10. **Les batteries au lithium-ion contenues sont soumises aux exigences de la législation sur les marchandises dangereuses.**  
Lors du transport commercial par des tierces parties ou des transitaires par exemple, des exigences spécifiques en matière d'étiquetage et d'emballage doivent être respectées.  
Pour la préparation de l'article expédié, il est nécessaire de consulter un expert en matériau dangereux. Veuillez également respecter les réglementations nationales susceptibles d'être plus détaillées.  
Recouvrez les contacts exposés avec du ruban adhésif ou du ruban de masquage et emballez la batterie de telle sorte qu'elle ne puisse pas bouger dans l'emballage.
11. **Lors de la mise au rebut de la batterie, retirez-la de l'outil et jetez-la en lieu sûr. Suivez les réglementations locales en matière de mise au rebut des batteries.**
12. **Utilisez les batteries uniquement avec les produits spécifiés par Makita.** L'insertion de batteries dans des produits non conformes peut provoquer un incendie, une chaleur excessive, une explosion ou une fuite de l'électrolyte.
13. **Lorsque vous n'utilisez pas l'outil pendant une période prolongée, la batterie doit être retirée de l'outil.**
14. **Pendant et après l'utilisation, la batterie peut chauffer, ce qui peut entraîner des brûlures, y compris en cas de température relativement basse. Manipulez les batteries chaudes avec précaution.**
15. **Ne touchez pas la borne de l'outil immédiatement après utilisation car elle peut être assez chaude pour provoquer des brûlures.**
16. **Évitez que des copeaux, de la poussière ou du sol adhèrent aux bornes, aux trous et aux rainures de la batterie.** Cela peut provoquer un échauffement, un incendie, une explosion ou un dysfonctionnement de l'outil ou de la batterie, ce qui peut entraîner des brûlures ou des blessures.
17. **À moins que l'outil prenne en charge un tel usage, n'utilisez pas la batterie à proximité de lignes électriques haute tension.** Cela pourrait entraîner un dysfonctionnement ou casser l'outil ou la batterie.
18. **Conservez la batterie hors de portée des enfants.**

## CONSERVEZ CES INSTRUCTIONS.

**⚠ ATTENTION :** N'utilisez que des batteries Makita d'origine. L'utilisation de batteries de marque autre que Makita ou de batteries modifiées peut provoquer l'explosion des batteries, ce qui présente un risque d'incendie, de dommages matériels et corporels. Cela annulera également la garantie Makita pour l'outil et le chargeur Makita.

## Conseils pour assurer la durée de vie optimale de la batterie

1. **Chargez la batterie avant qu'elle ne soit complètement déchargée. Arrêtez toujours l'outil et rechargez la batterie quand vous remarquez que la puissance de l'outil diminue.**
2. **Ne rechargez jamais une batterie complètement chargée. La surcharge réduit la durée de service de la batterie.**
3. **Chargez la batterie à une température ambiante comprise entre 10 °C et 40 °C. Avant de charger une batterie chaude, laissez-la refroidir.**
4. **Lorsque vous n'utilisez pas la batterie, retirez-la de l'outil ou du chargeur.**
5. **Rechargez la batterie si elle est restée inutilisée pendant une période prolongée (plus de six mois).**

## DESCRIPTION DU FONCTIONNEMENT

**⚠ ATTENTION :** Assurez-vous toujours que l'outil est hors tension et que sa batterie est retirée avant de l'ajuster ou de vérifier son fonctionnement.

## Insertion ou retrait de la batterie

**⚠ ATTENTION :** Éteignez toujours l'outil avant de mettre en place ou de retirer la batterie.

**⚠ ATTENTION :** Tenez fermement l'outil et la batterie lors de la mise en place ou du retrait de la batterie. Si vous ne tenez pas fermement l'outil et la batterie, ils peuvent vous glisser des mains, et s'abîmer ou vous blesser.

Pour mettre la batterie en place, ouvrez le couvercle tout en poussant le levier de verrouillage. Alignez la languette sur la batterie avec la rainure sur le compartiment et insérez-la. Insérez-la à fond jusqu'à ce qu'un léger déclic se fasse entendre. Si l'indicateur rouge sur le dessus du bouton est visible, cela signifie qu'elle n'est pas bien verrouillée. Après avoir installé ou retiré les batteries, refermez bien le couvercle.

► Fig.1: 1. Couvercle 2. Levier de verrouillage

Pour retirer la batterie, soulevez-la tout en appuyant sur le bouton à l'avant de la batterie.

► Fig.2: 1. Indicateur rouge 2. Bouton 3. Batterie

**⚠ ATTENTION :** Insérez toujours complètement la batterie jusqu'à ce que l'indicateur rouge ne soit plus visible. Sinon, elle pourrait tomber accidentellement de l'outil, au risque de vous blesser ou de blesser quelqu'un se trouvant près de vous.

**⚠ ATTENTION :** N'insérez pas la batterie de force. Si elle ne glisse pas facilement, c'est que vous ne l'insérez pas correctement.

**⚠ ATTENTION :** Veillez à verrouiller le couvercle avant toute utilisation.

## Système de protection de l'outil/la batterie

L'outil est équipé d'un système de protection de l'outil/la batterie. Ce système coupe automatiquement l'alimentation vers le moteur pour prolonger la durée de vie de l'outil et de la batterie. Si l'outil ou la batterie se trouve dans l'une des situations suivantes, l'outil cessera automatiquement de fonctionner.

### Protection contre la surcharge

Lorsque la batterie est utilisée d'une manière provoquant un appel de courant anormalement élevé, l'outil s'arrête automatiquement sans indication. Dans ce cas, éteignez l'outil et arrêtez la tâche ayant provoqué la surcharge de l'outil. Puis rallumez l'outil pour reprendre la tâche.

### Protection contre la surchauffe

En cas de surchauffe de l'outil, celui-ci s'arrête automatiquement et le témoin de la batterie clignote. Dans ce cas, laissez l'outil refroidir avant de le rallumer.

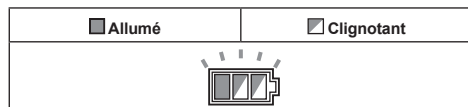

### Protection contre la décharge totale de la batterie

Lorsque la charge de la batterie est insuffisante, l'outil s'arrête automatiquement. Dans ce cas, retirez la batterie de l'outil et chargez-la.

## Indication de la charge restante de la batterie

**Uniquement pour les batteries avec voyant lumineux**

► Fig.3: 1. Témoins 2. Bouton de vérification

Appuyez sur le bouton de vérification sur la batterie pour indiquer la charge restante de la batterie. Les témoins s'allument pendant quelques secondes.

Témoins			Charge restante
■ Allumé	◻ Éteint	◻ Clignotant	
■	◻	◻	75 % à 100 %
■ ■ ■ ■	◻	◻	50 % à 75 %
■ ■	◻ ◻	◻	25 % à 50 %
■	◻ ◻ ◻	◻	0 % à 25 %
◻	◻ ◻ ◻	◻	Chargez la batterie.
■ ■ ◻ ◻	◻ ◻	◻ ◻	Anomalie possible de la batterie.
◻ ◻	◻ ◻	■ ■	↑ ↓

**NOTE :** Selon les conditions d'utilisation et la température ambiante, l'indication peut être légèrement différente de la capacité réelle.

**NOTE :** Le premier témoin (complètement à gauche) clignotera pendant le fonctionnement du système de protection de la batterie.

## Indication de la charge restante de la batterie

**REMARQUE :** Le témoin de la batterie ne s'allume pas lorsque l'interrupteur d'alimentation est en position d'arrêt. Pour vérifier la charge restante de la batterie, placez l'interrupteur d'alimentation sur le mode haute ou basse pression.

Appuyez sur le bouton de vérification pour indiquer la charge restante de la batterie. Les témoins de batterie correspondent à chaque batterie.

► Fig.4: 1. Témoin de la batterie 2. Bouton de vérification

Statut du témoin de la batterie			Charge restante de la batterie
■ Allumé	◻ Éteint	◻ Clignotant	
■	◻	◻	50 % à 100 %
■ ■ ■ ■	◻	◻	20 % à 50 %
■ ■	◻ ◻	◻	0 % à 20 %
◻	◻ ◻ ◻	◻	Chargez la batterie

## Interrupteur d'alimentation

**REMARQUE :** Ne forcez pas en tournant l'interrupteur d'alimentation. Cela risque de provoquer le dysfonctionnement de l'interrupteur.

Tournez l'interrupteur d'alimentation dans le sens des aiguilles d'une montre ou dans le sens inverse selon le niveau de la pression. Tournez l'interrupteur d'alimentation dans le sens des aiguilles d'une montre pour le mode haute pression (2) et dans le sens inverse des aiguilles d'une montre pour le mode basse pression (1). Pour éteindre la machine, ramenez l'interrupteur d'alimentation sur la position d'arrêt (0).

► Fig.5: 1. Mode basse pression (1) 2. Mode haute pression (2) 3. Position d'arrêt

**NOTE :** Les témoins de la batterie s'allumeront pendant quelques secondes, lorsque vous placez l'interrupteur d'alimentation sur le mode haute ou basse pression.

## Fonctions de la buse

**NOTE** : Les buses standard sont différentes selon le pays. Consultez également la section ACCESSOIRES EN OPTION pour connaître les autres buses.

## Lance de pulvérisation

*Selon le pays*

► Fig.6

La largeur du jet peut être réglée de 0 à 25° en tournant l'extrémité avant de la buse.

**ATTENTION** : Lorsque vous réglez la largeur du jet, ne tournez pas la buse tout en tirant vers le pistolet à gâchette. La buse risquerait de se détacher du pistolet à gâchette et de vous blesser.

## Buse rotative

*Selon le pays*

► Fig.7

Un jet en spirale est propulsé. Permet de retirer la saleté tenace.

**REMARQUE** : N'utilisez pas la buse rotative pour nettoyer des surfaces fragiles comme des fenêtres ou la carrosserie d'une voiture.

## Fonctionnement de la gâchette

Enclenchez la gâchette pour propulser un jet d'eau. Le jet continue tant que la gâchette est enfoncée. La gâchette peut être verrouillée pour permettre une manipulation sûre du pistolet à gâchette. Pour verrouiller la gâchette, tirez sur la butée et accrochez-la dans la rainure sur la poignée.

► Fig.8: 1. Gâchette 2. Butée 3. Rainure

**REMARQUE** : Pour éviter une erreur mécanique du pressostat, laissez toujours un intervalle de deux secondes entre les fonctionnements de la gâchette.

## Soupape de sûreté

Cet appareil est équipé d'une soupape de sûreté qui empêche une pression excessive. Lorsque la gâchette est relâchée, la soupape s'ouvre et l'eau recircule par l'entrée de la pompe.

**ATTENTION** : Ne modifiez ni n'ajustez le réglage de la soupape de sûreté.

## ASSEMBLAGE

**ATTENTION** : Assurez-vous toujours que l'outil est hors tension et que sa batterie est retirée avant d'effectuer toute tâche dessus.

## Branchement du tuyau haute pression

Branchez le tuyau haute pression sur la sortie (avec le symbole du pistolet). Tournez l'écrou sur le tuyau haute pression dans le sens des aiguilles d'une montre tout en le vissant sur le filetage de vis de la sortie.

► Fig.9: 1. Sortie 2. Écrou

**ATTENTION** : Assurez-vous que le tuyau haute pression est solidement branché. Un branchement lâche peut projeter le tuyau haute pression et provoquer des blessures corporelles.

## Fixation du pistolet à gâchette

Branchez le tuyau haute pression sur l'entrée sur le pistolet à gâchette. Tournez l'écrou sur le tuyau haute pression dans le sens des aiguilles d'une montre tout en le vissant sur le filetage de vis de l'entrée.

► Fig.10: 1. Entrée 2. Écrou

**ATTENTION** : Assurez-vous que le tuyau haute pression est solidement branché. Un branchement lâche peut projeter le tuyau haute pression et provoquer des blessures corporelles.

## Raccordement à un robinet

**ATTENTION** : Utilisez toujours un tuyau d'eau résistant à la pression d'un diamètre de  $\varnothing 13$  mm ou plus et raccordez-le au robinet avec les bons raccords. Autrement, le tuyau d'eau et/ou le raccord peuvent se rompre et provoquer des blessures corporelles.

**REMARQUE** : Utilisez un tuyau d'eau résistant à la pression aussi court que possible. La quantité d'eau aspirée doit être supérieure au débit maximum de la pompe.

**REMARQUE** : Si vous raccordez le tuyau à l'arrivée d'eau potable, utilisez un disconnecteur hydraulique répondant aux réglementations de votre région.

**NOTE** : L'ensemble du tuyau est livré avec les manchons de raccordement fixés aux deux extrémités. Par conséquent, lors du raccordement à un robinet sans manchon de raccordement, retirez le manchon de raccordement à une extrémité.

► Fig.11: 1. Écrou du manchon de raccordement  
2. Manchon de raccordement

1. Raccordez l'ensemble du tuyau au robinet. Appliquez un raccord adapté comme un collier de tuyau ou un joint de robinet d'eau pour fixer l'extrémité du tuyau au robinet.

► Fig.12: 1. Collier de tuyau 2. Manchon de raccordement 3. Ensemble du tuyau

**NOTE** : Le raccord dépend de la forme du robinet de raccordement. Préparez un raccord adapté en vente dans le commerce.

2. Fixez le raccord du tuyau d'eau à l'entrée (avec le symbole du robinet), puis insérez le manchon de raccordement.

► **Fig.13:** 1. Manchon de raccordement 2. Raccord du tuyau d'eau 3. Entrée sur le nettoyeur haute pression

## Connexion/déconnexion de la buse

**ATTENTION :** Verrouillez toujours la gâchette du pistolet à gâchette lorsque vous connectez ou déconnectez la buse.

Insérez l'extrémité de la buse dans la fente sur le pistolet à gâchette et tournez-la dans le sens de la flèche comme illustré sur la figure. Pour déconnecter la buse, tournez-la dans le sens inverse tout en l'appuyant vers le pistolet à gâchette.

► **Fig.14:** 1. Pistolet à gâchette 2. Fente 3. Extrémité de la buse

## Branchement du canon à mousse

### Accessoire en option

**ATTENTION :** Verrouillez toujours la gâchette du pistolet à gâchette lorsque vous connectez ou déconnectez la buse.

Préparez un détergent avant d'utiliser le canon à mousse.

1. Retirez la buse du réservoir en la tournant dans le sens inverse des aiguilles d'une montre. Fixez la buse au pistolet à gâchette.

► **Fig.15:** 1. Buse 2. Pistolet à gâchette

2. Versez le détergent dans le réservoir et installez-le sur la buse.

► **Fig.16:** 1. Réservoir

**REMARQUE :** Utilisez toujours un détergent neutre. Un détergent acide ou alcalin peut endommager le réservoir ou la buse.

## Pose de l'étui de transport en plastique sur le récipient

### Accessoire en option

Vous pouvez poser l'étui de transport en plastique Makita en haut du récipient. Placez l'étui de transport en plastique sur le récipient de sorte qu'il soit maintenu en place avec les fixations sur le couvercle du récipient.

► **Fig.17:** 1. Étui de transport en plastique 2. Fixation

## Pose du récipient sur le chariot

### Accessoire en option

Lorsque vous transportez le récipient avec le chariot Makita, mettez le récipient en place. Assurez-vous que le bas du récipient s'insère dans la plateforme du chariot.

► **Fig.18:** 1. Surface inférieure du récipient  
2. Plateforme du chariot

**ATTENTION :** Lors de l'utilisation du chariot, ne transportez pas le récipient rempli d'eau. Vous risqueriez de perdre l'équilibre et de vous blesser ou de déformer le récipient et entraîner une fuite d'eau.

## UTILISATION

**AVERTISSEMENT :** Ne touchez pas le jet d'eau ni ne le dirigez vers vous-même ou d'autres personnes. Le jet d'eau est dangereux et peut vous blesser ainsi que d'autres personnes.

**AVERTISSEMENT :** Lorsque vous lancez le jet d'eau, ne tenez jamais l'objet que vous nettoyez ni ne placez vos mains et pieds près du jet d'eau.

**ATTENTION :** Restez vigilant au rebond du jet d'eau et aux objets projetés. N'amenez pas la buse plus près que 30 cm de l'objet.

**ATTENTION :** Ne faites pas fonctionner le nettoyeur haute pression sans eau pendant plus d'une minute.

**ATTENTION :** Ne faites pas fonctionner le nettoyeur haute pression pendant une période prolongée. Cela présente un risque de surchauffe ou d'incendie. De plus, une utilisation prolongée peut provoquer des vibrations.

**ATTENTION :** Soyez attentif au sens du vent. Si le détergent pénètre dans vos yeux ou votre bouche, rincez-les immédiatement à l'eau claire et consultez un médecin si nécessaire.

**REMARQUE :** Évitez d'utiliser le nettoyeur haute pression pendant plus d'une heure. Au bout d'une heure d'utilisation, laissez-le reposer pendant la même durée.

**REMARQUE :** Pour protéger le mécanisme du nettoyeur haute pression, n'utilisez pas de l'eau plus chaude que 40 °C.

1. Raccordez une extrémité du tuyau haute pression au pistolet à gâchette et l'autre extrémité au nettoyeur haute pression.

2. Raccordez le nettoyeur haute pression et le robinet au moyen d'un tuyau d'eau. Ceci fait, ouvrez le robinet.

► **Fig.19**

3. Ouvrez le couvercle et mettez les batteries en place dans le nettoyeur haute pression, puis verrouillez le couvercle.

► **Fig.20:** 1. Batterie 2. Couvercle

4. Placez l'interrupteur d'alimentation sur le mode souhaité.

► **Fig.21:** 1. Mode basse pression (1) 2. Mode haute pression (2) 3. Position d'arrêt

5. Pour projeter un jet d'eau, libérez la butée et appuyez sur la gâchette. Le jet continue tant que la gâchette est enfoncée.

► **Fig.22:** 1. Butée



**⚠ ATTENTION** : Tenez fermement le pistolet à gâchette. Le pistolet à gâchette a un mouvement de recul lorsque vous enfoncez la gâchette.

**⚠ ATTENTION** : Tenez toujours le pistolet à gâchette par la poignée et le barillet lorsque vous projetez le jet d'eau.

**REMARQUE** : Prenez soin de ne pas tirer avec force sur le pistolet à gâchette pendant le fonctionnement. Le nettoyeur haute pression pourrait basculer.

**REMARQUE** : En cas de suspension prolongée de l'opération, éteignez le nettoyeur haute pression et appuyez sur la gâchette pour évacuer totalement l'eau restante.

Si le nettoyeur haute pression est laissé à l'arrêt pendant une longue période avec la haute pression, il risque de ne pas redémarrer. Dans ce cas, éteignez le nettoyeur haute pression, alimentez en eau son entrée à partir d'un robinet et pressez la gâchette en maintenant l'alimentation en eau pendant un certain temps. Ensuite, allumez le nettoyeur haute pression.

Lorsque vous interrompez la tâche, vous pouvez placer provisoirement le pistolet à gâchette comme illustré sur la figure.

► Fig.23

## Après l'utilisation

**⚠ ATTENTION** : Après avoir utilisé le nettoyeur haute pression, procédez toujours comme décrit dans ce mode d'emploi. La pression résiduelle dans le pistolet à gâchette ou le nettoyeur haute pression peut provoquer des blessures corporelles ou endommager l'intérieur de la pompe.

1. Éteignez le nettoyeur haute pression.
  2. Fermez le robinet et débranchez le tuyau d'eau du nettoyeur haute pression.
- Fig.24

3. Rallumez le nettoyeur haute pression.
  4. Appuyez sur la gâchette jusqu'à ce que l'eau restant dans le nettoyeur haute pression soit évacuée.
- Fig.25

**REMARQUE** : Ne faites pas tourner le moteur pendant plus d'une minute.

5. Mettez le nettoyeur haute pression hors tension et retirez les batteries.
- Fig.26: 1. Interrupteur d'alimentation 2. Batterie

6. Déconnectez le tuyau haute pression du pistolet à gâchette et du nettoyeur haute pression.

► Fig.27: 1. Pistolet à gâchette 2. Tuyau haute pression 3. Nettoyeur haute pression

**REMARQUE** : Pour éviter d'abîmer le tuyau haute pression, retirez l'eau restant dans le tuyau avant de le ranger.

## Alimentation en eau depuis un réservoir/bac

Vous pouvez alimenter en eau depuis un réservoir ou un bac au lieu d'un robinet.

Raccordez l'ensemble du tuyau et de la crépine au raccord du tuyau d'eau.

► Fig.28: 1. Réservoir/bac 2. Ensemble de la crépine 3. Ensemble du tuyau 4. Raccord du tuyau d'eau

**⚠ ATTENTION** : Lorsque vous fixez le manchon au boîtier de filtre, prenez garde de ne pas vous blesser la main avec le collier de tuyau.

**REMARQUE** : Utilisez toujours un ensemble du tuyau et de la crépine Makita.

**REMARQUE** : Maintenez toujours une hauteur de 1 m (3,28 ft) ou moins entre l'entrée du nettoyeur haute pression et la surface de l'eau. Autrement, le nettoyeur haute pression ne sera pas capable d'aspirer l'eau dans la pompe.

Pour introduire l'eau dans le tuyau, retirez la buse du pistolet à gâchette et mettez sous tension le nettoyeur haute pression alors que la gâchette est enfoncée. Une fois que l'eau est propulsée de manière stable du pistolet à gâchette, relâchez la gâchette et fixez la buse adaptée à votre utilisation.

► Fig.29: 1. Pistolet à gâchette

**NOTE** : Si l'eau n'est pas éjectée, retirez l'ensemble du tuyau et de la crépine et plongez-le dans l'eau. Puis reconnectez-le au nettoyeur haute pression.

► Fig.30: 1. Ensemble du tuyau et de la crépine

## Lorsque vous utilisez le récipient comme réservoir d'eau

Vous pouvez utiliser le récipient accompagnant le nettoyeur haute pression (propre au pays) comme réservoir d'eau.

1. Raccordez le manchon de raccordement de l'ensemble du tuyau au raccord du tuyau d'eau.

► Fig.31: 1. Manchon de raccordement 2. Raccord du tuyau d'eau 3. Entrée du nettoyeur haute pression

2. Raccordez le manchon de raccordement de l'ensemble du tuyau et le boîtier de filtre de l'ensemble de la crépine.

► Fig.32: 1. Ensemble de la crépine 2. Ensemble du tuyau

3. Videz le récipient et remplissez-le d'eau.

► Fig.33: 1. Trait de niveau d'eau plein

**REMARQUE** : Ne remplissez pas d'eau au-dessus du trait de niveau d'eau plein.

**REMARQUE** : Le couvercle du récipient n'est pas à fermeture hermétique. Faites attention de ne pas renverser l'eau dans le récipient lors du transport.

4. Retirez le capuchon sur l'entrée pour l'eau et faites passer l'ensemble de la crépine par l'entrée comme illustré.

► **Fig.34:** 1. Capuchon 2. Support du capuchon  
3. Entrée pour l'eau 4. Ensemble de la crépine

**NOTE :** Le capuchon sur l'entrée pour l'eau peut être posé sur le support du capuchon.

5. Placez le nettoyeur haute pression sur le récipient de sorte qu'il soit maintenu en place avec les fixations sur le couvercle du récipient.

► **Fig.35:** 1. Nettoyeur haute pression 2. Couvercle  
3. Orifice de purge d'air

**NOTE :** Si l'aspiration de l'eau ne fonctionne pas, prend du temps ou si la pression de l'eau est insuffisante, vérifiez les points suivants :

- Desserrage de l'ensemble du tuyau, de l'ensemble de la crépine et du raccord du tuyau d'eau.
- Les manchons de raccordement de l'ensemble du tuyau sont solidement fixés au raccord du tuyau d'eau et au boîtier de filtre de l'ensemble de la crépine.

Serrez s'ils sont desserrés.

#### Ensemble du tuyau

► **Fig.36:** 1. Manchon de raccordement

#### Ensemble de la crépine

► **Fig.37:** 1. Collier de tuyau 2. Boîtier de filtre

#### Raccord du tuyau d'eau

► **Fig.38:** 1. Raccord du tuyau d'eau

**REMARQUE :** Faites attention à la manipulation du récipient lors du transport. Transporter le récipient avec le nettoyeur haute pression et les accessoires ou de l'eau à l'intérieur peut provoquer un accident ou des blessures en raison de son propre poids.

**REMARQUE :** N'agitez, ne renversez, ni ne penchez trop le récipient lorsque vous le transportez. Vous risqueriez de provoquer ce qui suit :

- l'eau à l'intérieur se déverse ;
- le nettoyeur haute pression sur le couvercle tombe du récipient ; ou
- la rotation des roues du récipient est entravée.

**REMARQUE :** Lorsque vous transportez le récipient par la poignée, de l'eau peut se renverser s'il est rempli d'eau.

**REMARQUE :** De l'eau peut sortir de l'orifice de purge d'air si l'eau à l'intérieur atteint l'orifice de purge d'air en inclinant le récipient.

**REMARQUE :** Ne marchez pas sur le récipient. Cela pourrait casser le couvercle.

**REMARQUE :** Ne laissez pas le récipient rempli d'eau pendant une période prolongée. Cela pourrait endommager le récipient et provoquer une fuite d'eau.

Après l'utilisation, procédez comme indiqué ci-dessous :

1. Retirez le capuchon sur l'orifice d'évacuation et déversez l'eau.

► **Fig.39:** 1. Orifice d'évacuation

2. Essuyez l'humidité à l'intérieur du récipient avec un chiffon, puis séchez complètement le récipient.

**REMARQUE :** Ne rangez pas le nettoyeur haute pression et ses accessoires alors que l'intérieur du récipient est humide. L'humidité restante pourrait provoquer un dysfonctionnement et de la rouille.

## ENTRETIEN ET RANGEMENT

**ATTENTION :** Assurez-vous toujours que l'outil est hors tension et la batterie retirée avant d'effectuer tout travail d'inspection ou d'entretien.

**REMARQUE :** N'utilisez jamais d'essence, benzine, diluant, alcool ou autre produit similaire. Cela risquerait de provoquer la décoloration, la déformation ou la fissuration de l'outil.

Pour assurer la SÉCURITÉ et la FIABILITÉ du produit, toute réparation, tout travail d'entretien ou de réglage doivent être effectués par un centre d'entretien Makita agréé, avec des pièces de rechange Makita.

## Nettoyage de la buse

Utilisez l'épingle de nettoyage pour retirer la saleté de la buse ou la déboucher.

► **Fig.40:** 1. Épingle de nettoyage

**NOTE :** Pour maintenir une performance optimale, nettoyez régulièrement la buse.

**REMARQUE :** Ne retirez pas la saleté ou les débris avec force. Vous risqueriez de vous blesser ou d'endommager l'orifice d'éjection provoquant la déviation de l'angle du jet ou une médiocre performance.

## Nettoyage du filtre

Retirez le raccord du tuyau d'eau et enlevez la saleté et les débris à l'intérieur du filtre.

► **Fig.41:** 1. Raccord du tuyau d'eau 2. Filtre 3. Bague d'étanchéité

Lorsque vous utilisez l'ensemble de la crépine, sortez le filtre du boîtier de filtre et enlevez la saleté et les débris.

► **Fig.42:** 1. Filtre 2. Boîtier de filtre

**NOTE :** Pour maintenir une performance optimale, nettoyez régulièrement le filtre.

## Rangement

**⚠ ATTENTION :** Rangez-le toujours à l'intérieur dans un endroit qui ne gèle pas. Si le nettoyeur haute pression gèle et fonctionne mal, confiez sa réparation à votre centre de service après-vente local.

Rangez les accessoires dans la poche latérale du nettoyeur haute pression.

### Exemple de rangement

► **Fig.43:** 1. Tuyau haute pression 2. Buse 3. Pistolet à gâchette

Si votre modèle est accompagné d'un récipient, rangez le nettoyeur haute pression et ses accessoires dedans.

### Exemple de rangement

► **Fig.44:** 1. Nettoyeur haute pression 2. Buse 3. Pistolet à gâchette 4. Brosse de lavage 5. Canon à mousse 6. Chargeur 7. Ensemble du tuyau 8. Ensemble de la crépine

**NOTE :** Certains accessoires illustrés sont fournis en tant qu'accessoires en option dans certains pays.

## GUIDE DE DÉPANNAGE

Avant de faire une demande de réparation, effectuez d'abord vous-même une inspection. Si vous rencontrez un problème non documenté dans le mode d'emploi, n'essayez pas de démonter l'outil. Demandez plutôt à un centre de service après-vente Makita agréé d'effectuer la réparation au moyen de pièces de rechange Makita.

État d'anomalie	Cause probable (dysfonctionnement)	Solution
Le nettoyeur ne démarre pas.	Pas d'électricité	Installez des batteries chargées.
	L'interrupteur n'est pas sur la position de marche.	Placez-le sur la position de marche.
	Pression résiduelle dans la pompe	Enclenchez la gâchette.
	Batterie ou circuit électrique endommagés	Contactez un centre de service après-vente agréé pour les réparations.
	Le nettoyeur haute pression a été laissé sous haute pression pendant une période prolongée.	Éteignez le nettoyeur haute pression, alimentez en eau son entrée à partir d'un robinet et pressez la gâchette en maintenant l'alimentation en eau pendant un certain temps. Ensuite, allumez le nettoyeur haute pression.
Pas de jet d'eau/jet d'eau faible	Pas d'alimentation en eau	Assurez-vous que le robinet est ouvert. Si vous utilisez l'ensemble du tuyau et de la crépine, versez de l'eau dans le tuyau.
	Faible alimentation en eau	Ouvrez le robinet.
	Mauvais raccordement du tuyau d'eau	Vérifiez le raccordement entre le nettoyeur haute pression et le robinet d'eau.
	Tuyau, filtre ou buse bouchés	Débouchez le tuyau, le filtre ou la buse.
	L'air bloque le flux d'eau.	Mettez la machine hors tension, puis sous tension tout en enfonçant la gâchette.
	Buse endommagée ou usée	Remplacez la buse.
	Dysfonctionnement de la pompe ou de la soupape	Contactez un centre de service après-vente agréé pour les réparations.
	Raccordement défectueux des tuyaux (lors de l'utilisation de l'ensemble de la crépine)	Serrez le manchon de raccordement s'il est desserré. Insérez fermement le manchon de raccordement.
Jet d'eau instable	Buse bouchée	Débouchez l'orifice d'éjection de la buse avec l'épingle de nettoyage.
	Faible aspiration de l'eau	Vérifiez que le tuyau d'eau ne fuit pas ou n'est pas bouché en commençant par le robinet. Ouvrez le robinet.
	L'eau est trop chaude.	Fournissez de l'eau plus froide.
	Dysfonctionnement de la soupape	Contactez un centre de service après-vente agréé pour les réparations.
Bruit inhabituel	L'eau est trop chaude.	Fournissez de l'eau plus froide.
	De l'air s'accumule dans la pompe.	Contactez un centre de service après-vente agréé pour les réparations.
Fuite d'eau	Mauvais raccordement	Vérifiez le raccordement entre le nettoyeur haute pression et le pistolet à gâchette, ainsi que le robinet d'eau.
	Joint usés	Contactez un centre de service après-vente agréé pour les réparations.

# ACCESSOIRES EN OPTION

**⚠ ATTENTION :** Ces accessoires ou pièces complémentaires sont recommandés pour l'utilisation avec l'outil Makita spécifié dans ce mode d'emploi. L'utilisation de tout autre accessoire ou pièce complémentaire peut comporter un risque de blessure. N'utilisez les accessoires ou pièces complémentaires qu'aux fins auxquelles ils ont été conçus.

Pour obtenir plus de détails sur ces accessoires, contactez votre centre d'entretien local Makita.

**NOTE :** Il se peut que certains éléments de la liste soient compris dans l'emballage de l'outil en tant qu'accessoires standard. Ils peuvent varier d'un pays à l'autre.

## Lance de pulvérisation à puissance variable

► Fig.45

La pression du jet peut être réglée en tournant la buse.

**⚠ ATTENTION :** Lorsque vous réglez la pression du jet, ne tournez pas la buse tout en la tirant vers le pistolet à gâchette. La buse risquerait de se détacher du pistolet à gâchette et de vous blesser.

## Canon à mousse

*Selon le pays*

► Fig.46

Le détergent peut être pulvérisé sous la forme de mousse.

## Brosse de lavage (longue)

► Fig.47

Une buse pourvue d'une brosse. Pratique pour nettoyer la saleté tout en frottant avec la brosse.

## Brosse de lavage tournante

► Fig.48

Trois brosses à l'intérieur tournent lentement lors de l'éjection du jet. Convient pour nettoyer la saleté légère sur un mur extérieur, la carrosserie d'une voiture, une baignoire, etc.

## Ensemble du tuyau

► Fig.49

Ensemble du tuyau permettant de raccorder un robinet au produit, ou l'ensemble de la crépine au produit.

## Ensemble de la crépine

► Fig.50

Ensemble de la crépine permettant d'alimenter en eau depuis un réservoir ou un bac. Utilisez l'ensemble du tuyau pour le raccordement au produit.

## Rallonge de lance

► Fig.51

Tubes pour étendre la longueur du pistolet à gâchette. Trois longueurs différentes sont disponibles en changeant le nombre de tubes à utiliser.

## Lance de pulvérisation pour soubassement

► Fig.52

Une lance de pulvérisation ultralongue avec une buse en angle. Idéal pour nettoyer les zones difficiles d'accès comme le soubassement d'une voiture et les gouttières.

**⚠ ATTENTION :** N'utilisez pas la lance de pulvérisation pour soubassement avec la rallonge de lance.

## Pare-éclaboussure

► Fig.53

Réduit les éclaboussures lors du nettoyage de coins avec la buse rotative.

## Joint articulé

► Fig.54

Empêche le tuyau haute pression de s'entortiller.

## Joint de raccordement

► Fig.55

Un joint pour raccorder une buse d'un autre modèle.

Certaines buses en option nécessitent un joint de raccordement (accessoire en option) pour être fixées au pistolet à gâchette. Fixez le joint de raccordement au pistolet à gâchette dans la même manière que la buse.

► Fig.56: 1. Buse 2. Joint de raccordement 3. Pistolet à gâchette

**NOTE :** Le joint de raccordement est nécessaire lorsque vous utilisez les buses fournies avec un autre modèle, HW112 ou HW121.

## Tuyau de nettoyage des tubes (10 m/15 m)

► Fig.57

Pour nettoyer et déboucher les tuyauteries et les descentes.

**⚠ ATTENTION :** Portez une attention particulière au jet d'eau lorsque vous utilisez le tuyau de nettoyage des tubes. Un jet d'eau très intense est propulsé en arrière. Déclenchez uniquement le jet d'eau lorsque la buse a été insérée dans le tube à nettoyer au moins jusqu'au repère rouge.

## Tuyau d'extension haute pression (5 m/8 m/10 m)

► Fig.58

Un tuyau d'extension pour raccorder le corps du nettoyeur haute pression au pistolet à gâchette.

## Buse de pulvérisation à puissance variable et tuyau prolongateur

► Fig.59: 1. Buse de pulvérisation à puissance variable 2. Tuyau prolongateur

La pression du jet peut être réglée en tournant la buse.

**⚠AVERTISSEMENT** : Installez uniquement la buse de pulvérisation à puissance variable sur le tuyau prolongateur. Ne raccordez pas les autres tuyaux prolongateurs en option au tuyau prolongateur original. L'utilisation d'autres accessoires que ceux recommandés par le fabricant peut présenter un risque de dommages matériels ou corporels.

**⚠ATTENTION** : Lorsque vous réglez la pression du jet, ne tournez pas la buse tout en la tirant vers le pistolet à gâchette. La buse risquerait de se détacher du pistolet à gâchette et de vous blesser.

## WARNUNG

- Maschinen dürfen nicht von Kindern benutzt werden. Kinder sollten beaufsichtigt werden, um sicherzugehen, dass sie nicht mit der Maschine spielen.
- Diese Maschine sollte nicht von Personen (einschließlich Kindern) mit reduzierten körperlichen, sensorischen oder geistigen Fähigkeiten oder mangelnder Erfahrung und Kenntnis benutzt werden.
- Diese Maschine wurde für den Einsatz mit dem Reinigungsmittel ausgelegt, das vom Hersteller geliefert oder empfohlen wird. Die Verwendung anderer Reinigungsmittel oder Chemikalien kann sich negativ auf die Sicherheit der Maschine auswirken.
- Während des Gebrauchs von Hochdruckreinigern können Aerosole gebildet werden. Das Einatmen von Aerosolen kann gesundheitsschädlich sein.
- Abhängig von der Anwendung können abgeschirmte Düsen für Hochdruckreinigung verwendet werden, wodurch die Abgabe von wasserhaltigen Aerosolen erheblich reduziert wird. Nicht alle Anwendungen gestatten jedoch den Gebrauch einer solchen Vorrichtung. Falls abgeschirmte Düsen nicht für den Schutz vor Aerosolen anwendbar sind, kann je nach der Reinigungs Umgebung eine Atemmaske der Klasse FFP 2 oder eine gleichwertige notwendig sein.
- Der Arbeitgeber sollte eine Gefährdungsabschätzung durchführen, um abhängig von der zu reinigenden Oberfläche und ihrer Umgebung die notwendigen Schutzmaßnahmen hinsichtlich Aerosolen anzugeben. Atemmasken der Klasse FFP 2 bzw. einer entsprechenden oder höheren Klasse sind für den Schutz vor wasserhaltigen Aerosolen geeignet.
- Hochdruckstrahlen können bei Missbrauch gefährlich sein. Der Strahl darf nicht auf Personen, Strom führende Elektrogeräte oder die Maschine selbst gerichtet werden.
- Benutzen Sie die Maschine nicht im Bereich von Personen, wenn sie keine Schutzkleidung tragen.
- Richten Sie den Strahl nicht auf sich selbst oder andere, um Kleidungsstücke oder Schuhwerk zu reinigen.
- Explosionsgefahr - Versprühen Sie keine brennbaren Flüssigkeiten.

- Hockdruckreiniger dürfen nicht von Kindern oder ungeübtem Personal benutzt werden.
- Hochdruckschläuche, Armaturen und Kupplungen sind wichtig für die Sicherheit der Maschine. Verwenden Sie nur vom Hersteller empfohlene Schläuche, Armaturen und Kupplungen.
- Um die Sicherheit der Maschine zu gewährleisten, verwenden Sie nur vom Hersteller gelieferte oder zugelassene Original-Ersatzteile.
- Vergewissern Sie sich vor der Ausführung von Arbeiten am Werkzeug stets, dass das Werkzeug ausgeschaltet ist und die Akkus abgenommen sind.
- Benutzen Sie die Maschine nicht, wenn wichtige Teile der Maschine beschädigt sind, z. B. Sicherheitsvorrichtungen, Hochdruckschläuche oder die Schaltwippe.
- Nehmen Sie immer die Akkus ab, wenn Sie die Maschine unbeaufsichtigt lassen.
- Halten Sie die Anforderungen des örtlichen Wasserversorgers ein.
- Für europäische Länder:  
Gemäß EN12729 (BA) kann das Gerät auch an die Trinkwasserversorgung angeschlossen werden, wenn in dem Zulaufschlauch ein Ventil mit Rückflussverhinderer und Ablaufvorrichtung installiert ist.

## TECHNISCHE DATEN

<b>Modell:</b>	<b>DHW080</b>	
Max. Fördervolumen *1	6,3 L/min	
Wasserdurchfluss *2	Modus „Hoch“	5,5 L/min
	Modus „Niedrig“	4,0 L/min
Max. zulässiger Druck	8,0 MPa	
Arbeitsdruck *2	Modus „Hoch“	5,5 MPa
	Modus „Niedrig“	3,0 MPa
Max. Förderdruck	1,0 MPa	
Max. Fördertemperatur	40°C	
Max. Saughöhe	1 m	
Nennspannung	36 V Gleichstrom	
Abmessungen (L × B × H)	438 mm x 218 mm x 269 mm	
Gewicht	7,1 - 7,7 kg	
Wasserschutz	IPX5	

\*1: Bei Verwendung der Waschbürste

\*2: Bei Verwendung der Sprühlanze

- Wir behalten uns vor, Änderungen der technischen Daten im Zuge der Entwicklung und des technischen Fortschritts ohne vorherige Ankündigung vorzunehmen.
- Die technischen Daten können von Land zu Land unterschiedlich sein.
- Das Gewicht kann abhängig von dem Aufsatz (den Aufsätzen), einschließlich des Akkus, unterschiedlich sein. Die leichteste und die schwerste Kombination, gemäß dem EPTA-Verfahren 01/2014, sind in der Tabelle angegeben.

## Zutreffende Akkus und Ladegeräte

Akku	BL1815N / BL1820B / BL1830B / BL1840B / BL1850B / BL1860B
Ladegerät	DC18RC / DC18RD / DC18RE / DC18SD / DC18SE / DC18SF / DC18SH / DC18WC

- Einige der oben aufgelisteten Akkus und Ladegeräte sind je nach Ihrem Wohngebiet eventuell nicht erhältlich.

**⚠️ WARNUNG:** Verwenden Sie nur die oben aufgeführten Akkus und Ladegeräte. Bei Verwendung irgendwelcher anderer Akkus und Ladegeräte besteht Verletzungs- und/oder Brandgefahr.

**⚠️ WARNUNG:** Verwenden Sie keine verkabelte Stromversorgung, wie z. B. einen Akku-Adapter oder eine rückentragbare Akku-Bank, mit dieser Maschine. Anderenfalls kann das Kabel einer solchen Stromversorgung den Betrieb behindern und Personenschäden verursachen.

## Symbole

Nachfolgend werden Symbole beschrieben, die für das Gerät verwendet werden können. Machen Sie sich unbedingt vor der Benutzung mit ihrer Bedeutung vertraut.



Betriebsanleitung lesen.



Besondere Umsicht und Aufmerksamkeit erforderlich.



Ni-MH  
Li-ion

Nur für EU-Länder  
Aufgrund des Vorhandenseins gefährlicher Komponenten in der Ausrüstung können Elektro- und Elektronik-Altgeräte, Akkumulatoren und Batterien sich negativ auf die Umwelt und die menschliche Gesundheit auswirken.  
Entsorgen Sie Elektro- und Elektronikgeräte oder Batterien nicht mit dem Hausmüll!  
In Übereinstimmung mit der Europäischen Richtlinie über Elektro- und Elektronik-Altgeräte, Akkumulatoren und Batterien, verbrauchte Akkumulatoren und Batterien sowie ihrer Anpassung an nationales Recht sollten Elektro-Altgeräte, Batterien und Akkumulatoren gemäß den Umweltschutzbestimmungen getrennt gelagert und zu einer getrennten Sammelstelle für Siedlungsabfälle geliefert werden.  
Dies wird durch das am Gerät angebrachte Symbol der durchgestrichenen Abfalltonne auf Rädern angezeigt.



Nicht an einen Trinkwasserhahn anschließen.



Richten Sie den Strahl nicht auf Personen, einschließlich sich selbst, Tiere und Strom führende Elektrogeräte.



Garantierter Schalleistungspegel gemäß der EU-Richtlinie über Außenlärm.



Schalleistungspegel gemäß der australischen NSW-Lärmschutzverordnung

## Vorgesehene Verwendung

Dieses Werkzeug ist zum Entfernen von hartnäckigem Schmutz durch Wasserstrahl vorgesehen. Dieses Werkzeug ist für Haushaltsgebrauch vorgesehen.

## Geräusch

Typischer A-bewerteter Geräuschpegel ermittelt gemäß EN60335-2-79:

Schalldruckpegel ( $L_{pA}$ ): 70,9 dB (A)

Messunsicherheit (K): 3,6 dB (A)

Der Geräuschpegel kann während des Betriebs 80 dB (A) überschreiten.

**HINWEIS:** Der (Die) angegebene(n) Schallemissionswert(e) wurde(n) im Einklang mit der Standardprüfmethode gemessen und kann (können) für den Vergleich zwischen Werkzeugen herangezogen werden.

**HINWEIS:** Der (Die) angegebene(n) Schallemissionswert(e) kann (können) auch für eine Vorbewertung des Gefährdungsgrads verwendet werden.

**⚠️ WARNUNG:** Einen Gehörschutz tragen.

**⚠️ WARNUNG:** Die Schallemission während der tatsächlichen Benutzung des Elektrowerkzeugs kann je nach der Benutzungsweise des Werkzeugs, und speziell je nach der Art des bearbeiteten Werkstücks, von dem (den) angegebenen Wert(en) abweichen.

**⚠️ WARNUNG:** Identifizieren Sie Sicherheitsmaßnahmen zum Schutz des Benutzers anhand einer Schätzung des Gefährdungsgrads unter den tatsächlichen Benutzungsbedingungen (unter Berücksichtigung aller Phasen des Arbeitszyklus, wie z. B. Ausschalt- und Leerlaufzeiten des Werkzeugs zusätzlich zur Betriebszeit).

## Schwingungen

Schwingungsgesamtwert (Drei-Achsen-Vektorsumme) ermittelt gemäß EN60335-2-79:

Schwingungsemission ( $a_h$ ): 2,5 m/s<sup>2</sup> oder weniger  
Messunsicherheit (K): 1,5 m/s<sup>2</sup>



**HINWEIS:** Der (Die) angegebene(n) Vibrationsgesamtwert(e) wurde(n) im Einklang mit der Standardprüfmethode gemessen und kann (können) für den Vergleich zwischen Werkzeugen herangezogen werden.

**HINWEIS:** Der (Die) angegebene(n) Vibrationsgesamtwert(e) kann (können) auch für eine Vorbewertung des Gefährdungsgrads verwendet werden.

**⚠️ WARNUNG:** Die Vibrationsemission während der tatsächlichen Benutzung des Elektrowerkzeugs kann je nach der Benutzungsweise des Werkzeugs, und speziell je nach der Art des bearbeiteten Werkstücks, von dem (den) angegebenen Emissionswert(en) abweichen.

**⚠️ WARNUNG:** Identifizieren Sie Sicherheitsmaßnahmen zum Schutz des Benutzers anhand einer Schätzung des Gefährdungsgrads unter den tatsächlichen Benutzungsbedingungen (unter Berücksichtigung aller Phasen des Arbeitszyklus, wie z. B. Ausschalt- und Leerlaufzeiten des Werkzeugs zusätzlich zur Betriebszeit).

## EG-Konformitätserklärung

### Nur für europäische Länder

Die EG-Konformitätserklärung ist als Anhang A in dieser Bedienungsanleitung enthalten.

## WICHTIGE SICHERHEITSWARNUNGEN

**⚠️ WARNUNG:** Lesen Sie alle Sicherheitswarnungen und Anweisungen durch. Eine Missachtung der unten aufgeführten Warnungen und Anweisungen kann zu einem elektrischen Schlag, Brand und/oder schweren Verletzungen führen.

## Bewahren Sie alle Warnungen und Anweisungen für spätere Bezugnahme auf.

**WARNUNG** - Bei der Verwendung dieses Produkts sind grundsätzliche Vorsichtsmaßnahmen, einschließlich der folgenden, stets zu beachten: Sicherheit im Arbeitsbereich

1. Halten Sie den Arbeitsbereich völlig frei von Personen.
2. Übernehmen Sie sich nicht, und stellen Sie sich auch nicht auf instabile Stützen. Achten Sie stets auf sicheren Stand und gute Balance.
3. Stellen Sie den Hochdruckreiniger-Hauptteil immer auf eine ebene und stabile Oberfläche. Vermeiden Sie Bereiche, wo das austretende Wasser fließen oder sich ansammeln kann.

4. Überprüfen Sie vor der Reinigung die Umgebung und die zu reinigenden Gegenstände. Hochdruckstrahlen können Lack oder andere Oberflächenbehandlungen, einschließlich giftiger Chemikalien, abschaben. Treffen Sie nötigenfalls Vorbeugungsmaßnahmen.
5. Achten Sie darauf, dass Sie nicht über den Schlauch des Hochdruckreinigers stolpern. Achten Sie während der Arbeit stets auf die Konfiguration des Schlauchs.
6. Während des Gebrauchs tritt eine kleine Wassermenge an der Unterseite des Hochdruckreinigers aus. Vermeiden Sie die Aufstellung des Hochdruckreinigers in Bereichen, die Sie nicht nass machen wollen.

### Persönliche Sicherheit

1. Um sich selbst vor dem Strahl und weggeschleuderten Gegenständen zu schützen, sollten Bediener geeignete Kleidung, wie Sicherheitsstiefel, Schutzhandschuhe, Schutzhelm mit Visier, Gehörschutz usw. tragen.
2. Benutzen Sie den Hochdruckreiniger nicht im Bereich von Personen, wenn sie keine Schutzkleidung tragen.
3. Um die Verletzungsgefahr zu reduzieren, ist strenge Überwachung notwendig, wenn das Produkt in der Nähe von Kindern verwendet wird.
4. Wird ein Anschluss an ein Trinkwassersystem vorgenommen, muss das System vor Rückfluss geschützt werden.
5. Wasser, das durch den Rückflussverhinderer geflossen ist, wird als nicht trinkbar betrachtet.

### Elektrische Sicherheit

1. Berühren Sie Akkus niemals mit nassen Händen.
2. Benutzen Sie die Maschine nicht, wenn wichtige Teile der Maschine beschädigt sind, z. B. Sicherheitsvorrichtungen, Hochdruckschläuche oder die Schaltpestole.

### Gebrauch und Pflege von Elektrowerkzeugen

1. Lesen Sie alle Anweisungen vor Gebrauch des Produkts.
2. Erlernen Sie die Verfahren zum Stoppen des Hochdruckreinigers und zum schnellen Ablassen von Drücken. Machen Sie sich mit den Bedienelementen gründlich vertraut.
3. Hochdruckstrahlen können bei Missbrauch gefährlich sein. Der Strahl darf nicht auf Personen, Strom führende Elektrogeräte oder die Maschine selbst gerichtet werden.
4. Diese Maschine sollte nicht von Personen (einschließlich Kindern) mit reduzierten körperlichen, sensorischen oder geistigen Fähigkeiten oder mangelnder Erfahrung und Kenntnis benutzt werden.
5. Kinder sollten beaufsichtigt werden, um sicherzugehen, dass sie nicht mit dem Gerät spielen.
6. Versprühen Sie keine brennbaren und/oder giftigen Flüssigkeiten. Es kann sonst zu einer Explosion, Vergiftung oder Beschädigung der Maschine kommen.

7. **Richten Sie den Strahl nicht auf sich selbst oder andere, um Kleidungsstücke oder Schuhwerk zu reinigen.**
  8. **Hochdruckschläuche, Armaturen und Kupplungen sind wichtig für die Sicherheit der Maschine. Verwenden Sie nur vom Hersteller empfohlene Schläuche, Armaturen und Kupplungen.**
  9. **Befolgen Sie die Anweisungen beim Auswechseln von Zubehör.**
  10. **Halten Sie die Handgriffe trocken, sauber und frei von Öl oder Fett.**
  11. **Bleiben Sie wachsam - achten Sie auf Ihre Handlungen.**
  12. **Betreiben Sie das Produkt nicht, wenn Sie müde sind oder unter dem Einfluss von Alkohol oder Medikamenten stehen.**
  13. **Lassen Sie den Hochdruckreiniger nicht länger als eine Minute ohne Wasser laufen. Anderenfalls wird der Motor beschädigt, was zu einer Funktionsstörung führt.**
  14. **Schalten Sie stets die Stromversorgung aus, und stellen Sie die Wasserversorgung ab, wenn Sie den Hochdruckreiniger unbeaufsichtigt lassen.**
  15. **Seien Sie vor Rückschlag auf der Haut. Die Schaltpistole schlägt zurück, wenn der Hochdruckstrahl aus der Düse ausgestoßen wird. Halten Sie die Schaltpistole mit festem Griff, um versehentliche Verletzungen zu verhindern.**
  16. **Prüfen Sie vor Gebrauch nach, ob beschädigte oder verschlissene Teile vorhanden sind. Vergewissern Sie sich auch, dass der Schlauch ordnungsgemäß angeschlossen ist, und dass während des Betriebs keine Leckage auftritt. Der Betrieb der Maschine mit funktionalen Defekten kann einen Unfall verursachen.**
  17. **Diese Maschine wurde für den Einsatz mit dem Reinigungsmittel ausgelegt, das vom Hersteller geliefert oder empfohlen wird. Die Verwendung anderer Reinigungsmittel oder Chemikalien kann sich negativ auf die Sicherheit der Maschine auswirken.**
  18. **Ziehen Sie nicht am Schlauch, um den Hochdruckreiniger-Hauptteil zu verschieben. Dies verursacht eine Beschädigung von Schlauch und Verbindungsteilen und führt zu einem Kurzschluss oder funktionalen Defekten.**
  19. **Stellen Sie keine schweren Gegenstände auf den Schlauch, und lassen Sie auch keine Fahrzeuge darüber fahren.**
  20. **Lassen Sie stets den Restdruck in der Schaltpistole ab, bevor Sie den Schlauch abtrennen.**
  21. **Beachten Sie die Anweisungen Ihres lokalen Wasserversorgungsamts oder Wasserwerks, wenn Sie den Schlauch an die Hauptwasserleitung anschließen.**
  22. **Sollte der Hochdruckreiniger herunterfallen oder gegen ein hartes Objekt stoßen, überprüfen Sie ihn unbedingt auf Beschädigung und Risse. Wird der Hochdruckreiniger in beschädigtem Zustand benutzt, können Rauch und ein Brand erzeugt oder ein elektrischer Schlag verursacht werden, was zu Personenschäden führen kann.**
  23. **Während des Gebrauchs von Hochdruckreinigern können Aerosole gebildet werden. Das Einatmen von Aerosolen kann gesundheitsschädlich sein.**
  24. **Abhängig von der Anwendung können abgeschirmte Düsen für Hochdruckreinigung verwendet werden, wodurch die Abgabe von wasserhaltigen Aerosolen erheblich reduziert wird. Nicht alle Anwendungen gestatten jedoch den Gebrauch einer solchen Vorrichtung. Falls abgeschirmte Düsen nicht für den Schutz vor Aerosolen anwendbar sind, kann je nach der Reinigungs Umgebung eine Atemmaske der Klasse FFP 2 oder eine gleichwertige notwendig sein.**
  25. **Der Arbeitgeber sollte eine Gefährdungsabschätzung durchführen, um abhängig von der zu reinigenden Oberfläche und ihrer Umgebung die notwendigen Schutzmaßnahmen hinsichtlich Aerosolen anzugeben. Atemmasken der Klasse FFP 2 bzw. einer entsprechenden oder höheren Klasse sind für den Schutz vor wasserhaltigen Aerosolen geeignet.**
  26. **Verhüten Sie unbeabsichtigtes Einschalten. Vergewissern Sie sich, dass sich der Schalter in der Aus-Stellung befindet, bevor Sie den Akku anschließen bzw. das Gerät aufheben oder tragen. Das Tragen des Gerätes mit dem Finger am Schalter oder das Anschließen bei eingeschaltetem Schalter führt zu Unfällen.**
  27. **Trennen Sie den Akku vom Gerät, bevor Sie Einstellungen vornehmen, Zubehörteile austauschen oder das Gerät lagern. Solche vorbeugenden Sicherheitsmaßnahmen reduzieren die Gefahr eines versehentlichen Einschaltens des Gerätes.**
  28. **Unterlassen Sie jegliche Modifizierung oder Versuche, das Gerät oder den Akku zu reparieren, außer wie in den Anweisungen für Gebrauch und Pflege angegeben.**
  29. **WARNUNG - Injektions- oder Verletzungsgefahr - Den Reinigungsstrahl nicht auf Personen richten.**
- Gebrauch und Pflege von Akkuwerkzeugen**
1. **Laden Sie den Akku nur mit dem vom Hersteller vorgeschriebenen Ladegerät. Ein Ladegerät, das für einen Akkutyp geeignet ist, kann bei Verwendung mit einem anderen Akku eine Brandgefahr darstellen.**
  2. **Benutzen Sie Elektrowerkzeuge nur mit den ausdrücklich vorgeschriebenen Akkus. Bei Verwendung irgendwelcher anderer Akkus besteht Verletzungs- und Brandgefahr.**
  3. **Bewahren Sie den Akku bei Nichtgebrauch nicht zusammen mit Metallgegenständen, wie Büroklammern, Münzen, Schlüsseln, Nägeln, Schrauben, und anderen kleinen Metallteilen auf, welche die Kontakte kurzschließen können. Kurzschließen der Akkukontakte kann Verbrennungen oder einen Brand verursachen.**
  4. **Bei Missbrauch kann Flüssigkeit aus dem Akku austreten. Vermeiden Sie Kontakt mit dieser Flüssigkeit. Falls Sie versehentlich mit der Flüssigkeit in Berührung kommen, spülen Sie die betroffenen Stellen mit Wasser ab. Falls die Flüssigkeit in die Augen gelangt, suchen Sie zusätzlich ärztliche Hilfe auf. Die vom Akku austretende Flüssigkeit kann Hautreizungen oder Verätzungen verursachen.**

5. **Verwenden Sie keinen Akku und auch kein Werkzeug, der (das) beschädigt oder modifiziert ist.** Beschädigte oder modifizierte Akkus können unvorhersehbares Verhalten zeigen, das zu einem Brand, einer Explosion oder Verletzungsgefahr führen kann.
6. **Setzen Sie einen Akku oder ein Werkzeug nicht Feuer oder übermäßigen Temperaturen aus.** Bei Einwirkung von Feuer oder Temperaturen über 130 °C kann es zu einer Explosion kommen.
7. **Befolgen Sie alle Ladeanweisungen, und laden Sie den Akku bzw. das Werkzeug nicht außerhalb des in den Anweisungen angegebenen Temperaturbereichs.** Wird der Ladevorgang unsachgemäß oder bei Temperaturen außerhalb des angegebenen Bereichs durchgeführt, kann es zu einer Beschädigung des Akkus und erhöhter Brandgefahr kommen.

#### Wartung

1. **Befolgen Sie die in der Anleitung angegebenen Wartungsanweisungen.**
2. **Um die Sicherheit der Maschine zu gewährleisten, verwenden Sie nur vom Hersteller gelieferte oder zugelassene Original-Ersatzteile.**
3. **Lassen Sie Ihren Hochdruckreiniger nur unter Verwendung identischer Ersatzteile von einem qualifizierten Wartungstechniker warten.** Dadurch wird die Aufrechterhaltung der Sicherheit des Hochdruckreinigers gewährleistet.
4. **Im Falle einer Betriebs- oder Funktionsstörung des Hochdruckreinigers sollten Sie ihn unverzüglich ausschalten und den (die) Akku(s) abnehmen.** Wenden Sie sich an einen Händler oder ein Service-Center in Ihrer Nähe.

#### Zusätzliche Sicherheitswarnungen

1. **Halten Sie die Anforderungen des örtlichen Wasserversorgers ein.**
2. **Benutzen Sie das Werkzeug nicht, wenn Blutzugfahr besteht.**
3. **Wenn Sie das Werkzeug auf schlammigem Boden, auf einem nassen Hang oder an einem schlüpfrigen Ort benutzen, achten Sie auf Ihren Stand.**
4. **Vermeiden Sie Arbeiten in ungünstiger Umgebung, wo mit erhöhter Benutzerermüdung zu rechnen ist.**
5. **Tauschen Sie den Akku nicht im Regen aus.**
6. **Tauchen Sie das Werkzeug nicht in einen Tümpel ein.**
7. **Lassen Sie das Werkzeug bei Regen nicht unbeaufsichtigt im Freien stehen.**
8. **Wenn nasse Blätter oder Schmutz aufgrund von Regen an der Saugöffnung (Belüftungsfenster) haften, entfernen Sie diese.**
9. **Waschen Sie das Werkzeug nicht mit Hochdruck-Wasserstrahl.**
10. **Achten Sie beim Waschen des Werkzeugs darauf, dass kein Wasser in den elektrischen Mechanismus, wie z. B. Akku, Motor und Anschlüsse, eindringt.**
11. **Lagern Sie das Werkzeug nicht an einem Ort, der direktem Sonnenlicht und Regen ausgesetzt ist, sondern an einem Ort, an dem es nicht heiß oder feucht wird.**

12. **Führen Sie Inspektions- oder Wartungsarbeiten an einem Ort durch, wo Regen vermieden werden kann.**
13. **Nachdem Sie das Werkzeug benutzt haben, entfernen Sie den anhaftenden Schmutz, und lassen Sie das Werkzeug vor der Lagerung vollständig trocknen.** Je nach Jahreszeit oder Gebiet besteht die Gefahr einer Funktionsstörung durch Gefrieren.
14. **Vermeiden Sie Benetzen der Akkukontakte mit einer Flüssigkeit, wie z. B. Wasser, oder Untertauchen des Akkus. Lassen Sie den Akku nicht im Regen stehen, und unterlassen Sie Laden, Benutzen oder Lagern des Akkus an einem feuchten oder nassen Ort.** Falls die Kontakte nass werden, oder eine Flüssigkeit in den Akku eindringt, kann der Akku kurzgeschlossen werden, und es besteht Überhitzungs-, Brand- oder Explosionsgefahr.
15. **Nachdem Sie den Akku vom Werkzeug oder Ladegerät entfernt haben, bringen Sie unbedingt die Akkuabdeckung am Akku an, und lagern Sie ihn an einem trockenen Ort.**
16. **Tauschen Sie den Akku nicht mit nassen Händen aus.**

#### Zusätzliche Sicherheitswarnungen

1. **Halten Sie die Anforderungen des örtlichen Wasserversorgers ein.**
2. **Verwenden Sie keine verkabelte Stromversorgung, wie z. B. einen Akku-Adapter oder eine rückentragbare Akku-Bank, mit diesem Gerät.** Anderenfalls kann das Kabel einer solchen Stromversorgung den Betrieb behindern und Personenschäden verursachen.

## DIESE ANWEISUNGEN AUFBEWAHREN.

**⚠️ WARNUNG:** Lassen Sie sich NICHT durch Bequemlichkeit oder Vertrautheit mit dem Produkt (durch wiederholten Gebrauch erworben) für der strikten Einhaltung der Sicherheitsregeln für das vorliegende Produkt abhalten.

**MISSBRAUCH** oder Missachtung der Sicherheitsvorschriften in dieser Anleitung können schwere Verletzungen verursachen.

### Wichtige Sicherheitsanweisungen für Akku

1. **Lesen Sie vor der Benutzung des Akkus alle Anweisungen und Warnhinweise, die an (1) Ladegerät, (2) Akku und (3) Akkuwerkzeug angebracht sind.**
2. **Unterlassen Sie Zerlegen oder Manipulieren des Akkus.** Es kann sonst zu einem Brand, übermäßiger Hitzeentwicklung oder einer Explosion kommen.
3. **Falls die Betriebszeit beträchtlich kürzer geworden ist, stellen Sie den Betrieb sofort ein.** Anderenfalls besteht die Gefahr von Überhitzung, möglichen Verbrennungen und sogar einer Explosion.

4. Falls Elektrolyt in Ihre Augen gelangt, waschen Sie sie mit sauberem Wasser aus, und begeben Sie sich unverzüglich in ärztliche Behandlung. Anderenfalls können Sie Ihre Sehkraft verlieren.
5. Der Akku darf nicht kurzgeschlossen werden:
  - (1) Die Kontakte dürfen nicht mit leitfähigem Material berührt werden.
  - (2) Lagern Sie den Akku nicht in einem Behälter zusammen mit anderen Metallgegenständen, wie z. B. Nägel, Münzen usw.
  - (3) Setzen Sie den Akku weder Wasser noch Regen aus.

Ein Kurzschluss des Akkus verursacht starken Stromfluss, der Überhitzung, mögliche Verbrennungen und einen Defekt zur Folge haben kann.
6. Lagern und benutzen Sie das Werkzeug und den Akku nicht an Orten, an denen die Temperatur 50 °C erreichen oder überschreiten kann.
7. Versuchen Sie niemals, den Akku zu verbrennen, selbst wenn er stark beschädigt oder vollkommen verbraucht ist. Der Akku kann im Feuer explodieren.
8. Unterlassen Sie Nageln, Schneiden, Zerquetschen, Werfen, Fallenlassen des Akkus oder Schlagen des Akkus mit einem harten Gegenstand. Eine solche Handlung kann zu einem Brand, übermäßiger Hitzeentwicklung oder einer Explosion führen.
9. Benutzen Sie keine beschädigten Akkus.
10. Die enthaltenen Lithium-Ionen-Akkus unterliegen den Anforderungen der Gefahrgut-Gesetzgebung.
 

Für kommerzielle Transporte, z. B. durch Dritte oder Spediteure, müssen besondere Anforderungen zu Verpackung und Etikettierung beachtet werden.

Zur Vorbereitung des zu transportierenden Artikels ist eine Beratung durch einen Experten für Gefahrgut erforderlich. Bitte beachten Sie möglicherweise ausführlichere nationale Vorschriften. Überkleben oder verdecken Sie offene Kontakte, und verpacken Sie den Akku so, dass er sich in der Verpackung nicht umher bewegen kann.
11. Entfernen Sie den Akku zum Entsorgen vom Werkzeug, und entsorgen Sie ihn an einem sicheren Ort. Befolgen Sie die örtlichen Vorschriften bezüglich der Entsorgung von Akkus.
12. Verwenden Sie die Akkus nur mit den von Makita angegebenen Produkten. Das Einsetzen der Akkus in nicht konforme Produkte kann zu einem Brand, übermäßiger Hitzebildung, einer Explosion oder Auslaufen von Elektrolyt führen.
13. Soll das Werkzeug längere Zeit nicht benutzt werden, muss der Akku vom Werkzeug entfernt werden.
14. Bei und nach dem Gebrauch der Akku heiß werden, was Verbrennungen oder Niedertemperaturverbrennungen verursachen kann. Beachten Sie die Handhabung von heißen Akkus.
15. Berühren Sie nicht den Anschlusskontakt des Werkzeugs unmittelbar nach dem Gebrauch, da er heiß genug werden kann, um Verbrennungen zu verursachen.
16. Achten Sie darauf, dass sich keine Späne, Staub oder Schutz in den Anschlusskontakten, Löchern und Nuten des Akkus absetzen. Es könnte sonst zu Erhitzung, Brandauslösung, Bersten und Funktionsstörungen des Werkzeugs oder des Akkus kommen, was zu Verbrennungen oder Personenschäden führen kann.
17. Wenn das Werkzeug den Einsatz in der Nähe einer Hochspannungs-Stromleitung nicht unterstützt, benutzen Sie den Akku nicht in der Nähe einer Hochspannungs-Stromleitung. Dies kann zu einer Funktionsstörung oder Betriebsstörung des Werkzeugs oder des Akkus führen.
18. Halten Sie die Batterie von Kindern fern.

## DIESE ANWEISUNGEN AUFBEWAHREN.

**⚠ VORSICHT:** Verwenden Sie nur Original-Makita-Akkus. Die Verwendung von Nicht-Original-Makita-Akkus oder von Akkus, die abgeändert worden sind, kann zum Bersten des Akkus und daraus resultierenden Bränden, Personenschäden und Beschädigung führen. Außerdem wird dadurch die Makita-Garantie für das Makita-Werkzeug und -Ladegerät ungültig.

## Hinweise zur Aufrechterhaltung der maximalen Akku-Nutzungsdauer

1. Laden Sie den Akku, bevor er vollkommen erschöpft ist. Schalten Sie das Werkzeug stets aus, und laden Sie den Akku, wenn Sie ein Nachlassen der Werkzeugleistung feststellen.
2. Unterlassen Sie erneutes Laden eines voll aufgeladenen Akkus. Überladen führt zu einer Verkürzung der Nutzungsdauer des Akkus.
3. Laden Sie den Akku bei Raumtemperatur zwischen 10 – 40 °C. Lassen Sie einen heißen Akku abkühlen, bevor Sie ihn laden.
4. Wenn Sie den Akku nicht benutzen, nehmen Sie ihn vom Werkzeug oder Ladegerät ab.
5. Der Akku muss geladen werden, wenn er lange Zeit (länger als sechs Monate) nicht benutzt wird.

# FUNKTIONSBESCHREIBUNG

**⚠ VORSICHT:** Vergewissern Sie sich vor der Durchführung von Einstellungen oder Funktionsprüfungen des Werkzeugs stets, dass das Werkzeug ausgeschaltet und der Akku abgenommen ist.

## Anbringen und Abnehmen des Akkus

**⚠ VORSICHT:** Schalten Sie das Werkzeug stets aus, bevor Sie den Akku anbringen oder abnehmen.

**⚠ VORSICHT:** Halten Sie das Werkzeug und den Akku beim Anbringen oder Abnehmen des Akkus sicher fest. Wenn Sie das Werkzeug und den Akku nicht sicher festhalten, können sie Ihnen aus der Hand rutschen, was zu einer Beschädigung des Werkzeugs und des Akkus und zu Körperverletzungen führen kann.

Um den Akku einzusetzen, öffnen Sie die Abdeckung, während Sie den Sperrhebel drücken. Richten Sie die Führungsfeder des Akkus auf die Führungsnut im Gehäuse aus, und schieben Sie den Akku hinein. Schieben Sie ihn vollständig ein, bis er mit einem hörbaren Klicken einrastet. Falls die rote Anzeige an der Oberseite des Knopfes sichtbar ist, ist der Akku nicht vollständig verriegelt.

Denken Sie unbedingt daran, die Abdeckung nach dem Einsetzen oder Abnehmen der Akkus zu schließen.

► **Abb.1:** 1. Abdeckung 2. Sperrhebel

Um die Akkus abzunehmen, heben Sie den jeweiligen Akku an, während Sie den Knopf an der Vorderseite des Akkus drücken.

► **Abb.2:** 1. Rote Anzeige 2. Knopf 3. Akku

**⚠ VORSICHT:** Schieben Sie den Akku stets bis zum Anschlag ein, bis die rote Anzeige nicht mehr sichtbar ist. Anderenfalls kann er aus dem Werkzeug herausfallen und Sie oder umstehende Personen verletzen.

**⚠ VORSICHT:** Unterlassen Sie Gewaltanwendung beim Anbringen des Akkus. Falls der Akku nicht reibungslos hineingleitet, ist er nicht richtig ausgerichtet.

**⚠ VORSICHT:** Verriegeln Sie unbedingt die Abdeckung vor dem Betrieb.

## Werkzeug/Akku-Schutzsystem

Das Werkzeug ist mit einem Werkzeug/Akku-Schutzsystem ausgestattet. Dieses System schaltet die Stromversorgung des Motors automatisch ab, um die Lebensdauer von Werkzeug und Akku zu verlängern. Das Werkzeug bleibt während des Betriebs automatisch stehen, wenn das Werkzeug oder der Akku einer der folgenden Bedingungen unterliegt:

## Überlastschutz

Wird der Akku auf eine Weise benutzt, die eine ungewöhnlich hohe Stromaufnahme bewirkt, bleibt das Werkzeug ohne jegliche Anzeige automatisch stehen. Schalten Sie in dieser Situation das Werkzeug aus, und brechen Sie die Arbeit ab, die eine Überlastung des Werkzeugs verursacht hat. Schalten Sie dann das Werkzeug wieder ein, um es neu zu starten.

## Überhitzungsschutz

Wenn das Werkzeug überhitzt wird, bleibt es automatisch stehen, und die Akku-Anzeige blinkt. Lassen Sie das Werkzeug in dieser Situation abkühlen, bevor Sie es wieder einschalten.

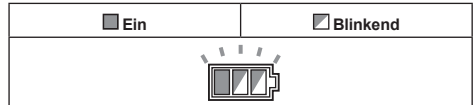

## Überentladungsschutz

Wenn die Akkukapazität unzureichend wird, bleibt das Werkzeug automatisch stehen. Nehmen Sie in diesem Fall den Akku vom Werkzeug ab, und laden Sie ihn auf.

## Anzeigen der Akku-Restkapazität

### Nur für Akkus mit Anzeige

► **Abb.3:** 1. Anzeigelampen 2. Prüftaste

Drücken Sie die Prüftaste am Akku, um die Akku-Restkapazität anzuzeigen. Die Anzeigelampen leuchten wenige Sekunden lang auf.

Anzeigelampen			Restkapazität
Erleuchtet	Aus	Blinkend	
■ ■ ■ ■	□ □ □ □	□ □ □ □	75% bis 100%
■ ■ ■ □	□ □ □ □	□ □ □ □	50% bis 75%
■ ■ □ □	□ □ □ □	□ □ □ □	25% bis 50%
■ □ □ □	□ □ □ □	□ □ □ □	0% bis 25%
▣ □ □ □	□ □ □ □	□ □ □ □	Den Akku aufladen.
■ ■ □ □	□ □ □ □	□ □ □ □	Möglicherweise liegt eine Funktionsstörung im Akku vor.
□ □ □ ■	□ □ □ □	□ □ □ □	

**HINWEIS:** Abhängig von den Benutzungsbedingungen und der Umgebungstemperatur kann die Anzeige geringfügig von der tatsächlichen Kapazität abweichen.





**HINWEIS:** Die erste (äußerste linke) Anzeigelampe blinkt, wenn das Akku-Schutzsystem aktiv ist.

## Anzeigen der Akku-Restkapazität

**ANMERKUNG:** Die Akku-Anzeige leuchtet nicht auf, wenn der Hauptschalter auf der AUS-Stellung steht. Um die Akku-Restkapazität zu überprüfen, stellen Sie den Hauptschalter auf den Hoch- oder Niederdruckmodus.

Drücken Sie die Prüftaste, um die Akku-Restkapazität anzuzeigen. Jedem Akku sind eigene Akku-Anzeigen zugeordnet.

► **Abb.4:** 1. Akku-Anzeige 2. Prüftaste

Status der Akku-Anzeige			Akku-Restkapazität	
Ein	Aus	Blinkend		
				
				50% bis 100%
				20% bis 50%
				0% bis 20%
			Akku aufladen	

## Netzschalter

**ANMERKUNG:** Drehen Sie den Netzschalter nicht gewaltsam. Dies kann eine Funktionsstörung des Schalters verursachen.

Drehen Sie den Netzschalter abhängig vom Druckpegel im oder entgegen dem Uhrzeigersinn. Drehen Sie den Netzschalter für den Hochdruckmodus (2) im Uhrzeigersinn und für den Niederdruckmodus (1) entgegen dem Uhrzeigersinn. Um die Maschine auszuschalten, drehen Sie den Netzschalter auf die AUS-Stellung (0) zurück.

► **Abb.5:** 1. Niederdruckmodus (1) 2. Hochdruckmodus (2) 3. AUS-Stellung

**HINWEIS:** Die Akku-Anzeigen leuchten für wenige Sekunden auf, wenn der Hauptschalter auf den Hoch- oder Niederdruckmodus gestellt wird.

## Düsenfunktionen

**HINWEIS:** Die Standarddüsen sind je nach Land unterschiedlich. Nehmen Sie für andere Düsen auch auf den Abschnitt SONDERZUBEHÖR Bezug.

## Sprühlanze

*Länderspezifisch*

► **Abb.6**

Die Strahlbreite kann durch Drehen des Vorderendes der Düse von 0° bis 25° eingestellt werden.

**⚠ VORSICHT:** Achten Sie beim Einstellen der Strahlbreite darauf, dass Sie die Düse nicht drehen, während Sie sie zur Schalt pistole ziehen. Die Düse kann sich sonst von der Schalt pistole lösen und Personenschäden verursachen.

## Dreckfräser

*Länderspezifisch*

► **Abb.7**

Ein spiralförmiger Strahl wird ausgestoßen. Eignet sich zum Entfernen von hartnäckigem Schmutz.

**ANMERKUNG:** Verwenden Sie den Dreckfräser nicht zum Reinigen von zerbrechlichen Oberflächen, wie z. B. Fenster oder Autokarosserien.

## Auslöserbetätigung

Betätigen Sie den Auslöser, um einen Wasserstrahl abzugeben. Der Strahl wird abgegeben, solange der Auslöser gedrückt gehalten wird.

Zur sicheren Handhabung der Schalt pistole kann der Auslöser verriegelt werden. Um den Auslöser zu verriegeln, ziehen Sie den Stopper heraus, und hängen Sie ihn in die Nut am Griff ein.

► **Abb.8:** 1. Auslöser 2. Stopper 3. Nut

**ANMERKUNG:** Um einen mechanischen Fehler im Druckschalter zu vermeiden, halten Sie stets ein Zwei-Sekunden-Intervall zwischen Auslöserbetätigungen ein.

## Sicherheitsventil

Dieses Gerät ist mit einem Sicherheitsventil ausgestattet, das unzulässigen Überdruck verhindert. Wenn der Auslöser losgelassen wird, öffnet sich das Ventil, und das Wasser läuft durch den Pumpeneinlass zurück.

**⚠ VORSICHT:** Unterlassen Sie Manipulieren oder Verändern der Sicherheitsventil-Einstellung.

## MONTAGE

**⚠ VORSICHT:** Vergewissern Sie sich vor der Ausführung von Arbeiten am Werkzeug stets, dass das Werkzeug ausgeschaltet und der Akku abgenommen ist.

## Anschließen des Hochdruckschlauchs

Schließen Sie den Hochdruckschlauch an den Auslass (mit der Pistolenmarkierung) an. Drehen Sie die Mutter am Hochdruckschlauch im Uhrzeigersinn, während Sie sie auf das Gewinde des Auslasses schrauben.

► **Abb.9:** 1. Auslass 2. Mutter

**⚠ VORSICHT:** Vergewissern Sie sich, dass der Hochdruckschlauch sicher angeschlossen ist. Bei einer lockeren Verbindung kann der Hochdruckschlauch weggeschleudert werden, was zu einem Personenschaden führen kann.

## Anbringen der Schaltpistole

Schließen Sie den Hochdruckschlauch an den Einlass der Schaltpistole an. Drehen Sie die Mutter am Hochdruckschlauch im Uhrzeigersinn, während Sie sie auf das Gewinde des Einlasses schrauben.

► **Abb.10:** 1. Einlass 2. Mutter

**⚠ VORSICHT:** Vergewissern Sie sich, dass der Hochdruckschlauch sicher angeschlossen ist. Bei einer lockeren Verbindung kann der Hochdruckschlauch weggeschleudert werden, was zu einem Personenschaden führen kann.

## Anschließen an einen Wasserhahn

**⚠ VORSICHT:** Verwenden Sie immer einen druckfesten Wasserschlauch mit einem Durchmesser von  $\varnothing$  13 mm oder größer, und schließen Sie ihn mit geeigneten Armaturen an den Wasserhahn an. Anderenfalls kann der Wasserschlauch und/oder die Armatur brechen und Personenschäden verursachen.

**ANMERKUNG:** Der druckfeste Wasserschlauch sollte so kurz wie möglich sein. Die Menge des Ansaugwassers sollte größer als das maximale Fördervolumen der Pumpe sein.

**ANMERKUNG:** Wenn Sie das Gerät an die Trinkwasserversorgung anschließen, verwenden Sie ein Rückflussverhinderungsventil, das die Vorschriften in Ihrer Region erfüllt.

**HINWEIS:** Die Schlauchbaugruppe wird mit an beiden Enden angebrachten Kupplungsmuffen geliefert. Beim Anschließen an einen Wasserhahn ohne Kupplungsmuffe muss daher die Kupplungsmuffe an einem Ende entfernt werden.

► **Abb.11:** 1. Mutter der Kupplungsmuffe  
2. Kupplungsmuffe

1. Schließen Sie die Schlauchbaugruppe an den Wasserhahn an. Bringen Sie eine geeignete Armatur, wie z. B. eine Schlauchschelle oder eine Wasserhahnkupplung, an, um das Schlauchende am Wasserhahn zu sichern.

► **Abb.12:** 1. Schlauchschelle 2. Kupplungsmuffe  
3. Schlauchbaugruppe

**HINWEIS:** Die Art der Armatur hängt von der Form des Wasserhahns ab, an den Sie den Anschluss vornehmen. Bereiten Sie eine geeignete handelsübliche Armatur vor.

2. Bringen Sie den Wasserschlauchverbinder am Einlass (mit der Wasserhahnmarkierung) an, und führen Sie dann die Kupplungsmuffe ein.

► **Abb.13:** 1. Kupplungsmuffe  
2. Wasserschlauchverbinder 3. Einlass des Hochdruckreinigers

## Anbringen/Abnehmen der Düse

**⚠ VORSICHT:** Verriegeln Sie immer den Auslöser der Schaltpistole, wenn Sie die Düse anschließen/abtrennen.

Führen Sie das Ende der Düse in den Schlitz an der Schaltpistole ein, und drehen Sie es in Pfeilrichtung, wie in der Abbildung gezeigt. Drehen Sie die Düse zum Abtrennen in umgekehrter Richtung, während Sie sie in Richtung der Schaltpistole drücken.

► **Abb.14:** 1. Schaltpistole 2. Schlitz 3. Ende der Düse

## Anschließen der Schaumdüse

### Sonderzubehör

**⚠ VORSICHT:** Verriegeln Sie immer den Auslöser der Schaltpistole, wenn Sie die Düse anschließen/abtrennen.

Bereiten Sie ein Reinigungsmittel vor, bevor Sie die Schaumdüse verwenden.

1. Entfernen Sie die Düse durch Drehen entgegen dem Uhrzeigersinn vom Tank. Bringen Sie die Düse an der Schaltpistole an.

► **Abb.15:** 1. Düse 2. Schaltpistole

2. Gießen Sie das Reinigungsmittel in den Tank, und montieren Sie diesen an der Düse.

► **Abb.16:** 1. Tank

**ANMERKUNG:** Verwenden Sie immer ein neutrales Reinigungsmittel. Säurehaltiges oder alkalisches Reinigungsmittel kann den Tank oder die Düse beschädigen.

## Platzieren des Plastikkoffers auf den Behälter

### Sonderzubehör

Sie können den Makita-Plastikkoffer auf den Behälter stellen. Stellen Sie den Plastikkoffer auf den Behälter, so dass er mit den Halterungen am Deckel des Behälters gesichert ist.

► **Abb.17:** 1. Plastikkoffer 2. Halterung

## Platzieren des Behälters auf den Wagen

### Sonderzubehör

Wenn Sie den Behälter mit einem Makita-Wagen transportieren, bringen Sie den Behälter in Position. Vergewissern Sie sich, dass die Unterseite des Behälters in die Plattform des Wagens passt.

► **Abb.18:** 1. Unterseite des Behälters 2. Plattform des Wagens

**⚠ VORSICHT:** Wenn Sie den Wagen benutzen, tragen Sie nicht den mit Wasser gefüllten Behälter. Anderenfalls können Sie das Gleichgewicht verlieren, was zu Personenschäden führen oder eine Verformung des Behälters mit daraus resultierender Wasserleckage verursachen kann.

# BETRIEB

**⚠️ WARNUNG:** Berühren Sie den Wasserstrahl nicht, und richten Sie ihn auch nicht auf sich selbst oder andere. Der Wasserstrahl ist gefährlich und kann Sie oder andere verletzen.

**⚠️ WARNUNG:** Wenn Sie den Wasserstrahl abgeben, halten Sie den zu reinigenden Gegenstand niemals mit der Hand, und bringen Sie auch nicht Ihre Hände und Füße in die Nähe des Wasserstrahls.

**⚠️ VORSICHT:** Seien Sie auf der Hut vor dem Rückstoß des Wasserstrahls und vor weggeschleuderten Gegenständen. Halten Sie die Düse nicht näher als 30 cm an das Objekt.

**⚠️ VORSICHT:** Lassen Sie den Hochdruckreiniger nicht länger als 1 Minute ohne Wasser laufen.

**⚠️ VORSICHT:** Betreiben Sie den Hochdruckreiniger nicht über eine längere Zeitspanne. Dies kann zu Überhitzung oder einem Brand führen. Außerdem kann langfristige Benutzung Gefährdung durch Vibrationen mit sich bringen.

**⚠️ VORSICHT:** Achten Sie auf die Windrichtung. Falls das Reinigungsmittel in Ihre Augen oder Ihren Mund gelangt, spülen Sie die betroffenen Stellen sofort mit Frischwasser ab, und suchen Sie nötigenfalls ärztliche Behandlung auf.

**ANMERKUNG:** Vermeiden Sie den Gebrauch des Hochdruckreinigers für mehr als 1 Stunde. Legen Sie nach 1-stündigem Gebrauch eine ebenso lange Pause ein.

**ANMERKUNG:** Um den Mechanismus des Hochdruckreinigers zu schützen, verwenden Sie kein Wasser, das heißer als 40 °C ist.

- Schließen Sie ein Ende des Hochdruckschlauchs an die Schaltpistole, und das andere Ende an den Hochdruckreiniger an.
- Schließen Sie den Hochdruckreiniger mit einem Wasserschlauch an den Wasserhahn an. Öffnen Sie anschließend den Wasserhahn.  
▶ **Abb.19**
- Öffnen Sie die Abdeckung, setzen Sie die Akkus in den Hochdruckreiniger ein, und verriegeln Sie dann die Abdeckung.  
▶ **Abb.20:** 1. Akku 2. Abdeckung
- Stellen Sie den Hauptschalter auf Ihren gewünschten Modus.  
▶ **Abb.21:** 1. Niederdruckmodus (1)  
2. Hochdruckmodus (2) 3. AUS-Stellung
- Um einen Wasserstrahl abzugeben, entriegeln Sie den Stopper, und drücken Sie den Auslöser. Der Strahl wird abgegeben, solange der Auslöser gedrückt gehalten wird.  
▶ **Abb.22:** 1. Stopper

**⚠️ VORSICHT:** Halten Sie die Schaltpistole mit festem Griff. Die Betätigung des Auslösers bewirkt einen Rückstoß an der Schaltpistole.

**⚠️ VORSICHT:** Halten Sie die Schaltpistole beim Abgeben des Wasserstrahls immer an Griff und Pistolenlauf.

**ANMERKUNG:** Achten Sie darauf, dass Sie die Schaltpistole während des Betriebs nicht gewaltsam ziehen. Dies kann zum Umkippen des Hochdruckreinigers führen.

**ANMERKUNG:** Soll der Betrieb für längere Zeit unterbrochen werden, schalten Sie den Hochdruckreiniger aus, und betätigen Sie den Auslöser, um das restliche Wasser vollständig abzulassen.

Wird der Hochdruckreiniger längere Zeit unter hohem Druck stehen gelassen, lässt er sich möglicherweise nicht wieder starten. Schalten Sie den Hochdruckreiniger in dieser Situation aus, führen Sie Wasser von einem Wasserhahn dem Einlass zu, und betätigen Sie den Auslöser, während Sie die Wasserversorgung eine Zeitlang aufrechterhalten. Schalten Sie dann den Hochdruckreiniger ein.

Wenn Sie den Betrieb unterbrechen, können Sie die Schaltpistole vorübergehend ablegen, wie in der Abbildung gezeigt.

▶ **Abb.23**

## Nach der Benutzung

**⚠️ VORSICHT:** Führen Sie nach dem Betrieb des Hochdruckreinigers immer das in dieser Anleitung beschriebene Verfahren durch. Restdruck in der Schaltpistole oder im Hochdruckreiniger kann Personenschäden oder Beschädigung der internen Pumpe verursachen.

- Schalten Sie den Hochdruckreiniger aus.
  - Schließen Sie den Wasserhahn, und trennen Sie den Wasserschlauch vom Hochdruckreiniger.  
▶ **Abb.24**
  - Schalten Sie den Hochdruckreiniger wieder ein.
  - Drücken Sie den Auslöser, bis das restliche Wasser im Hochdruckreiniger ausgestoßen wird.  
▶ **Abb.25**
- ANMERKUNG:** Lassen Sie den Motor nicht länger als 1 Minute laufen.
- Schalten Sie den Hochdruckreiniger aus, und nehmen Sie die Akkus ab.  
▶ **Abb.26:** 1. Netzschalter 2. Akku
  - Trennen Sie den Hochdruckschlauch von der Schaltpistole und dem Hochdruckreiniger.  
▶ **Abb.27:** 1. Schaltpistole 2. Hochdruckschlauch  
3. Hochdruckreiniger

**ANMERKUNG:** Um eine Beschädigung des Hochdruckschlauchs zu verhindern, lassen Sie das restliche Wasser im Schlauch vor der Lagerung ab.



## Wasserversorgung von einem Tank/ Behälter

Anstelle eines Wasserhahns können Sie Wasser auch von einem Tank oder Behälter zuführen.

Schließen Sie die Schlauchbaugruppe und die Siebbaugruppe an den Wasserschlauchverbinder an.

- **Abb.28:** 1. Tank/Behälter 2. Siebbaugruppe  
3. Schlauchbaugruppe  
4. Wasserschlauchverbinder

**⚠ VORSICHT:** Achten Sie beim Anbringen der Hülse am Filtergehäuse darauf, dass Sie Ihre Hand nicht durch die Schlauchschelle verletzen.

**ANMERKUNG:** Verwenden Sie immer die Schlauchbaugruppe und Siebbaugruppe von Makita.

**ANMERKUNG:** Halten Sie immer eine Höhe von maximal 1 m (3,28 ft) zwischen dem Einlass des Hochdruckreinigers und dem Wasserspiegel ein. Anderenfalls ist der Hochdruckreiniger nicht in der Lage, das Wasser in die Pumpe anzusaugen.

Um Wasser in den Schlauch einzuleiten, entfernen Sie die Düse von der Schalt pistole, und schalten Sie den Hochdruckreiniger bei betätigtem Auslöser ein. Sobald ein stabiler Wasserstrahl aus der Schalt pistole ausgestoßen wird, lassen Sie den Auslöser los, und bringen Sie die für Ihre Zwecke geeignete Düse an.

- **Abb.29:** 1. Schalt pistole

**HINWEIS:** Wenn kein Wasser austritt, nehmen Sie die Schlauchbaugruppe und die Siebbaugruppe ab, und weichen Sie sie in Wasser ein. Schließen Sie sie dann wieder an den Hochdruckreiniger an.

- **Abb.30:** 1. Schlauchbaugruppe und Siebbaugruppe

## Bei Verwendung des Behälters als Wassertank

Sie können den mit dem Hochdruckreiniger gelieferten Behälter (länderspezifisch) als Wassertank verwenden.

1. Schließen Sie die Kupplungsmuffe der Schlauchbaugruppe an den Wasserschlauchverbinder an.

- **Abb.31:** 1. Kupplungsmuffe  
2. Wasserschlauchverbinder 3. Einlass des Hochdruckreinigers

2. Verbinden Sie die Kupplungsmuffe der Schlauchbaugruppe und das Filtergehäuse der Siebbaugruppe.

- **Abb.32:** 1. Siebbaugruppe 2. Schlauchbaugruppe

3. Entleeren Sie den Behälter, und füllen Sie ihn mit Wasser.

- **Abb.33:** 1. Maximalpegellinie

**ANMERKUNG:** Füllen Sie den Behälter nicht über die Maximalpegellinie hinaus mit Wasser.

**ANMERKUNG:** Der Deckel des Behälters ist kein wasserdichter Typ. Achten Sie beim Tragen darauf, dass das Wasser im Behälter nicht verschüttet wird.

4. Entfernen Sie die Kappe vom Speisewassereinlass, und führen Sie die Siebbaugruppe durch den Einlass, wie dargestellt.

- **Abb.34:** 1. Kappe 2. Kappenhalter  
3. Speisewassereinlass 4. Siebbaugruppe

**HINWEIS:** Die Kappe auf dem Speisewassereinlass kann in den Kappenhalter gelegt werden.

5. Stellen Sie den Hochdruckreiniger auf den Behälter, so dass er mit den Halterungen am Deckel des Behälters gesichert ist.

- **Abb.35:** 1. Hochdruckreiniger 2. Deckel  
3. Entlüftungsöffnung

**HINWEIS:** Falls die Wasseransaugung nicht funktioniert, es lange dauert oder der Wasserdruck nicht ausreichend, überprüfen Sie Folgendes:

- Lockerung der Schlauchbaugruppe, der Siebbaugruppe und des Wasserschlauchverbinders.
- Die Kupplungsmuffen der Schlauchbaugruppe sind fest mit dem Wasserschlauchverbinder und dem Filtergehäuse der Siebbaugruppe verbunden.

Ziehen Sie die Teile an, falls sie locker sind.

### Schlauchbaugruppe

- **Abb.36:** 1. Kupplungsmuffe

### Siebbaugruppe

- **Abb.37:** 1. Schlauchschelle 2. Filtergehäuse

### Wasserschlauchverbinder

- **Abb.38:** 1. Wasserschlauchverbinder

**ANMERKUNG:** Achten Sie beim Tragen auf die Handhabung des Behälters. Wird der Behälter mit dem Hochdruckreiniger und Zubehör oder mit Wasser gefüllt getragen, kann es aufgrund seines Eigengewichts zu einem Unfall oder zu Personenschäden kommen.

**ANMERKUNG:** Vermeiden Sie beim Tragen Schütteln, Umdrehen oder starkes Neigen des Behälters. Anderenfalls kann Folgendes auftreten:

- das darin befindliche Wasser kann verschüttet werden;
- der Hochdruckreiniger auf dem Deckel kann vom Behälter herunterfallen, oder
- die Drehung der Räder des Behälters kann behindert werden.

**ANMERKUNG:** Wenn Sie den Behälter am Handgriff tragen, kann Wasser heraus schwappen, falls er mit reichlich Wasser gefüllt ist.

**ANMERKUNG:** Wasser kann aus der Entlüftungsöffnung austreten, falls der Wasserspiegel im Inneren durch Kippen des Behälters die Entlüftungsöffnung erreicht.

**ANMERKUNG:** Stellen Sie sich nicht auf den Behälter. Der Deckel könnte sonst brechen.

**ANMERKUNG:** Lassen Sie den Behälter nicht lange Zeit mit Wasser gefüllt. Anderenfalls kann der Behälter beschädigt und undicht werden.

Befolgen Sie nach dem Gebrauch das nachstehende Verfahren:

1. Entfernen Sie die Kappe vom Ablaufauslass, und lassen Sie das Wasser ab.  
► **Abb.39:** 1. Ablaufauslass
2. Wischen Sie die Feuchtigkeit im Behälter mit einem Lappen ab, und trocknen Sie dann den Behälter vollständig ab.

**ANMERKUNG:** Lagern Sie den Hochdruckreiniger und die Zubehörteile nicht, während die Innenseite des Behälters nass ist. Die verbleibende Feuchtigkeit kann eine Funktionsstörung und Rost verursachen.

## WARTUNG UND LAGERUNG

**⚠ VORSICHT:** Vergewissern Sie sich vor der Durchführung von Inspektions- oder Wartungsarbeiten stets, dass das Werkzeug ausgeschaltet und der Akku abgenommen ist.

**ANMERKUNG:** Verwenden Sie auf keinen Fall Benzin, Waschbenzin, Verdünner, Alkohol oder dergleichen. Solche Mittel können Verfärbung, Verformung oder Rissbildung verursachen.

Um die SICHERHEIT und ZUVERLÄSSIGKEIT dieses Produkts zu gewährleisten, sollten Reparaturen und andere Wartungs- oder Einstellarbeiten nur von Makita-Vertragswerkstätten oder Makita-Kundendienstzentren unter ausschließlicher Verwendung von Makita-Originalersatzteilen ausgeführt werden.

### Reinigen der Düse

Verwenden Sie den Reinigungsstift, um Schmutz von der Düse zu entfernen oder Verstopfungen zu beseitigen.

► **Abb.40:** 1. Reinigungsstift

**HINWEIS:** Um die optimale Leistung aufrechtzuerhalten, reinigen Sie die Düse regelmäßig.

**ANMERKUNG:** Entfernen Sie Schmutz oder Unrat nicht gewaltsam. Dies kann zu Personenschäden oder Beschädigung der Austrittsöffnung führen, wodurch abgewichene Strahlwinkel oder schlechte Leistung verursacht werden können.

### Reinigen des Filters

Lösen Sie den Wasserschlauchverbinder, und entfernen Sie Schmutz und Unrat aus dem Inneren des Filters.

► **Abb.41:** 1. Wasserschlauchverbinder 2. Filter 3. Dichtungsring

Wenn Sie die Siebbaugruppe benutzen, nehmen Sie den Filter aus dem Filtergehäuse heraus, und entfernen Sie Schmutz und Ablagerungen.

► **Abb.42:** 1. Filter 2. Filtergehäuse

**HINWEIS:** Um die optimale Leistung aufrechtzuerhalten, reinigen Sie den Filter regelmäßig.

### Lagerung

**⚠ VORSICHT:** Lagern Sie das Gerät immer in einem Innenraum, wo die Temperatur nicht unter den Gefrierpunkt sinkt. Falls der Hochdruckreiniger einfriert und nicht richtig funktioniert, kontaktieren Sie Ihr örtliches Service-Center für Reparaturen.

Verstauen Sie die Zubehörteile in der Seitentasche des Hochdruckreinigers.

**Lagerungsbeispiel**

► **Abb.43:** 1. Hochdruckschlauch 2. Düse 3. Schaltpistole

Falls Ihr Modell mit dem Behälter geliefert wird, bewahren Sie den Hochdruckreiniger und die Zubehörteile darin auf.

**Lagerungsbeispiel**

► **Abb.44:** 1. Hochdruckreiniger 2. Düse 3. Schaltpistole 4. Waschbürste 5. Schaumdüse 6. Ladegerät 7. Schlauchbaugruppe 8. Siebbaugruppe

**HINWEIS:** In manchen Ländern werden einige der in der Abbildung gezeigten Zubehörteile als Sonderzubehör geliefert.

# FEHLERSUCHE

Bevor Sie den Reparaturdienst anrufen, führen Sie zunächst Ihre eigene Inspektion durch. Falls Sie ein Problem finden, das nicht in der Anleitung erläutert wird, versuchen Sie nicht, das Werkzeug zu zerlegen. Wenden Sie sich stattdessen an autorisierte Makita-Kundendienstzentren, und achten Sie darauf, dass stets Makita-Ersatzteile für Reparaturen verwendet werden.

Zustand der Unregelmäßigkeit	Wahrscheinliche Ursache (Funktionsstörung)	Abhilfemaßnahme
Der Reiniger startet nicht.	Kein Strom	Setzen Sie geladene Akkus ein.
	Der Schalter ist nicht eingeschaltet.	Schalten Sie den Schalter ein.
	Restdruck in der Pumpe	Betätigen Sie den Auslöser.
	Akku oder Stromkreis beschädigt	Wenden Sie sich bezüglich einer Reparatur an ein autorisiertes Service-Center.
Der Hochdruckreiniger wurde längere Zeit unter hohem Druck stehen gelassen.		Schalten Sie den Hochdruckreiniger aus, führen Sie Wasser von einem Wasserhahn dem Einlass zu, und betätigen Sie den Auslöser, während Sie die Wasserversorgung eine Zeitlang aufrechterhalten. Schalten Sie dann den Hochdruckreiniger ein.
Kein Wasserstrahl / schwacher Wasserstrahl	Keine Wasserversorgung	Stellen Sie sicher, dass der Wasserhahn offen ist. Falls Sie die Schlauchbaugruppe und die Siebbaugruppe benutzen, führen Sie Wasser in den Schlauch ein.
	Schlechte Wasserversorgung	Drehen Sie den Wasserhahn auf.
	Schlechter Wasserschlauchanschluss	Überprüfen Sie die Verbindung zwischen dem Hochdruckreiniger und dem Wasserhahn.
	Schlauch, Filter oder Düse verstopft	Beseitigen Sie die Verstopfung von Schlauch, Filter oder Düse.
	Luft blockiert den Wasserfluss.	Schalten Sie den Schalter aus und wieder ein, während Sie den Auslöser drücken.
	Düse beschädigt oder verschlissen	Ersetzen Sie die Düse.
	Funktionsstörung von Pumpe oder Ventil	Wenden Sie sich bezüglich einer Reparatur an ein autorisiertes Service-Center.
	Unzureichender Anschluss der Schläuche (wenn die Siebbaugruppe benutzt wird)	Ziehen Sie die Kupplungsmuffe an, falls sie locker ist. Führen Sie die Kupplungsmuffe sicher ein.
Instabiler Wasserstrahl	Düse verstopft	Beseitigen Sie die Verstopfung der Austrittsöffnung der Düse mit dem Reinigungsstift.
	Schlechte Wasseransaugung	Überprüfen Sie den Wasserschlauch vom Wasserhahn ausgehend auf etwaige Undichtigkeit oder Verstopfung. Drehen Sie den Wasserhahn auf.
	Das Wasser ist zu heiß.	Führen Sie kühleres Wasser zu.
	Funktionsstörung des Ventils	Wenden Sie sich bezüglich einer Reparatur an ein autorisiertes Service-Center.
Anormales Geräusch	Das Wasser ist zu heiß.	Führen Sie kühleres Wasser zu.
	Luft ist in der Pumpe eingeschlossen.	Wenden Sie sich bezüglich einer Reparatur an ein autorisiertes Service-Center.
Wasserleckage	Schlechte Verbindung	Überprüfen Sie die Verbindung zwischen dem Hochdruckreiniger und der Schaltpistole sowie dem Wasserhahn.
	Verschlissene Dichtungen	Wenden Sie sich bezüglich einer Reparatur an ein autorisiertes Service-Center.

# SONDERZUBEHÖR

**⚠ VORSICHT:** Die folgenden Zubehörteile oder Vorrichtungen werden für den Einsatz mit dem in dieser Anleitung beschriebenen Makita-Werkzeug empfohlen. Die Verwendung anderer Zubehörteile oder Vorrichtungen kann eine Verletzungsgefahr darstellen. Verwenden Sie Zubehörteile oder Vorrichtungen nur für ihren vorgesehenen Zweck.

Wenn Sie weitere Einzelheiten bezüglich dieser Zubehörteile benötigen, wenden Sie sich bitte an Ihre Makita-Kundendienststelle.

**HINWEIS:** Manche Teile in der Liste können als Standardzubehör im Werkzeugsatz enthalten sein. Sie können von Land zu Land unterschiedlich sein.

## Vario-Power-Sprühlanze

### ► Abb.45

Der Strahldruck kann durch Drehen der Düse eingestellt werden.

**⚠ VORSICHT:** Achten Sie beim Einstellen des Strahldrucks darauf, dass Sie die Düse nicht drehen, während Sie sie zur Schaltpistole ziehen. Die Düse kann sich sonst von der Schaltpistole lösen und Personenschäden verursachen.

## Schaumdüse

### Länderspezifisch

### ► Abb.46

Reinigungsmittel kann als Schaum versprüht werden.

## Waschbürste (lang)

### ► Abb.47

Eine mit einer Bürste ausgestattete Düse. Praktisch zum Auswaschen von Schmutz bei gleichzeitigem Scrubben mit der Bürste.

## Rotationswaschbürste

### ► Abb.48

Drei Bürsten im Inneren drehen sich langsam, während der Strahl abgegeben wird. Geeignet zum Entfernen von leichtem Schmutz auf einer Außenwand, Autokarosserie, Badewanne usw.

## Schlauchbaugruppe

### ► Abb.49

Eine Schlauchbaugruppe zum Anschließen eines Wasserhahns an das Produkt oder der Siebbaugruppe an das Produkt.

## Siebbaugruppe

### ► Abb.50

Eine Siebbaugruppe für die Wasserzufuhr aus einem Tank oder Behälter. Benutzen Sie die Schlauchbaugruppe zum Anschließen an das Produkt.

## Lanzenverlängerung

### ► Abb.51

Rohre zum Verlängern der Länge der Schaltpistole. Drei unterschiedliche Längen sind durch Ändern der Anzahl der zu verwendenden Rohre verfügbar.

## Unterboden-Sprühlanze

### ► Abb.52

Eine besonders lange Sprühlanze mit angewinkelter Düse. Optimal zum Reinigen schwer erreichbarer Stellen, wie z. B. Unterboden eines Autos und Dachrinne.

**⚠ VORSICHT:** Verwenden Sie die Unterboden-Sprühlanze nicht mit der Lanzenverlängerung.

## Spritzschutz

### ► Abb.53

Reduziert Rückspritzen beim Reinigen von Ecken mit dem Dreckfräser.

## Drehkupplung

### ► Abb.54

Verhindert Verdrehen des Hochdruckschlauchs.

## Verbindungsstück

### ► Abb.55

Zum Anschließen einer Düse eines anderen Modells.

Bei einigen optionalen Düsen muss das Verbindungsstück (Sonderzubehör) an der Schaltpistole angebracht werden. Bringen Sie das Verbindungsstück auf die gleiche Weise wie die Düse an der Schaltpistole an.

**► Abb.56:** 1. Düse 2. Verbindungsstück  
3. Schaltpistole

**HINWEIS:** Das Verbindungsstück wird benötigt, wenn die im Lieferumfang eines anderen Modells, HW112 oder HW121, enthaltenen Düsen verwendet werden.

## Rohrreinigungsschlauch (10 m/15 m)

### ► Abb.57

Zum Reinigen und Entstopfen von Rohrleitungen und Fallrohren.

**⚠ VORSICHT:** Schenken Sie dem Wasserstrahl besondere Aufmerksamkeit, wenn Sie den Rohrreinigungsschlauch verwenden. Ein äußerst starker Wasserstrahl wird rückwärts ausgestoßen. Lösen Sie den Wasserstrahl nur dann aus, wenn die Düse mindestens bis zur roten Markierung in das zu reinigende Rohr eingeführt worden ist.

## Hochdruck-Verlängerungsschlauch (5 m/8 m/10 m)

### ► Abb.58

Verlängerungsschlauch zum Verbinden des Hochdruckreinerer-Hauptteils mit der Schaltpistole.

## Vario-Power Spritzdüse und Verlängerungsrohr

- **Abb.59:** 1. Vario-Power Spritzdüse  
2. Verlängerungsrohr

Der Strahl Druck kann durch Drehen der Düse eingestellt werden.

**⚠ WARNUNG:** Montieren Sie nur die Vario-Power Spritzdüse an dem Verlängerungsrohr. Schließen Sie nicht die anderen optionalen Verlängerungsrohre an das Original-Verlängerungsrohr an. Werden andere Aufsätze außer den vom Hersteller empfohlenen verwendet, besteht die Gefahr von Sachbeschädigung oder Personenschäden.

**⚠ VORSICHT:** Achten Sie beim Einstellen des Strahl Drucks darauf, dass Sie die Düse nicht drehen, während Sie sie zur Schaltpistole ziehen. Die Düse kann sich sonst von der Schaltpistole lösen und Personenschäden verursachen.

## AVVERTENZA

- Le macchine non devono essere utilizzate dai bambini. I bambini vanno tenuti sotto controllo per accertarsi che non giochino con la macchina.
- Questa macchina non è destinata all'utilizzo da parte di persone (inclusi i bambini) con capacità fisiche, sensoriali o mentali ridotte, o con carenza di esperienza e preparazione.
- Questa macchina è stata progettata per l'uso con il detergente fornito in dotazione o consigliato dal produttore. L'utilizzo di altri detersivi o altri prodotti chimici potrebbe influenzare negativamente la sicurezza della macchina.
- Durante l'uso di idropulitrici ad alta pressione, possono formarsi degli aerosol. L'inalazione di aerosol può essere nociva per la salute.
- A seconda dell'applicazione, è possibile utilizzare per la pulizia ad alta pressione degli ugelli schermati, che riducono in modo sostanziale l'emissione di aerosol idrati. Tuttavia, non tutte le applicazioni consentono l'utilizzo di dispositivi del genere. Qualora gli ugelli schermati non siano applicabili per la protezione dagli aerosol, potrebbe essere necessaria una maschera respiratoria di classe FFP 2 o equivalente, a seconda dell'ambiente di pulizia.
- Il datore di lavoro deve eseguire una valutazione dei rischi per specificare le misure protettive necessarie relative agli aerosol, a seconda della superficie da pulire e del relativo ambiente. Le maschere respiratorie di classe FFP 2, equivalenti o di classe più elevata sono idonee per la protezione da aerosol idrati.
- I getti ad alta pressione possono essere pericolosi, se soggetti a uso improprio. Il getto non deve essere rivolto verso persone, apparecchi elettrici sotto tensione o la macchina stessa.
- Non utilizzare la macchina in prossimità di altre persone, a meno che indossino indumenti protettivi.
- Non dirigere il getto contro se stessi o altri per pulire indumenti o calzature.
- Rischio di esplosioni: non spruzzare liquidi infiammabili.
- Le idropulitrici ad alta pressione non vanno utilizzate da bambini o persone non addestrate.

- Tubi flessibili ad alta pressione, raccordi e giunti sono fondamentali per la sicurezza della macchina. Utilizzare solo tubi flessibili, raccordi e giunti consigliati dal produttore.
- Per garantire la sicurezza della macchina, utilizzare solo pezzi di ricambio originali del produttore o approvati dal produttore.
- Prima di effettuare qualsiasi intervento sull'utensile, accertarsi sempre che l'utensile sia spento e che le cartucce delle batterie siano state rimosse.
- Non utilizzare la macchina qualora parti importanti di quest'ultima siano danneggiate, ad esempio dispositivi di sicurezza, tubi flessibili ad alta pressione, pistola a grilletto.
- Rimuovere sempre le cartucce delle batterie quando si intende lasciare la macchina incustodita.
- Conformarsi ai requisiti dell'azienda locale di distribuzione dell'acqua.
- Per le nazioni europee:  
In base allo standard EN12729 (BA), l'elettrodomestico può anche venire collegato alla rete pubblica di distribuzione dell'acqua potabile, qualora si installi sul tubo flessibile di alimentazione una valvola antiriflusso (disconnettore idrico) con funzione di scarico.

## DATI TECNICI

<b>Modello:</b>		<b>DHW080</b>
Volume massimo di alimentazione *1		6,3 L/min
Portata acqua *2	Modalità alta	5,5 L/min
	Modalità bassa	4,0 L/min
Pressione massima consentita		8,0 MPa
Pressione di esercizio *2	Modalità alta	5,5 MPa
	Modalità bassa	3,0 MPa
Pressione massima di alimentazione		1,0 MPa
Temperatura massima di alimentazione		40°C
Altezza massima di aspirazione		1 m
Tensione nominale		36 V CC
Dimensioni (L x P x A)		438 mm x 218 mm x 269 mm
Peso		7,1 - 7,7 kg
Protezione contro l'accesso di liquidi		IPX5

\*1: quando si utilizza la spazzola di lavaggio.

\*2: quando si utilizza la lancia a spruzzo.

- A causa del nostro programma continuativo di ricerca e sviluppo, i dati tecnici sono soggetti a modifiche senza preavviso.
- I dati tecnici possono variare da nazione a nazione.
- Il peso può variare a seconda dell'accessorio o degli accessori, inclusa la cartuccia della batteria. La combinazione più leggera e quella più pesante, secondo la procedura EPTA 01/2014, sono indicate nella tabella.

## Cartuccia della batteria e caricabatterie applicabili

Cartuccia della batteria	BL1815N / BL1820B / BL1830B / BL1840B / BL1850B / BL1860B
Caricabatterie	DC18RC / DC18RD / DC18RE / DC18SD / DC18SE / DC18SF / DC18SH / DC18WC

- Alcune cartucce delle batterie e alcuni caricabatterie elencati sopra potrebbero non essere disponibili a seconda della propria area geografica di residenza.

**AVVERTIMENTO:** Utilizzare solo le cartucce delle batterie e i caricabatterie elencati sopra. L'utilizzo di altre cartucce delle batterie e di altri caricabatterie potrebbe causare lesioni personali e/o un incendio.

**AVVERTIMENTO:** Non utilizzare un alimentatore con cavo, ad esempio un adattatore per batterie o un gruppo di alimentazione portatile, insieme a questa macchina. Il cavo di alimentatori di questo tipo potrebbe interferire con il funzionamento e risultare in lesioni personali.

## Simboli

Le figure seguenti mostrano i simboli utilizzati per l'apparecchio. Accertarsi di comprenderne il significato prima dell'uso.



Leggere il manuale d'uso.



Adottare cura e attenzione particolari.



Solo per le nazioni dell'EU  
A causa della presenza di componenti pericolosi nelle apparecchiature, i rifiuti di apparecchiature elettriche ed elettroniche, accumulatori e batterie potrebbero produrre un impatto negativo sull'ambiente e sulla salute umana.

Non smaltire elettrodomestici elettrici ed elettronici o batterie insieme ai rifiuti domestici!  
In conformità alla direttiva europea sui rifiuti di apparecchiature elettriche ed elettroniche (RAEE), sugli accumulatori e le batterie, nonché sui rifiuti di accumulatori e batterie, e al suo adattamento alle normative nazionali, i rifiuti di apparecchiature elettriche ed elettroniche, batterie e accumulatori vanno conservati separatamente e conferiti a un punto di raccolta separato per i rifiuti comunali, operando in conformità alle normative per la protezione dell'ambiente.  
Tale requisito viene indicato mediante il simbolo del bidone della spazzatura con ruote barrato apposto sull'apparecchio.



Non collegare a un rubinetto di acqua potabile.



Non dirigere il getto verso persone, incluso l'utilizzatore stesso, animali e apparecchi elettrici sotto tensione.



Livello di potenza sonora garantita in base alla Direttiva rumore macchine all'aperto UE.



Livello di potenza sonora in base alla normativa sul controllo del rumore NSW australiana

## Utilizzo previsto

Questo utensile è destinato alla pulizia dello sporco ostinato mediante l'uso di un getto d'acqua. Questo utensile è destinato all'utilizzo domestico.

## Rumore

Livello tipico di rumore pesato A determinato in base allo standard EN60335-2-79:

Livello di pressione sonora ( $L_{pA}$ ): 70,9 dB (A)

Incertezza (K): 3,6 dB (A)

Il livello del rumore nelle condizioni di lavoro può superare gli 80 dB (A).

**NOTA:** Il valore o i valori dichiarati delle emissioni di rumori sono stati misurati in conformità a un metodo standard di verifica, e possono essere utilizzati per confrontare un utensile con un altro.

**NOTA:** Il valore o i valori dichiarati delle emissioni di rumori possono venire utilizzati anche per una valutazione preliminare dell'esposizione.

**AVVERTIMENTO:** Indossare protezioni per le orecchie.

**AVVERTIMENTO:** L'emissione di rumori durante l'utilizzo effettivo dell'utensile elettrico può variare rispetto al valore o ai valori dichiarati, a seconda dei modi in cui viene utilizzato l'utensile e specialmente a seconda di che tipo di pezzo venga lavorato.

**AVVERTIMENTO:** Accertarsi di identificare misure di sicurezza per la protezione dell'operatore che siano basate su una stima dell'esposizione nelle condizioni effettive di utilizzo (tenendo conto di tutte le parti del ciclo operativo, ad esempio del numero di spegnimenti dell'utensile e di quando giri a vuoto, oltre al tempo di attivazione).

## Vibrazioni

Valore totale delle vibrazioni (somma vettoriale triassiale) determinato in base allo standard EN60335-2-79:

Emissione di vibrazioni ( $a_{hv}$ ): 2,5 m/s<sup>2</sup> o inferiore

Incertezza (K): 1,5 m/s<sup>2</sup>

**NOTA:** Il valore o i valori complessivi delle vibrazioni dichiarati sono stati misurati in conformità a un metodo standard di verifica, e possono essere utilizzati per confrontare un utensile con un altro.

**NOTA:** Il valore o i valori complessivi delle vibrazioni dichiarati possono venire utilizzati anche per una valutazione preliminare dell'esposizione.



**⚠AVVERTIMENTO:** L'emissione delle vibrazioni durante l'utilizzo effettivo dell'utensile elettrico può variare rispetto al valore o ai valori dichiarati, a seconda dei modi in cui viene utilizzato l'utensile, specialmente a seconda di che tipo di pezzo venga lavorato.

**⚠AVVERTIMENTO:** Accertarsi di identificare misure di sicurezza per la protezione dell'operatore che siano basate su una stima dell'esposizione nelle condizioni effettive di utilizzo (tenendo conto di tutte le parti del ciclo operativo, ad esempio del numero di spegnimenti dell'utensile e di quando giri a vuoto, oltre al tempo di attivazione).

## Dichiarazione di conformità CE

*Solo per i paesi europei*

La dichiarazione di conformità CE è inclusa nell'Allegato A al presente manuale di istruzioni.

## AVVERTENZE DI SICUREZZA IMPORTANTI

**⚠AVVERTIMENTO:** Leggere tutte le avvertenze relative alla sicurezza e tutte le istruzioni. La mancata osservanza delle avvertenze e delle istruzioni può risultare in scosse elettriche, incendi e/o gravi lesioni personali.

### Conservare tutte le avvertenze e le istruzioni come riferimento futuro.

**AVVERTENZA** - quando si utilizza questo prodotto, è necessario attenersi sempre alle precauzioni di base, incluse le seguenti:

#### Sicurezza dell'area di lavoro

1. Mantenere l'area di utilizzo libera da qualsiasi persona.
2. Non sporgersi né salire su supporti instabili. Mantenere una posizione sui piedi e un equilibrio saldi in qualsiasi momento.
3. Posizionare sempre il corpo dell'idropulitrice ad alta pressione su una superficie piana e stabile. Evitare le aree in cui l'acqua espulsa possa scorrere via o creare pozze.
4. Prima della pulizia, controllare gli ambienti circostanti e gli oggetti da pulire. I getti ad alta pressione possono raschiare via la vernice o altri trattamenti delle superfici, incluse sostanze chimiche tossiche. Se necessario, adottare delle misure preventive.
5. Fare attenzione a non inciampare sul tubo flessibile dell'idropulitrice ad alta pressione. Tenere sempre presente la configurazione del tubo flessibile durante l'uso.
6. Durante l'uso, una piccola quantità d'acqua fuoriesce dal lato inferiore dell'idropulitrice ad alta pressione. Evitare di collocare l'idropulitrice ad alta pressione nelle aree che non si intende bagnare.

#### Sicurezza personale

1. Per proteggersi dal getto e dagli oggetti colpiti dal getto, gli operatori dovrebbero indossare indumenti appropriati, quali stivali di sicurezza, guanti di sicurezza, caschi di sicurezza con visiere, protezioni per l'udito, e così via.
2. Non utilizzare l'idropulitrice ad alta pressione in prossimità di persone, a meno che indossino indumenti protettivi.
3. Per ridurre il rischio di lesioni personali, è necessaria una supervisione ravvicinata quando il prodotto viene utilizzato in prossimità di bambini.
4. Qualora venga effettuato un collegamento a un sistema di acqua potabile, il sistema deve essere protetto dal riflusso.
5. L'acqua che è passata attraverso un rompi-vuoto è considerata non potabile.

#### Sicurezza elettrica

1. Non toccare mai le cartucce delle batterie con le mani bagnate.
2. Non utilizzare la macchina qualora parti importanti di quest'ultima siano danneggiate, ad esempio dispositivi di sicurezza, tubi flessibili ad alta pressione o la pistola a grilletto.

#### Uso e cura dell'elettrodomestico

1. Leggere tutte le istruzioni prima di utilizzare il prodotto.
2. Essere informati su come arrestare l'idropulitrice ad alta pressione e far sfiatare le pressioni rapidamente. Avere la completa familiarità con i controlli.
3. I getti ad alta pressione possono essere pericolosi, se ne viene fatto un uso improprio. Il getto non deve essere rivolto verso persone, apparecchi elettrici sotto tensione o la macchina stessa.
4. Questa macchina non è destinata all'utilizzo da parte di persone (inclusi i bambini) con capacità fisiche, sensoriali o mentali ridotte, o con carenza di esperienza e preparazione.
5. I bambini vanno tenuti sotto controllo per accertarsi che non giochino con l'elettrodomestico.
6. Non spruzzare liquidi infiammabili e/o tossici. In caso contrario, si potrebbe causare un'esplosione, un'intossicazione o danni alla macchina.
7. Non dirigere il getto contro se stessi o altri per pulire indumenti o calzature.
8. Tubi flessibili ad alta pressione, raccordi e giunti sono fondamentali per la sicurezza della macchina. Utilizzare solo tubi flessibili, raccordi e giunti consigliati dal produttore.
9. Seguire le istruzioni quando si intende cambiare gli accessori.
10. Mantenere le maniglie asciutte, pulite e prive di olio o grasso.
11. Restare vigili: fare attenzione a cosa si sta facendo.
12. Non far funzionare il prodotto quando si è stanchi o sotto l'influenza di alcool o droghe.
13. Non far funzionare l'idropulitrice ad alta pressione senz'acqua per più di un minuto. In caso contrario, si danneggia il motore, causando un guasto.

14. **Spegnere sempre l'apparecchio e chiudere la condotta principale dell'acqua quando si intende lasciare l'idropulitrice ad alta pressione incustodita.**
  15. **Fare attenzione ai contraccolpi. La pistola a grilletto rincula quando il getto ad alta pressione viene espulso dall'ugello. Mantenere saldamente la pistola a grilletto per evitare lesioni personali accidentali.**
  16. **Prima dell'uso, controllare l'eventuale presenza di parti danneggiate o usurate. Inoltre, accertarsi che il tubo flessibile sia collegato correttamente e che non siano presenti perdite durante l'uso. L'utilizzo della macchina con difetti funzionali potrebbe causare un incidente.**
  17. **Questa macchina è stata progettata per l'uso con il detergente fornito in dotazione o consigliato dal produttore. L'utilizzo di altri detersivi o altri prodotti chimici potrebbe influenzare negativamente la sicurezza della macchina.**
  18. **Non tirare il tubo flessibile per spostare il corpo dell'idropulitrice ad alta pressione. In caso contrario, si danneggiano il tubo flessibile e le parti di collegamento, causando un cortocircuito o difetti funzionali.**
  19. **Non collocare oggetti pesanti sul tubo flessibile né consentire a veicoli di passarvi sopra.**
  20. **Scaricare sempre la pressione residua presente nella pistola a grilletto prima di scollegare il tubo flessibile.**
  21. **Quando si intende collegare il tubo flessibile alla condotta principale dell'acqua, osservare le istruzioni del proprio acquedotto locale o della propria azienda.**
  22. **Qualora l'idropulitrice ad alta pressione venga fatta cadere o colpisca un oggetto duro, accertarsi di controllare la presenza di eventuali danni e spaccature. L'utilizzo di un'idropulitrice ad alta pressione danneggiata potrebbe generare fumo, incendi o causare scosse elettriche, che potrebbero risultare in lesioni personali.**
  23. **Durante l'uso di idropultrici ad alta pressione, possono formarsi degli aerosol. L'inalazione di aerosol può essere nociva per la salute.**
  24. **A seconda dell'applicazione, è possibile utilizzare per la pulizia ad alta pressione degli ugelli schermati, che riducono in modo sostanziale l'emissione di aerosol idrati. Tuttavia, non tutte le applicazioni consentono l'utilizzo di dispositivi del genere. Qualora gli ugelli schermati non siano applicabili per la protezione dagli aerosol, potrebbe essere necessaria una maschera respiratoria di classe FFP 2 o equivalente, a seconda dell'ambiente di pulizia.**
  25. **Il datore di lavoro deve eseguire una valutazione dei rischi per specificare le misure protettive necessarie relative agli aerosol, a seconda della superficie da pulire e del relativo ambiente. Le maschere respiratorie di classe FFP 2, equivalenti o di classe più elevata sono idonee per la protezione da aerosol idrati.**
  26. **Evitare l'avvio accidentale. Accertarsi che l'interruttore sia nella posizione di spegnimento prima di effettuare il collegamento alla batteria e di sollevare o trasportare l'elettrodomestico. Il trasporto dell'elettrodomestico con il dito appoggiato sull'interruttore o il collegamento all'alimentazione elettrica di un elettrodomestico con l'interruttore di accensione attivato favoriscono gli incidenti.**
  27. **Scollegare la batteria dall'elettrodomestico prima di effettuare eventuali regolazioni, cambiare gli accessori o riporre gli elettrodomestici. Tali misure di sicurezza preventive riducono il rischio di avvio accidentale dell'elettrodomestico.**
  28. **Non modificare né tentare di riparare l'elettrodomestico o la batteria, tranne per quanto indicato nelle istruzioni per l'uso e la manutenzione.**
  29. **AVVERTENZA - rischio di iniezione o lesioni personali; non dirigere il flusso di scarico verso le persone.**
- Uso e manutenzione degli strumenti a batterie**
1. **Ricaricare solo con il caricabatterie specificato dal produttore.** Un caricabatterie appropriato per un tipo di batteria potrebbe creare un rischio di incendio, se utilizzato con un'altra batteria.
  2. **Utilizzare gli utensili elettrici solo con le batterie specificamente designate.** L'uso di qualsiasi altra batteria potrebbe creare un rischio di lesioni personali e incendi.
  3. **Quando la batteria non è in uso, tenerla lontana da altri oggetti metallici, quali graffette, monete, chiavi, chiodi, viti o altri piccoli oggetti metallici, che potrebbero fare contatto tra terminali diversi.** Il cortocircuito dei terminali della batteria può causare ustioni o incendi.
  4. **In condizioni di uso improprio, la batteria potrebbe emettere un liquido; evitare il contatto con tale liquido. Qualora si verifichi un contatto accidentale con il liquido, lavare abbondantemente con acqua. Qualora il liquido entri in contatto con gli occhi, richiedere anche assistenza medica.** Il liquido espulso dalla batteria può causare irritazioni o ustioni.
  5. **Non utilizzare una batteria o un utensile che siano danneggiati o che siano stati modificati.** Batterie danneggiate o modificate potrebbero mostrare un comportamento imprevedibile che può risultare in incendi, esplosioni o nel rischio di lesioni personali.
  6. **Non esporre una batteria o un utensile al fuoco o a temperature eccessive.** L'esposizione al fuoco o a temperature superiori ai 130 °C potrebbe causare un'esplosione.
  7. **Attenersi a tutte le istruzioni relative alla carica e non caricare la batteria o l'utensile al di fuori della gamma di temperature specificata nelle istruzioni.** Una carica inappropriata o a temperature al di fuori della gamma specificata potrebbe danneggiare la batteria e incrementare il rischio di incendio.
- Assistenza**
1. **Attenersi alle istruzioni di manutenzione specificate nel manuale.**
  2. **Per garantire la sicurezza della macchina, utilizzare solo pezzi di ricambio originali del produttore o approvati dal produttore.**

3. Gli interventi di manutenzione sull'idropulitrice ad alta pressione devono essere effettuati da un tecnico qualificato utilizzando solo parti di ricambio identiche. Ciò assicura che la sicurezza dell'idropulitrice ad alta pressione venga preservata.
4. In caso di guasto o malfunzionamento dell'idropulitrice ad alta pressione, spegnerla immediatamente e rimuovere la cartuccia della batteria o le cartucce delle batterie. Contattare il proprio rivenditore o centro di assistenza locale.

#### Avvertenze aggiuntive per la sicurezza

1. Conformarsi ai requisiti dell'azienda locale di distribuzione dell'acqua.
2. Non utilizzare l'utensile quando sussiste il rischio di fulmini.
3. Quando si utilizza l'utensile su suolo fangoso, pendii bagnati o ubicazioni scivolose, fare attenzione al proprio appoggio sui piedi.
4. Evitare di lavorare in un ambiente inadeguato in cui si preveda un maggiore affaticamento per l'utente.
5. Non sostituire la batteria sotto la pioggia.
6. Non immergere l'utensile in una pozzanghera.
7. Non lasciare l'utensile incustodito all'aperto sotto la pioggia.
8. Quando foglie bagnate o sporco aderiscono alla bocca di aspirazione (finestrella di ventilazione) a causa della pioggia, rimuoverle.
9. Non lavare l'utensile con acqua ad alta pressione.
10. Quando si intende lavare l'utensile, non lasciar penetrare acqua nell'impianto elettrico, ad esempio nella batteria, nel motore e nei terminali.
11. Quando si intende riporre l'utensile, evitare la luce solare diretta e la pioggia, e riportarlo in un'ubicazione in cui non sia soggetto a temperature estremamente elevate o umidità.
12. Effettuare l'ispezione e la manutenzione in un'ubicazione in cui si possa evitare la pioggia.
13. Dopo aver utilizzato l'utensile, rimuovere lo sporco che si è depositato e far asciugare completamente l'utensile prima di riporlo. A seconda della stagione o della zona, sussiste il rischio di malfunzionamento dovuto a congelamento.
14. Non far bagnare i terminali della batteria con liquidi, ad esempio con acqua, né sommergere la batteria. Non lasciare la batteria sotto la pioggia e non caricarla, utilizzarla o riporla in un'ubicazione umida o bagnata. Qualora i terminali si bagnino o del liquido penetri all'interno della batteria, quest'ultima potrebbe venire cortocircuitata, e sussiste il rischio di surriscaldamento, incendio o esplosione.
15. Dopo aver rimosso la batteria dall'utensile o dai caricabatterie, accertarsi di applicare il cappuccio della batteria su quest'ultima e di riporre la batteria in un'ubicazione asciutta.
16. Non sostituire la batteria con le mani bagnate.

#### Avvertenze aggiuntive per la sicurezza

1. Conformarsi ai requisiti dell'azienda locale di distribuzione dell'acqua.
2. Non utilizzare un alimentatore con cavo, ad esempio un adattatore per batterie o un gruppo di alimentazione portatile, insieme a questo elettrodomestico. Il cavo di un alimentatore di questo tipo potrebbe interferire con il funzionamento e risultare in lesioni personali.

## CONSERVARE LE PRESENTI ISTRUZIONI.

**⚠AVVERTIMENTO:** NON lasciare che la comodità o la familiarità d'uso con il prodotto (acquisita con l'uso ripetuto) sostituiscano la stretta osservanza delle norme di sicurezza.

L'USO IMPROPRIO o la mancata osservanza delle norme di sicurezza riportate nel presente manuale di istruzioni potrebbero causare lesioni personali gravi.

### Istruzioni di sicurezza importanti per la cartuccia della batteria

1. Prima di utilizzare la cartuccia della batteria, leggere tutte le istruzioni e le avvertenze riportate (1) sul caricabatteria, (2) sulla batteria e (3) sul prodotto che utilizza la batteria.
2. Non smantellare né manomettere la cartuccia della batteria. In caso contrario, si potrebbe causare un incendio, calore eccessivo o un'esplosione.
3. Qualora il tempo di utilizzo si riduca eccessivamente, interrompere immediatamente l'utilizzo dell'utensile. In caso contrario, si può incorrere nel rischio di surriscaldamento, possibili ustioni e persino un'esplosione.
4. Qualora l'elettrolita entri in contatto con gli occhi, sciacquarli con acqua pulita e richiedere immediatamente assistenza medica. Questa eventualità può risultare nella perdita della vista.
5. Non cortocircuitare la cartuccia della batteria:
  - (1) Non toccare i terminali con alcun materiale conduttivo.
  - (2) Evitare di conservare la cartuccia della batteria in un contenitore insieme ad altri oggetti metallici quali chiodi, monete, e così via.
  - (3) Non esporre la cartuccia della batteria all'acqua o alla pioggia.
 Un cortocircuito della batteria può causare un grande flusso di corrente, un surriscaldamento, possibili ustioni e persino un guasto.
6. Non conservare e utilizzare l'utensile e la cartuccia della batteria in ubicazioni in cui la temperatura possa raggiungere o superare i 50°C.
7. Non incenerire la cartuccia della batteria anche qualora sia gravemente danneggiata o completamente esaurita. La cartuccia della batteria può esplodere se a contatto con il fuoco.

8. **Non inchiodare, tagliare, schiacciare, lanciare o far cadere la cartuccia della batteria, né farla urtare con forza contro un oggetto duro.** Questi comportamenti potrebbero risultare in un incendio, calore eccessivo o un'esplosione.
9. **Non utilizzare una batteria danneggiata.**
10. **Le batterie a ioni di litio contenute sono soggette ai requisiti del regolamento sul trasporto di merci pericolose (Dangerous Goods Legislation).** Per trasporti commerciali, ad esempio da parte di terzi o spedizionieri, è necessario osservare dei requisiti speciali sull'imballaggio e sull'etichetta. Per la preparazione dell'articolo da spedire, è richiesta la consulenza di un esperto in materiali pericolosi. Attenersi anche alle normative nazionali, che potrebbero essere più dettagliate. Nastrare o coprire i contatti aperti e imballare la batteria in modo tale che non si possa muovere liberamente all'interno dell'imballaggio.
11. **Quando si intende smaltire la cartuccia della batteria, rimuoverla dall'utensile e smaltirla in un luogo sicuro. Attenersi alle normative locali relative allo smaltimento della batteria.**
12. **Utilizzare le batterie esclusivamente con i prodotti specificati da Makita.** L'installazione delle batterie in prodotti non compatibili potrebbe risultare in incendi, calore eccessivo, esplosioni o perdite di liquido elettrolitico.
13. **Se l'utensile non viene utilizzato per un periodo di tempo prolungato, la batteria deve essere rimossa dall'utensile.**
14. **Durante e dopo l'uso, la cartuccia della batteria potrebbe assorbire calore, che può causare ustioni o ustioni a bassa temperatura. Fare attenzione a come si maneggiano le cartucce delle batterie estremamente calde.**
15. **Non toccare i terminali dell'utensile subito dopo l'uso, in quanto potrebbero diventare estremamente caldi al punto da causare ustioni.**
16. **Evitare di far incastrare schegge, polveri o terreno nei terminali, nei fori e nelle scanalature della cartuccia della batteria.** In caso contrario, l'utensile o la cartuccia della batteria potrebbero riscaldarsi, prendere fuoco, scoppiare o guastarsi, causando ustioni o lesioni personali.
17. **A meno che l'utensile supporti l'uso in prossimità di linee elettriche ad alta tensione, non utilizzare la cartuccia della batteria in prossimità di linee elettriche ad alta tensione.** In caso contrario, si potrebbe causare un malfunzionamento o la rottura dell'utensile o della cartuccia della batteria.
18. **Tenere la batteria lontana dai bambini.**

## CONSERVARE LE PRESENTI ISTRUZIONI.

**ATTENZIONE:** Utilizzare solo batterie originali Makita. L'utilizzo di batterie Makita non originali, o di batterie che siano state alterate, potrebbe risultare nello scoppio della batteria, causando incendi, lesioni personali e danni. Inoltre, ciò potrebbe invalidare la garanzia Makita per l'utensile e il caricabatterie Makita.

## Suggerimenti per preservare la durata massima della batteria

1. **Caricare la cartuccia della batteria prima che si scarichi completamente. Smettere sempre di utilizzare l'utensile e caricare la cartuccia della batteria quando si nota che la potenza dell'utensile è diminuita.**
2. **Non ricaricare mai una cartuccia della batteria completamente carica. La sovraccarica riduce la vita utile della batteria.**
3. **Caricare la cartuccia della batteria a una temperatura ambiente compresa tra 10 °C e 40 °C. Lasciar raffreddare una cartuccia della batteria prima di caricarla.**
4. **Quando non si utilizza la cartuccia della batteria, rimuoverla dall'utensile o dal caricabatterie.**
5. **Caricare la cartuccia della batteria se non la si è utilizzata per un periodo di tempo prolungato (più di sei mesi).**

## DESCRIZIONE DELLE FUNZIONI

**ATTENZIONE:** Accertarsi sempre che l'utensile sia spento e che la cartuccia della batteria sia stata rimossa prima di regolare o di controllare il funzionamento dell'utensile.

## Installazione o rimozione della cartuccia della batteria

**ATTENZIONE:** Spegnerne sempre l'utensile prima di installare o rimuovere la cartuccia della batteria.

**ATTENZIONE:** Mantenere saldamente lo strumento e la batteria quando si intende installare o rimuovere la cartuccia della batteria. Qualora non si mantengano saldamente lo strumento e la cartuccia della batteria, questi ultimi potrebbero scivolare dalle mani, con la possibilità di causare un danneggiamento dello strumento e della cartuccia della batteria, nonché una lesione personale.

Per installare la cartuccia della batteria, aprire lo sportellino mentre si preme la leva di blocco. Allineare la linguetta sulla cartuccia della batteria con la scanalatura nell'alloggiamento, quindi far scivolare la batteria in sede. Inserirla completamente fino a quando si innesta in sede con un piccolo scatto. Se è possibile vedere l'indicatore rosso sul lato superiore del pulsante, la batteria non è bloccata completamente.

Dopo aver installato o rimosso le cartucce delle batterie, accertarsi di chiudere lo sportellino.

► **Fig.1:** 1. Sportellino 2. Leva di blocco

Per rimuovere le cartucce delle batterie, sollevare la cartuccia della batteria mentre si tiene premuto il pulsante sulla parte anteriore della cartuccia.

► **Fig.2:** 1. Indicatore rosso 2. Pulsante 3. Cartuccia della batteria

**⚠ATTENZIONE:** Installare sempre fino in fondo la cartuccia della batteria, fino a quando l'indicatore rosso non è più visibile. In caso contrario, la batteria potrebbe cadere accidentalmente dall'utensile, causando lesioni personali all'operatore o a chi gli è vicino.

**⚠ATTENZIONE:** Non installare forzatamente la cartuccia della batteria. Qualora la batteria non si inserisca scorrendo agevolmente, vuol dire che non viene inserita correttamente.

**⚠ATTENZIONE:** Prima dell'uso, accertarsi di aver bloccato lo sportellino.

## Sistema di protezione strumento/batteria

L'utensile è dotato di un sistema di protezione dell'utensile stesso e della batteria. Tale sistema interrompe automaticamente l'alimentazione al motore per prolungare la vita utile dell'utensile e della batteria. L'utensile si arresta automaticamente durante il funzionamento, qualora l'utensile o la batteria vengano a trovarsi in una delle condizioni seguenti:

### Protezione dal sovraccarico

Quando la batteria viene utilizzata in modo tale da causare un assorbimento di corrente elevato in modo anomalo, l'utensile si arresta automaticamente senza alcuna indicazione. In questa situazione, spegnere l'utensile e interrompere l'applicazione che ha fatto sovraccaricare l'utensile. Quindi, accendere l'utensile per ricominciare.

### Protezione dal surriscaldamento

Quando l'utensile è surriscaldato si arresta automaticamente, e l'indicatore della batteria lampeggia. In questa circostanza, lasciar raffreddare l'utensile prima di riaccenderlo.

<input checked="" type="checkbox"/> Acceso	<input checked="" type="checkbox"/> Lampeggiante
	

### Protezione dalla sovrascarica



















Quando la carica della batteria non è sufficiente, l'utensile si arresta automaticamente. In tal caso, rimuovere la batteria dall'utensile e caricarla.

## Indicazione della carica residua della batteria

**Solo per cartucce delle batterie dotate di indicatore**

► **Fig.3:** 1. Indicatori luminosi 2. Pulsante di controllo

Premere il pulsante di controllo sulla cartuccia della batteria per indicare la carica residua della batteria. Gli indicatori luminosi si illuminano per alcuni secondi.

Indicatori luminosi			Carica residua
 Illuminato	 Spento	 Lampeggiante	
			Dal 75% al 100%
			Dal 50% al 75%
			Dal 25% al 50%
			Dallo 0% al 25%
			Caricare la batteria.
			La batteria potrebbe essersi guastata.
			

**NOTA:** A seconda delle condizioni d'uso e della temperatura ambiente, l'indicazione potrebbe variare leggermente rispetto alla carica effettiva.







**NOTA:** Il primo indicatore luminoso (all'estremità sinistra) lampeggia quando il sistema di protezione della batteria è in funzione.

## Indicazione della carica residua della batteria

**AVVISO:** L'indicatore della batteria non si accende, quando l'interruttore di accensione si trova nella posizione di SPEGNIMENTO. Per controllare la carica residua della batteria, disporre l'interruttore di accensione sulla modalità ad alta o bassa pressione.

Premere il pulsante di controllo per indicare le cariche residue delle batterie. Gli indicatori delle batterie corrispondono alle rispettive batterie.

► **Fig.4:** 1. Indicatore della batteria 2. Pulsante di controllo

Stato dell'indicatore della batteria			Carica residua della batteria
 Acceso	 Spento	 Lampeggiante	
			Dal 50% al 100%
			Dal 20% al 50%
			Dallo 0% al 20%
			Caricare la batteria

## Interruttore di accensione

**AVVISO:** Non ruotare forzatamente l'interruttore di accensione. Questo potrebbe causare il malfunzionamento dell'interruttore.

Ruotare l'interruttore di accensione in senso orario o antiorario, a seconda del livello della pressione. Ruotare l'interruttore di accensione in senso orario per la modalità ad alta pressione (2), e in senso antiorario per la modalità a bassa pressione (1). Per spegnere la macchina, ruotare di nuovo l'interruttore di accensione verso la posizione di SPEGNIMENTO (0).

► **Fig.5:** 1. Modalità a bassa pressione (1) 2. Modalità ad alta pressione (2) 3. Posizione di SPEGNIMENTO

**NOTA:** Gli indicatori delle batterie si illuminano per qualche secondo, quando si dispone l'interruttore di accensione sulla modalità ad alta o bassa pressione.

## Funzioni dell'ugello

**NOTA:** Gli ugelli forniti in dotazione variano a seconda della nazione. Per informazioni su altri ugelli, fare riferimento anche alla sezione ACCESSORI OPZIONALI.

## Lancia a spruzzo

*Specifica in base alla nazione*

► **Fig.6**

È possibile regolare la larghezza del getto da 0° a 25° ruotando l'estremità anteriore dell'ugello.

**ATTENZIONE:** Quando si intende regolare la larghezza del getto, non ruotare l'ugello mentre lo si tira verso la pistola a grilletto. L'ugello potrebbe staccarsi dalla pistola a grilletto e causare lesioni personali.

## Scrostatore

*Specifica in base alla nazione*

► **Fig.7**

Viene espulso un getto a spirale. Idoneo per la rimozione dello sporco ostinato.

**AVVISO:** Non utilizzare lo scrostatore per pulire superfici fragili, quali finestre o carrozzerie di automobili.

## Operazioni con il grilletto

Premere il grilletto per espellere un getto d'acqua. Il getto prosegue fintanto che il grilletto viene tenuto premuto.

È possibile bloccare il grilletto per un utilizzo sicuro della pistola a grilletto. Per bloccare il grilletto, estrarre il fermo e agganciarlo alla scanalatura presente sull'impugnatura.

► **Fig.8:** 1. Grilletto 2. Fermo 3. Scanalatura

**AVVISO:** Per evitare un errore meccanico nell'interruttore a pressione, lasciare passare sempre un intervallo di due secondi tra le operazioni effettuate con il grilletto.

## Valvola di sicurezza

Questo elettrodomestico è dotato di una valvola di sicurezza che evita una sovrappressione eccessiva. Quando si rilascia il grilletto, la valvola si apre e l'acqua ricircola attraverso l'entrata della pompa.

**ATTENZIONE:** Non alterare né regolare l'impostazione della valvola di sicurezza.

## MONTAGGIO

**ATTENZIONE:** Accertarsi sempre che l'utensile sia spento e che la cartuccia della batteria sia stata rimossa, prima di effettuare qualsiasi intervento sull'utensile.

## Collegamento del tubo flessibile ad alta pressione

Collegare il tubo flessibile ad alta pressione all'uscita (con il simbolo della pistola). Ruotare il dado sul tubo flessibile ad alta pressione in senso orario, mentre lo si avvita sulla filettatura dell'uscita.

► **Fig.9:** 1. Uscita 2. Dado

**ATTENZIONE:** Accertarsi che il tubo flessibile ad alta pressione sia collegato in modo saldo. Un raccordo allentato potrebbe far staccare con violenza il tubo flessibile ad alta pressione, causando lesioni personali.

## Montaggio della pistola a grilletto

Collegare il tubo flessibile ad alta pressione all'entrata sulla pistola a grilletto. Ruotare il dado sul tubo flessibile ad alta pressione in senso orario, mentre lo si avvita sulla filettatura dell'entrata.

► **Fig.10:** 1. Entrata 2. Dado

**ATTENZIONE:** Accertarsi che il tubo flessibile ad alta pressione sia collegato in modo saldo. Un raccordo allentato potrebbe far staccare con violenza il tubo flessibile ad alta pressione, causando lesioni personali.

## Collegamento a un rubinetto

**ATTENZIONE:** Utilizzare sempre un tubo flessibile dell'acqua resistente alla pressione con un diametro di  $\varnothing$  13 mm o superiore, e collegarlo al rubinetto utilizzando raccordi adatti. In caso contrario, il tubo flessibile dell'acqua e/o il raccordo potrebbero rompersi e causare lesioni personali.

**AVVISO:** Utilizzare un tubo flessibile dell'acqua resistente alla pressione che sia il più corto possibile. La quantità di acqua in entrata dovrebbe essere superiore al volume massimo di alimentazione della pompa.

**AVVISO:** Qualora si effettui il collegamento alla condotta dell'acqua potabile, utilizzare una valvola rompivuoto che soddisfi le normative della propria area geografica.

**NOTA:** Il gruppo tubo flessibile viene consegnato con giunti di raccordo montati su entrambe le estremità. Pertanto, quando si intende eseguire il collegamento a un rubinetto senza un giunto di raccordo, rimuovere il giunto di raccordo a un'estremità.

► **Fig.11:** 1. Dado del giunto di raccordo 2. Giunto di raccordo

1. Collegare il gruppo tubo flessibile al rubinetto. Applicare un raccordo idoneo, ad esempio una fascetta stringitubo o un raccordo per rubinetto dell'acqua, per fissare l'estremità del tubo flessibile al rubinetto.

► **Fig.12:** 1. Fascetta stringitubo 2. Giunto di raccordo 3. Gruppo tubo flessibile

**NOTA:** Il raccordo dipende dalla forma del rubinetto a cui si intende effettuare il collegamento. Preparare un raccordo idoneo disponibile in commercio.

2. Applicare il raccordo per il tubo flessibile dell'acqua all'entrata (con il simbolo del rubinetto), quindi inserire il giunto di raccordo.

► **Fig.13:** 1. Giunto di raccordo 2. Raccordo per il tubo flessibile dell'acqua 3. Entrata sull'idropulitrice ad alta pressione

## Collegamento/scollegamento dell'ugello

**ATTENZIONE:** Quando si intende collegare o scollegare l'ugello, bloccare sempre il grilletto della pistola a grilletto.

Inserire l'estremità dell'ugello nell'alloggiamento sulla pistola a grilletto, quindi ruotarlo nella direzione della freccia, come indicato nella figura. Per scollegare l'ugello, ruotarlo nella direzione inversa mentre lo si preme verso la pistola a grilletto.

► **Fig.14:** 1. Pistola a grilletto 2. Alloggiamento 3. Estremità dell'ugello

## Collegamento dell'ugello schiumogeno

### Accessorio opzionale

**ATTENZIONE:** Quando si intende collegare o scollegare l'ugello, bloccare sempre il grilletto della pistola a grilletto.

Preparare un detergente prima di utilizzare l'ugello schiumogeno.

1. Rimuovere l'ugello dal serbatoio ruotando l'ugello in senso antiorario. Applicare l'ugello alla pistola a grilletto.

► **Fig.15:** 1. Ugello 2. Pistola a grilletto

2. Versare il detergente nel serbatoio e installare quest'ultimo sull'ugello.

► **Fig.16:** 1. Serbatoio

**AVVISO:** Utilizzare sempre detergente neutro. Un detergente acido o alcalino potrebbe danneggiare il serbatoio o l'ugello.

## Posizionamento della custodia da trasporto in plastica sul contenitore

### Accessorio opzionale

È possibile collocare la custodia da trasporto in plastica Makita sul lato superiore del contenitore. Posizionare la custodia da trasporto in plastica sul contenitore in modo che venga fissata con gli attacchi presenti sul coperchio del contenitore.

► **Fig.17:** 1. Custodia da trasporto in plastica 2. Attacco

## Posizionamento del contenitore sul carrello

### Accessorio opzionale

Quando si intende trasportare il contenitore con il carrello Makita, mettere il contenitore in posizione. Accertarsi che il lato inferiore del contenitore si inserisca nella piattaforma del carrello.

► **Fig.18:** 1. Superficie inferiore del contenitore 2. Piattaforma del carrello

**ATTENZIONE:** Quando si utilizza il carrello, non trasportare il contenitore pieno d'acqua. In caso contrario, si potrebbe perdere l'equilibrio e causare lesioni personali o la deformazione del contenitore, che porterebbe a perdita d'acqua.

## FUNZIONAMENTO

**AVVERTIMENTO:** Non toccare il getto d'acqua e non dirigerlo verso se stessi o altri. Il getto d'acqua è pericoloso e può ferire l'utilizzatore o altri.

**AVVERTIMENTO:** Quando si spara il getto d'acqua, non tenere mai in mano l'oggetto che si intende pulire, né posizionare le mani e i piedi in prossimità del getto d'acqua.

**ATTENZIONE:** Fare attenzione al rimbalzo del getto d'acqua e agli oggetti colpiti. Non avvicinare l'ugello a una distanza inferiore a 30 cm dall'oggetto.

**ATTENZIONE:** Non far funzionare l'idropulitrice ad alta pressione senz'acqua per più di 1 minuto.

**ATTENZIONE:** Non utilizzare l'idropulitrice ad alta pressione per periodi di tempo prolungati. In caso contrario, si potrebbe causare un surriscaldamento o un incendio. Inoltre, l'utilizzo a lungo termine potrebbe causare malesseri dovuti alle vibrazioni.

**ATTENZIONE:** Fare attenzione alla direzione del vento. Qualora il detergente penetri negli occhi o in bocca, sciacquare immediatamente con acqua dolce e richiedere assistenza medica, se necessario.

**AVVISO:** Evitare l'uso dell'idropulitrice ad alta pressione per più di 1 ora. Dopo un utilizzo di 1 ora, fare una pausa della stessa durata.

**AVVISO:** Per proteggere il meccanismo dell'idropulitrice ad alta pressione, non utilizzare acqua a temperature superiori a 40°C.

1. Collegare un'estremità del tubo flessibile ad alta pressione alla pistola a grilletto, e l'altra estremità all'idropulitrice ad alta pressione.
2. Collegare l'idropulitrice ad alta pressione al rubinetto utilizzando un tubo flessibile dell'acqua. Dopodiché, aprire il rubinetto.  
► Fig.19
3. Aprire lo sportellino e installare le cartucce delle batterie nell'idropulitrice ad alta pressione, quindi bloccare lo sportellino.  
► Fig.20: 1. Cartuccia della batteria 2. Sportellino
4. Disporre l'interruttore di accensione sulla modalità desiderata.  
► Fig.21: 1. Modalità a bassa pressione (1)  
2. Modalità ad alta pressione (2)  
3. Posizione di SPEGNIMENTO
5. Per emettere un getto d'acqua, sbloccare il fermo e premere il grilletto. Il getto prosegue fintanto che il grilletto viene tenuto premuto.  
► Fig.22: 1. Fermo

**ATTENZIONE:** Mantenere saldamente la pistola a grilletto. La pistola a grilletto rincula quando si preme il grilletto.

**ATTENZIONE:** Mantenere sempre la pistola a grilletto per l'impugnatura e per la canna, durante l'espulsione del getto d'acqua.

**AVVISO:** Fare attenzione a non tirare con forza la pistola a grilletto durante l'uso. Questo potrebbe far rovesciare l'idropulitrice ad alta pressione.

**AVVISO:** Quando si intende sospendere l'utilizzo per un periodo di tempo prolungato, spegnere l'idropulitrice ad alta pressione e schiacciare il grilletto per scaricare completamente l'acqua restante.

Qualora l'idropulitrice ad alta pressione venga lasciata inutilizzata per un periodo di tempo prolungato mentre mantiene una pressione elevata, potrebbe non riavviarsi. In questa circostanza, spegnere l'idropulitrice ad alta pressione, alimentare acqua da un rubinetto nell'entrata e schiacciare il grilletto mentre si mantiene l'alimentazione dell'acqua per un po' di tempo. Quindi, accendere l'idropulitrice ad alta pressione.

Quando si sospende l'operazione, è possibile posizionare temporaneamente la pistola a grilletto come indicato nella figura.

► Fig.23

## Dopo l'uso

**ATTENZIONE:** Dopo aver utilizzato l'idropulitrice ad alta pressione, eseguire sempre la procedura descritta nel presente manuale. La pressione residua nella pistola a grilletto o nell'idropulitrice ad alta pressione può causare lesioni personali o danni alla pompa interna.

1. Spegner l'idropulitrice ad alta pressione.
2. Chiudere il rubinetto e scollegare il tubo flessibile dell'acqua dall'idropulitrice ad alta pressione.  
► Fig.24
3. Riaccendere l'idropulitrice ad alta pressione.
4. Premere il grilletto fino a far scaricare l'acqua residua nell'idropulitrice ad alta pressione.  
► Fig.25

**AVVISO:** Non far girare il motore per più di 1 minuto.

5. Spegner l'idropulitrice ad alta pressione e rimuovere le cartucce delle batterie.  
► Fig.26: 1. Interruttore di accensione 2. Cartuccia della batteria
6. Scollegare il tubo flessibile ad alta pressione dalla pistola a grilletto e dall'idropulitrice ad alta pressione.  
► Fig.27: 1. Pistola a grilletto 2. Tubo flessibile ad alta pressione 3. Idropulitrice ad alta pressione

**AVVISO:** Per evitare che il tubo flessibile ad alta pressione si danneggi, rimuovere l'acqua residua nel tubo flessibile prima di riparlo.

## Alimentazione dell'acqua da un serbatoio o da una cisterna

È possibile alimentare l'acqua da un serbatoio o una cisterna, anziché da un rubinetto. Collegare il gruppo tubo flessibile e il gruppo succhiera-ruola al raccordo per il tubo flessibile dell'acqua.

- Fig.28: 1. Serbatoio/cisterna 2. Gruppo succhiera-ruola 3. Gruppo tubo flessibile 4. Raccordo per il tubo flessibile dell'acqua

**ATTENZIONE:** Quando si intende montare il manicotto sul contenitore del filtro, fare attenzione a non farsi male alla mano con la fascetta stringitubo.

**AVVISO:** Utilizzare sempre il gruppo tubo flessibile e il gruppo succhiera-ruola Makita.

**AVVISO:** Mantenere sempre un'altezza di 1 m (3,28 ft) o meno tra l'entrata dell'idropulitrice ad alta pressione e la superficie dell'acqua. In caso contrario, l'idropulitrice ad alta pressione non sarà in grado di immettere l'acqua nella pompa.



Per introdurre acqua nel tubo flessibile, rimuovere l'ugello dalla pistola a grilletto e accendere l'idropulitrice ad alta pressione mentre si preme il grilletto. Una volta che l'acqua viene espulsa in modo stabile dalla pistola a grilletto, rilasciare il grilletto e applicare l'ugello adatto al proprio scopo.

► **Fig.29:** 1. Pistola a grilletto

**NOTA:** Quando l'acqua non viene espulsa, smontare il gruppo tubo flessibile e il gruppo succhieruola e immergerli in acqua. Quindi, ricollegarli all'idropulitrice ad alta pressione.

► **Fig.30:** 1. Gruppo tubo flessibile e gruppo succhieruola

## Quando si intende utilizzare il contenitore come serbatoio dell'acqua

È possibile utilizzare il contenitore fornito in dotazione con l'idropulitrice ad alta pressione (specifico in base alla nazione) come serbatoio dell'acqua.

1. Collegare il giunto di raccordo del gruppo tubo flessibile al raccordo per il tubo flessibile dell'acqua.

► **Fig.31:** 1. Giunto di raccordo 2. Raccordo per il tubo flessibile dell'acqua 3. Entrata dell'idropulitrice ad alta pressione

2. Collegare il giunto di raccordo del gruppo tubo flessibile al contenitore del filtro del gruppo succhieruola.

► **Fig.32:** 1. Gruppo succhieruola 2. Gruppo tubo flessibile

3. Svuotare il contenitore e riempirlo con acqua.

► **Fig.33:** 1. Linea del livello massimo dell'acqua

**AVVISO:** Non riempire con acqua al di sopra della linea del livello massimo dell'acqua.

**AVVISO:** Il coperchio del contenitore non è del tipo a tenuta stagna. Fare attenzione a non versare l'acqua presente nel contenitore durante il trasporto.

4. Rimuovere il tappo sull'apertura di alimentazione dell'acqua e far passare il gruppo succhieruola attraverso l'apertura, come indicato nella figura.

► **Fig.34:** 1. Tappo 2. Supporto del tappo 3. Apertura di alimentazione dell'acqua 4. Gruppo succhieruola

**NOTA:** È possibile appoggiare il tappo dell'apertura di alimentazione dell'acqua sul supporto del tappo.

5. Posizionare l'idropulitrice ad alta pressione sul contenitore, in modo che venga fissata con gli attacchi presenti sul coperchio del contenitore.

► **Fig.35:** 1. Idropulitrice ad alta pressione  
2. Coperchio 3. Foro di spurgo dell'aria

**NOTA:** Qualora l'aspirazione dell'acqua non funzioni, richiedi un tempo eccessivo, oppure la pressione dell'acqua non sia sufficiente, controllare quanto segue:

- Allentamento del gruppo tubo flessibile, del gruppo succhieruola e del raccordo per il tubo flessibile dell'acqua.
- Verificare che i giunti di raccordo del gruppo tubo flessibile siano saldamente montati sul raccordo per il tubo flessibile dell'acqua e sul contenitore del filtro del gruppo succhieruola.

Qualora siano allentati, serrarli.

### Gruppo tubo flessibile

► **Fig.36:** 1. Giunto di raccordo

### Gruppo succhieruola

► **Fig.37:** 1. Fascetta stringitubo 2. Contenitore del filtro

### Raccordo per il tubo flessibile dell'acqua

► **Fig.38:** 1. Raccordo per il tubo flessibile dell'acqua

**AVVISO:** Fare attenzione a come si maneggia il contenitore durante il trasporto. Il trasporto del contenitore con l'idropulitrice ad alta pressione e gli accessori o acqua all'interno potrebbe causare incidenti o lesioni personali a causa del peso del contenitore stesso.

**AVVISO:** Quando si trasporta il contenitore, non scuoterlo, non capovolgerlo, né inclinarlo eccessivamente. In caso contrario, si potrebbe causare quanto segue:

- la fuoriuscita dell'acqua contenuta all'interno;
- la caduta dal contenitore dell'idropulitrice ad alta pressione situata sul coperchio, oppure;
- l'impedimento della rotazione delle rotelle del contenitore.

**AVVISO:** Quando si trasporta il contenitore tenendolo per la maniglia, l'acqua potrebbe fuoriuscire, qualora sia presente una grande quantità d'acqua all'interno.

**AVVISO:** Dell'acqua potrebbe fuoriuscire dal foro di spurgo dell'aria, qualora l'acqua all'interno raggiunga il foro di spurgo dell'aria a causa dell'inclinazione del contenitore.

**AVVISO:** Non salire con i piedi sul contenitore. In caso contrario, si potrebbe rompere il coperchio.

**AVVISO:** Non lasciare il contenitore pieno d'acqua per un periodo di tempo prolungato. In caso contrario, si potrebbe causare il danneggiamento del contenitore, con conseguenti perdite d'acqua.

Dopo l'uso, attenersi alla procedura seguente:

1. Rimuovere il tappo sull'apertura di scarico e scaricare l'acqua.

► **Fig.39:** 1. Apertura di scarico

2. Rimuovere con un panno l'umidità presente all'interno del contenitore, quindi far asciugare completamente il contenitore.

**AVVISO:** Non conservare l'idropulitrice ad alta pressione e gli accessori mentre l'interno del contenitore è bagnato. L'umidità residua potrebbe causare un malfunzionamento e ruggine.

# MANUTENZIONE E CONSERVAZIONE

**⚠ATTENZIONE:** Prima di tentare di eseguire interventi di ispezione o manutenzione, accertarsi sempre che l'utensile sia spento e che la cartuccia della batteria sia stata rimossa.

**AVVISO:** Non utilizzare mai benzina, benzene, solventi, alcol o altre sostanze simili. In caso contrario, si potrebbero causare scolorimenti, deformazioni o crepe.

Per preservare la SICUREZZA e l'AFFIDABILITÀ del prodotto, le riparazioni e qualsiasi altro intervento di manutenzione e di regolazione devono essere eseguiti da un centro di assistenza autorizzato Makita, utilizzando sempre ricambi Makita.

## Pulizia dell'ugello

Utilizzare lo spillo di pulizia per rimuovere lo sporco dall'ugello o disostruirlo.

► **Fig.40:** 1. Spillo di pulizia

**NOTA:** Per mantenere prestazioni ottimali, pulire a intervalli regolari l'ugello.

**AVVISO:** Non rimuovere con la forza sporco o detriti. In caso contrario, si potrebbero causare lesioni personali o danni al foro di espulsione, causando angolazioni deviate del getto o prestazioni scadenti.

## Pulizia del filtro

Scollegare il raccordo per il tubo flessibile dell'acqua e rimuovere lo sporco e i detriti dall'interno del filtro.

► **Fig.41:** 1. Raccordo per il tubo flessibile dell'acqua  
2. Filtro 3. Anello di guarnizione

Quando si utilizza il gruppo succhieruola, estrarre il filtro dal contenitore del filtro e rimuovere sporco e detriti.

► **Fig.42:** 1. Filtro 2. Contenitore del filtro

**NOTA:** Per mantenere prestazioni ottimali, pulire a intervalli regolari il filtro.

## Conservazione

**⚠ATTENZIONE:** Conservare sempre in un'ubicazione al chiuso in cui la temperatura non scenda al di sotto di quella di congelamento. Qualora l'idropulitrice ad alta pressione si congeli e si guasti, contattare il proprio centro di assistenza locale per chiedere la riparazione.

Riporre gli accessori nella tasca laterale dell'idropulitrice ad alta pressione.

### Esempio di stoccaggio

► **Fig.43:** 1. Tubo flessibile ad alta pressione 2. Ugello  
3. Pistola a grilletto

Se con il modello utilizzato è fornito in dotazione il contenitore, riporre l'idropulitrice ad alta pressione e gli accessori nel contenitore.

### Esempio di stoccaggio

► **Fig.44:** 1. Idropulitrice ad alta pressione 2. Ugello  
3. Pistola a grilletto 4. Spazzola di lavaggio  
5. Ugello schiumogeno 6. Caricabatterie  
7. Gruppo tubo flessibile 8. Gruppo succhieruola

**NOTA:** Alcuni accessori mostrati nella figura vengono forniti come accessori opzionali, in alcune nazioni.

# RISOLUZIONE DEI PROBLEMI

Prima di richiedere riparazioni, eseguire un'ispezione personale. Qualora si rilevi un problema che non è illustrato nel manuale, non tentare di smontare l'utensile. Rivolgersi, invece, a un centro di assistenza autorizzato Makita, utilizzando sempre pezzi di ricambio Makita per le riparazioni.

Stato di anomalia	Causa probabile (guasto)	Azione correttiva
L'idropulitrice non si avvia.	Elettricità assente	Installare cartucce delle batterie cariche.
	L'interruttore non è attivato.	Attivare l'interruttore.
	Pressione residua nella pompa	Premere il grilletto.
	Batteria o circuito elettrico danneggiati	Contattare un centro di assistenza autorizzato per richiedere le riparazioni.
	L'idropulitrice ad alta pressione è stata lasciata inutilizzata per un periodo di tempo prolungato mentre manteneva una pressione elevata.	Spegnere l'idropulitrice ad alta pressione, alimentare acqua da un rubinetto nell'entrata e schiacciare il grilletto mentre si mantiene l'alimentazione dell'acqua per un po' di tempo. Quindi, accendere l'idropulitrice ad alta pressione.
Getto d'acqua assente o debole	Alimentazione dell'acqua assente	Accertarsi che il rubinetto sia aperto. Se si utilizzano il gruppo tubo flessibile e il gruppo succhieruola, introdurre dell'acqua nel tubo flessibile.
	Alimentazione dell'acqua insufficiente	Aprire il rubinetto.
	Collegamento scadente del tubo flessibile dell'acqua	Controllare il collegamento tra l'idropulitrice ad alta pressione e il rubinetto dell'acqua.
	Tubo flessibile, filtro o ugello ostruiti	Disostruire il tubo flessibile, il filtro o l'ugello.
	L'aria sta ostacolando il flusso dell'acqua.	Disattivare l'interruttore, quindi riattivarlo mentre si tiene premuto il grilletto.
	Ugello danneggiato o usurato	Sostituire l'ugello.
	Guasto della pompa o della valvola	Contattare un centro di assistenza autorizzato per richiedere le riparazioni.
	Collegamento insufficiente dei tubi flessibili (quando si utilizza il gruppo succhieruola)	Serrare il giunto di raccordo, qualora sia allentato. Inserire saldamente il giunto di raccordo.
Getto d'acqua instabile	Ugello ostruito	Disostruire il foro di espulsione dell'ugello utilizzando lo spillo di pulizia.
	Aspirazione dell'acqua insufficiente	Controllare il tubo flessibile dell'acqua a partire dal rubinetto alla ricerca di eventuali perdite od ostruzioni. Aprire il rubinetto.
	L'acqua è troppo calda.	Alimentare acqua più fredda.
	Guasto della valvola	Contattare un centro di assistenza autorizzato per richiedere le riparazioni.
Rumore anormale	L'acqua è troppo calda.	Alimentare acqua più fredda.
	Dell'aria è intrappolata nella pompa.	Contattare un centro di assistenza autorizzato per richiedere le riparazioni.
Perdita d'acqua	Collegamento scadente	Controllare il collegamento tra l'idropulitrice ad alta pressione, la pistola a grilletto e il rubinetto dell'acqua.
	Guarnizioni usurate	Contattare un centro di assistenza autorizzato per richiedere le riparazioni.

## ACCESSORI OPZIONALI

**⚠ATTENZIONE:** Questi accessori o componenti aggiuntivi sono consigliati per l'uso con l'utensile Makita specificato nel presente manuale. L'impiego di altri accessori o componenti aggiuntivi può costituire un rischio di lesioni alle persone. Utilizzare gli accessori o i componenti aggiuntivi solo per il loro scopo prefissato.

Per ottenere ulteriori dettagli relativamente a questi accessori, rivolgersi a un centro di assistenza Makita.

**NOTA:** Alcuni articoli nell'elenco potrebbero essere inclusi nell'imballaggio dell'utensile come accessori standard. Tali articoli potrebbero variare da nazione a nazione.

## Lancia a spruzzo Vario-Power

► Fig.55

È possibile regolare la pressione del getto ruotando l'ugello.

**⚠ATTENZIONE:** Quando si intende regolare la pressione del getto, non ruotare l'ugello mentre lo si tira verso la pistola a grilletto. L'ugello potrebbe staccarsi dalla pistola a grilletto e causare lesioni personali.

## Ugello schiumogeno

**Specifica in base alla nazione**

► Fig.46

È possibile spruzzare del detergente sotto forma di schiuma.

## Spazzola di lavaggio (lunga)

► Fig.47

Ugello dotato di spazzola. Utile per lavare via lo sporco mentre si scrosta con la spazzola.

## Spazzola di lavaggio rotante

► Fig.48

Tre spazzole interne ruotano lentamente durante l'espulsione del getto. Adatto per la pulizia di sporco leggero su pareti esterne, carrozzerie di auto, vasche da bagno e così via.

## Gruppo tubo flessibile

► Fig.49

Un gruppo tubo flessibile per collegare un rubinetto o il gruppo succhieruola al prodotto.

## Gruppo succhieruola

► Fig.50

Un gruppo succhieruola per alimentare acqua da un serbatoio o una cisterna. Utilizzare il gruppo tubo flessibile per il collegamento al prodotto.

## Prolunga per lancia

► Fig.51

Tubi per aumentare la lunghezza della pistola a grilletto. Sono disponibili tre lunghezze diverse, cambiando il numero di tubi utilizzati.

## Lancia a spruzzo per sottoscocche

► Fig.52

Lancia a spruzzo molto lunga con ugello angolato. Ottimale per pulire zone difficilmente raggiungibili, ad esempio sottoscocche di auto e grondaie di tetti.

**⚠ATTENZIONE:** Non utilizzare la lancia a spruzzo per sottoscocche insieme alla prolunga per lancia.

## Paraspruzzi

► Fig.53

Riduce gli spruzzi di rimbalzo durante la pulizia di angoli con lo scrostatore.

## Giunto girevole

► Fig.54

Evita che il tubo flessibile ad alta pressione si attorcigli.

## Giunto di collegamento

► Fig.55

Un giunto a cui collegare un ugello di un altro modello.

Alcuni ugelli opzionali richiedono il giunto di collegamento (accessorio opzionale) per montare la pistola a grilletto. Applicare il giunto di collegamento sulla pistola a grilletto in modo analogo all'ugello.

► Fig.56: 1. Ugello 2. Giunto di collegamento 3. Pistola a grilletto

**NOTA:** Il giunto di collegamento è necessario quando si intende utilizzare gli ugelli inclusi con un altro modello, HW112 o HW121.

## Tubo flessibile per la pulizia dei tubi (10 m/15 m)

► Fig.57

Per pulire e disostruire condutture e pluviali.

**⚠ATTENZIONE:** Fare particolarmente attenzione al getto d'acqua quando si utilizza il tubo flessibile per la pulizia dei tubi. Viene espulso un getto d'acqua estremamente forte all'indietro. Attivare il getto d'acqua esclusivamente quando l'ugello è stato inserito almeno fino al segno rosso nel tubo da pulire.

## Prolunga per tubo flessibile ad alta pressione (5 m/8 m/10 m)

► Fig.58

Tubo flessibile di prolunga per collegare il corpo dell'idropulitrice ad alta pressione alla pistola a grilletto.

## Ugello di spruzzatura Vario-Power e tubo di prolunga

► Fig.59: 1. Ugello di spruzzatura Vario-Power 2. Tubo di prolunga

È possibile regolare la pressione del getto ruotando l'ugello.

**⚠AVVERTIMENTO:** Installare esclusivamente l'ugello di spruzzatura vario-power sul tubo di prolunga. Non collegare gli altri tubi di prolunga opzionali al tubo di prolunga originale. L'utilizzo di qualsiasi componente aggiuntivo diverso da quelli consigliati dal produttore potrebbe causare il rischio di danni o lesioni alle persone.

**⚠ATTENZIONE:** Quando si intende regolare la pressione del getto, non ruotare l'ugello mentre si tira verso la pistola a grilletto. L'ugello potrebbe staccarsi dalla pistola a grilletto e causare lesioni personali.

## WAARSCHUWING

- Het apparaat mag niet door kinderen worden gebruikt. Kinderen moeten onder toezicht staan om ervoor te zorgen dat ze niet met het apparaat spelen.
- Dit apparaat is niet geschikt voor gebruik door personen (waaronder kinderen) met een verminderd lichamelijk, zintuiglijk of geestelijk vermogen, of gebrek aan kennis en ervaring.
- Dit apparaat is ontworpen voor gebruik met het reinigingsmiddel dat is bijgeleverd of wordt aanbevolen door de fabrikant. Het gebruik van andere reinigingsmiddelen of chemicaliën kan de veiligheid van het apparaat nadelig beïnvloeden.
- Tijdens gebruik van hogedrukreinigers kunnen aerosolen worden gevormd. Het inhaleren van aerosolen kan gevaarlijk zijn voor de gezondheid.
- Afhankelijk van de toepassing kunnen afgeschermdde spuitmonden worden gebruikt voor reinigen met hoge druk, waarmee de uitstoot van waterhoudende aerosolen dramatisch wordt verlaagd. Echter, niet alle toepassingen maken het gebruik van een dergelijk apparaat mogelijk. In het geval afgeschermdde spuitmonden niet toegepast kunnen worden als bescherming tegen aerosolen, kan een ademhalingsmasker van klasse FFP 2 of gelijkwaardig noodzakelijk zijn, afhankelijk van de omgeving waarin wordt gereinigd.
- De werkgever moet een risicobeoordeling uitvoeren om de noodzakelijke beschermingsmaatregelen tegen aerosolen vast te stellen, afhankelijk van het te reinigen oppervlak en de omgeving daarvan. Een ademhalingsmasker van klasse FFP 2, of minimaal gelijkwaardig alternatief, is geschikt als bescherming tegen waterhoudende aerosolen.
- Een hogedrukstraal kan gevaarlijk zijn indien deze verkeerd wordt gebruikt. De straal mag niet worden gericht op personen, stroomvoerende elektrische apparaten en dit apparaat zelf.
- Gebruik het apparaat niet binnen bereik van personen, behalve indien zij beschermende kleding dragen.
- Richt de straal niet op uzelf of anderen om kleding of schoeisel te reinigen.
- Explosiegevaar - Spuit geen brandbare vloeistoffen.

- Hogedrukreinigers mogen niet worden gebruikt door kinderen of niet-opgeleide personen.
- Hogedrukslangen, aansluitingen en koppelingen zijn belangrijk voor de veiligheid van het apparaat. Gebruik uitsluitend slangen, aansluitingen en koppelingen die worden aanbevolen door de fabrikant.
- Om de veiligheid van het apparaat te waarborgen, gebruikt u uitsluitend reserveonderdelen van de fabrikant of goedgekeurd door de fabrikant.
- Controleer altijd of het gereedschap is uitgeschakeld en de accu's zijn verwijderd alvorens enige werkzaamheden aan het gereedschap uit te voeren.
- Gebruik het apparaat niet wanneer belangrijke onderdelen van het apparaat beschadigd zijn, bijvoorbeeld een veiligheidsinrichting, hogedrukslang, spuitpistool.
- Verwijder altijd de accu's wanneer u het apparaat onbeheerd achterlaat.
- Voldoe aan de vereisten van het lokale waterleidingbedrijf.
- Voor Europese landen:  
Conform EN12729 (BA) mag het apparaat tevens worden aangesloten op het hoofddrinkwaterleidingnet in het geval een terugstroomkeerklep met aftapinrichting is gemonteerd in de aanvoerslang.

## TECHNISCHE GEGEVENS

<b>Model:</b>		<b>DHW080</b>
Max. aanvoersnelheid <sup>*1</sup>		6,3 l/min
Waterstroomsnelheid <sup>*2</sup>	Hogedrukfunctie	5,5 l/min
	Lagedrukfunctie	4,0 l/min
Max. toegestane druk		8,0 MPa
Bedrijfsdruk <sup>*2</sup>	Hogedrukfunctie	5,5 MPa
	Lagedrukfunctie	3,0 MPa
Max. aanvoerdruk		1,0 MPa
Max. aanvoertemperatuur		40°C
Max. aanzuighoogte		1 m
Nominale spanning		36 V gelijkspanning
Afmetingen (l x b x h)		438 mm x 218 mm x 269 mm
Gewicht		7,1 - 7,7 kg
Beschermingsklasse		IPX5

\*1: Bij gebruik van de wasborstel.

\*2: Bij gebruik van de spuitlans.

- In verband met ononderbroken research en ontwikkeling, behouden wij ons het recht voor de bovenstaande technische gegevens zonder voorafgaande kennisgeving te wijzigen.
- De technische gegevens kunnen van land tot land verschillen.
- Het gewicht kan verschillen afhankelijk van de hulpstukken, waaronder de accu. De lichtste en zwaarste combinatie, overeenkomstig de EPTA-procedure 01/2014, worden getoond in de tabel.

## Toepasselijke accu's en laders

Accu	BL1815N / BL1820B / BL1830B / BL1840B / BL1850B / BL1860B
Lader	DC18RC / DC18RD / DC18RE / DC18SD / DC18SE / DC18SF / DC18SH / DC18WC

- Sommige van de hierboven vermelde accu's en laders zijn mogelijk niet leverbaar afhankelijk van waar u woont.

**⚠ WAARSCHUWING:** Gebruik uitsluitend de accu's en laders die hierboven worden genoemd. Gebruik van enige andere accu of lader kan leiden tot letsel en/of brand.

**⚠ WAARSCHUWING:** Gebruik geen bekabelde voeding, zoals een accuadapter of draagbare voedingseenheid met dit gereedschap. De kabel van een dergelijke voeding kan het gebruik hinderen waardoor persoonlijk letsel wordt veroorzaakt.

## Symbolen

Hieronder staan de symbolen die voor het gereedschap kunnen worden gebruikt. Zorg ervoor dat u de betekenis ervan kent voordat u het gereedschap gaat gebruiken.



Lees de gebruiksaanwijzing.



Wees vooral voorzichtig en let goed op.



Alleen voor EU-landen  
Als gevolg van de aanwezigheid van schadelijke componenten in het apparaat, kunnen oude elektrische en elektronische apparaten, accu's en batterijen negatieve gevolgen hebben voor het milieu en de gezondheid van mensen.  
Gooi elektrische en elektronische apparaten en accu's niet met het huisvuil weg!  
In overeenstemming met de Europese richtlijn inzake oude elektrische en elektronische apparaten en inzake accu's en batterijen en oude accu's en batterijen, alsmede de toepassing daarvan binnen de nationale wetgeving, dienen oude elektrische apparaten, accu's en batterijen gescheiden te worden opgeslagen en te worden ingeleverd bij een apart inzamelingspunt voor huishoudelijk afval dat de milieubeschermingsvoorschriften in acht neemt.  
Dit wordt op het apparaat aangegeven door het symbool van een doorgekruste afvalcontainer.



Sluit niet aan op een drinkwaterkraan.



Richt de straal niet op personen, inclusief uzelf, dieren en stroomvoerende elektrische apparaten.



Gegarandeerd geluidsvermogeniveau conform EU-richtlijn inzake geluidsemisatie buitenhuis.



Geluidsvermogeniveau conform de Regelgeving Geluidsregeling van NSW, Australië

## Gebruiksdoeleinden

Dit gereedschap is bedoeld voor het verwijderen van hardnekkig vuil met behulp van een waterstraal. Dit gereedschap is bedoeld voor huishoudelijk gebruik.

## Geluidsniveau

De typische, A-gewogen geluidsniveaus zijn gemeten volgens EN60335-2-79:

Geluidsdrukniveau ( $L_{pA}$ ): 70,9 dB (A)

Onzekerheid (K): 3,6 dB (A)

Het geluidsniveau kan tijdens gebruik hoger worden dan 80 dB (A).

**OPMERKING:** De opgegeven geluidsemissiewaarde(n) is/zijn gemeten volgens een standaardtestmethode en kan/kunnen worden gebruikt om dit gereedschap te vergelijken met andere gereedschappen.

**OPMERKING:** De opgegeven geluidsemissiewaarde(n) kan/kunnen ook worden gebruikt voor een beoordeling vooraf van de blootstelling.

**⚠ WAARSCHUWING:** Draag gehoorbescherming.

**⚠ WAARSCHUWING:** De geluidsemisatie tijdens het gebruik van het elektrisch gereedschap in de praktijk kan verschillen van de opgegeven waarde(n) afhankelijk van de manier waarop het gereedschap wordt gebruikt, met name van het soort werkstuk waarmee wordt gewerkt.

**⚠ WAARSCHUWING:** Zorg ervoor dat veiligheidsmaatregelen worden getroffen ter bescherming van de gebruiker die zijn gebaseerd op een schatting van de blootstelling onder praktijkomstandigheden (rekening houdend met alle fasen van de bedrijfscyclus, zoals de tijdsduur gedurende welke het gereedschap is uitgeschakeld en stationair draait, naast de ingeschakelde tijdsduur).

## Trilling

De totale trillingswaarde (triaxiale vectorsom) zoals vastgesteld volgens EN60335-2-79:

Trillingsemisatie ( $a_h$ ): 2,5  $m/s^2$  of lager

Onzekerheid (K): 1,5  $m/s^2$

**OPMERKING:** De totale trillingswaarde(n) is/zijn gemeten volgens een standaardtestmethode en kan/kunnen worden gebruikt om dit gereedschap te vergelijken met andere gereedschappen.

**OPMERKING:** De opgegeven totale trillingswaarde(n) kan/kunnen ook worden gebruikt voor een beoordeling vooraf van de blootstelling.

**⚠️ WAARSCHUWING:** De trillingsemisatie tijdens het gebruik van het elektrisch gereedschap in de praktijk kan verschillen van de opgegeven waarde(n) afhankelijk van de manier waarop het gereedschap wordt gebruikt, met name van het soort werkstuk waarmee wordt gewerkt.

**⚠️ WAARSCHUWING:** Zorg ervoor dat veiligheidsmaatregelen worden getroffen ter bescherming van de gebruiker die zijn gebaseerd op een schatting van de blootstelling onder praktijkomstandigheden (rekening houdend met alle fasen van de bedrijfscyclus, zoals de tijdsduur gedurende welke het gereedschap is uitgeschakeld en stationair draait, naast de ingeschakelde tijdsduur).

## EG-verklaring van conformiteit

### Alleen voor Europese landen

De EG-verklaring van conformiteit is bijgevoegd als Bijlage A bij deze gebruiksaanwijzing.

## BELANGRIJKE VEILIGHEIDSWAARSCHUWINGEN

**⚠️ WAARSCHUWING:** Lees alle veiligheids-waarschuwingen en alle instructies. Het niet volgen van de waarschuwingen en instructies kan leiden tot elektrische schokken, brand en/of ernstig letsel.

### Bewaar alle waarschuwingen en instructies om in de toekomst te kunnen raadplegen.

**WAARSCHUWING** - Bij het gebruik van dit apparaat, moeten basisvoorzorgsmaatregelen altijd worden genomen, waaronder de volgende:  
**Veiligheid op de werkplek**

1. Houd iedereen weg uit het werkgebied.
2. Reik niet te ver en sta niet op een onstabiele ondergrond. Zorg altijd voor een goede stand en lichaamsbalans.
3. Plaats de hogedrukreiniger altijd op een horizontale en stabiele ondergrond. Vermijd daarbij plaatsen waar het spuitwater wegloopt of zich verzamelt.
4. Alvorens te reinigen, controleert u de omgeving en voorwerpen die moeten worden gereinigd. De hogedrukstraal kan een verlaag of andere oppervlaktebehandeling verwijderen, waaronder giftige chemicaliën. Tref zo nodig preventieve maatregelen.
5. Wees voorzichtig dat u niet over de slang van de hogedrukreiniger struikelt. Houd tijdens gebruik altijd in de gaten waar de slang ligt.
6. Tijdens gebruik komt er een kleine hoeveelheid water uit de onderkant van de hogedrukreiniger. Zet de hogedrukreiniger niet neer op een plaats waarvan u niet wilt dat deze nat wordt.

### Persoonlijke veiligheid

1. Als bescherming tegen de straal en weggespotten voorwerpen moeten gebruikers geschikte beschermingsmiddelen gebruiken, zoals beschermende kleding, veiligheidsschoenen, veiligheidshandschoenen, een veiligheidshelm met vizier, gehoorbescherming, enz.
2. Gebruik de hogedrukreiniger niet binnen bereik van personen, behalve indien zij beschermende kleding dragen.
3. Om de kans op letsel te verkleinen, dient streng toezicht te worden gehouden wanneer het apparaat in de buurt van kinderen wordt gebruikt.
4. Als wordt aangesloten op het drinkwaterleidingnet, dient dit beveiligd te zijn tegen terugstromen.
5. Water dat via de terugstroomkeerklep eruit stroomt, wordt geacht niet drinkbaar te zijn.

### Elektrische veiligheid

1. Raak de accu's nooit met natte handen aan.
2. Gebruik het apparaat niet wanneer belangrijke onderdelen van het apparaat beschadigd zijn, bijvoorbeeld een veiligheidsinrichting, hogedrukstraal of het spuitpistool.

**Gebruik en verzorging van het elektrisch gereedschap**

1. Lees alle instructies voordat u het apparaat gebruikt.
2. Weet hoe u de hogedrukreiniger moet stoppen en snel de druk kunt afdrukken. Zorg dat u grondig vertrouwd bent met de bedieningsorganen.
3. Een hogedrukstraal kan gevaarlijk zijn indien deze verkeerd wordt gebruikt. De straal mag niet worden gericht op personen, stroomvoerende elektrische apparaten en dit apparaat zelf.
4. Dit apparaat is niet geschikt voor gebruik door personen (waaronder kinderen) met een verminderd lichamelijk, zintuiglijk of geestelijk vermogen, of gebrek aan kennis en ervaring.
5. Kinderen dienen onder toezicht te staan om ervoor te zorgen dat zij niet met het apparaat spelen.
6. Spuit geen brandbare en/of giftige vloeistoffen. Dit kan leiden tot een explosie, vergiftiging of schade aan het apparaat.
7. Richt de straal niet op uzelf of anderen om kleding of schoeisel te reinigen.
8. De hogedrukstraal, aansluitingen en koppelingen zijn belangrijk voor de veiligheid van het apparaat. Gebruik uitsluitend slangen, aansluitingen en koppelingen die worden aanbevolen door de fabrikant.
9. Volg de instructies wanneer u accessoires verwisselt.
10. Houd de handgrepen droog, schoon en vrij van olie en vet.
11. Blijf oplettend - Kijk waar u mee bezig bent.
12. Gebruik het gereedschap niet wanneer u vermoeid bent of onder invloed van alcohol of drugs.
13. Schakel de hogedrukreiniger niet in zonder aanvoer van water gedurende langer dan één minuut. Hierdoor zal de motor beschadigd worden waardoor een storing optreedt.



14. **Schakel het apparaat altijd uit en sluit de wateraanvoer wanneer u de hogedrukreiniger onbeheerd achterlaat.**
  15. **Wees bedacht op de terugslag. Het spuitpistool slaat terug wanneer de hogedrukstraal uit de spuitmond komt. Houd het spuitpistool stevig vast om onverwacht letsel te voorkomen.**
  16. **Controleer op beschadigde of versleten onderdelen vóór gebruik. Verzeker u er tevens van dat de slang correct is aangesloten en tijdens gebruik niet lekt. Het gebruik van een gebrekkig werkend apparaat, kan leiden tot ongevallen.**
  17. **Dit apparaat is ontworpen voor gebruik met het reinigingsmiddel dat is bijgeleverd of wordt aanbevolen door de fabrikant. Het gebruik van andere reinigingsmiddelen of chemicaliën kan de veiligheid van het apparaat nadelig beïnvloeden.**
  18. **Trek niet aan de slang om de hogedrukreiniger te verplaatsen. Hierdoor zal de slang en aangesloten onderdelen worden beschadigd, en zal kortsluiting of een defect ontstaan.**
  19. **Plaats geen zware voorwerpen op de slang en laat er geen voertuigen over rijden.**
  20. **Laat altijd de restdruk in het spuitpistool af voordat u de slang loskoppelt.**
  21. **Wanneer u de slang aansluit op het waterleidingnet, houdt u zich aan de instructies van het waterleidingbedrijf.**
  22. **Als de hogedrukreiniger valt of tegen een hard voorwerp wordt gestoten, moet u hem controleren op beschadigingen en barsten. Het gebruik van een beschadigde hogedrukreiniger kan leiden tot rookontwikkeling, brand of een elektrische schok, waardoor persoonlijk letsel kan ontstaan.**
  23. **Tijdens gebruik van hogedrukreinigers kunnen aerosolen worden gevormd. Het inhaleren van aerosolen kan gevaarlijk zijn voor de gezondheid.**
  24. **Afhankelijk van de toepassing kunnen afgeschermd spuitmonden worden gebruikt voor reinigen met hoge druk, waarmee de uitstoot van waterhoudende aerosolen dramatisch wordt verlaagd. Echter, niet alle toepassingen maken het gebruik van een dergelijk apparaat mogelijk. In het geval afgeschermd spuitmonden niet toegepast kunnen worden als bescherming tegen aerosolen, kan een ademhalingsmasker van klasse FFP 2 of gelijkwaardig noodzakelijk zijn, afhankelijk van de omgeving waarin wordt gereinigd.**
  25. **De werkgever moet een risicobeoordeling uitvoeren om de noodzakelijke beschermingsmaatregelen tegen aerosolen vast te stellen, afhankelijk van het te reinigen oppervlak en de omgeving daarvan. Een ademhalingsmasker van klasse FFP 2, of minimaal gelijkwaardig alternatief, is geschikt als bescherming tegen waterhoudende aerosolen.**
  26. **Voorkom onbedoeld starten. Controleer of de schakelaar in de uit-stand staat alvorens de accu aan te brengen, het apparaat op te pakken of te dragen. Door het apparaat te dragen met uw vinger op de schakelaar, of door het apparaat op een voeding aan te sluiten terwijl de schakelaar aan staat, neemt de kans op ongevallen sterk toe.**
  27. **Haal de accu uit het apparaat voordat u afstellingen maakt, hulpstukken vervangt, of het apparaat opbergt. Dergelijke preventieve veiligheidsmaatregelen verkleinen de kans dat het apparaat per ongeluk wordt ingeschakeld.**
  28. **Probeer niet het apparaat of de accu te wijzigen of te repareren, behalve zoals aangegeven in de instructies voor gebruik en verzorging.**
  29. **WAARSCHUWING - Gevaar van inspuiting of letsel - Richt de waterstraal niet op personen.**
- Gebruik en verzorging van gereedschap dat op een accu werkt**
1. **Laad alleen op met de acculader aanbevolen door de fabrikant. Een acculader die geschikt is voor een bepaald type accu, kan brandgevaar opleveren indien gebruikt met een ander type accu.**
  2. **Gebruik elektrisch gereedschap uitsluitend met de daarvoor bestemde accu. Gebruik van andere accu's kan gevaar voor letsel of brandgevaar opleveren.**
  3. **Als de accu niet wordt gebruikt, houdt u deze uit de buurt van metalen voorwerpen, zoals paperclips, muntgeld, sleutels, spijkers, schroeven en andere kleine metalen voorwerpen die een kortsluiting kunnen veroorzaken tussen de accupolen. Kortsluiting tussen de accupolen kan leiden tot brandwonden of brand.**
  4. **Onder zware gebruiksomstandigheden kan vloeistof uit de accu komen. Voorkom aanraking! Als u er per ongeluk mee in aanraking komt, spoelt u het er met water af. Als de vloeistof in uw ogen komt, raadpleegt u tevens een arts. Vloeistof uit de accu kan irritatie en brandwonden veroorzaken.**
  5. **Gebruik geen accu of gereedschap dat beschadigd of gewijzigd is. Beschadigde of gewijzigde accu's kunnen onvoorspelbaar gedrag vertonen dat kan leiden tot brand, explosie of gevaar van letsel.**
  6. **Stel een accu of gereedschap niet bloot aan vuur of buitensporige temperaturen. Blootstelling aan vuur of temperaturen hoger dan 130 °C kunnen een explosie veroorzaken.**
  7. **Volg alle oplaadinstructies en laad de accu of het gereedschap niet op buiten het temperatuurbereik opgegeven in de instructies. Verkeerd opladen of bij een temperatuur buiten het opgegeven bereik kan de accu beschadigen en de kans op brand vergroten.**
- Onderhoud en reparatie**
1. **Volg de onderhoudsinstructies die in deze gebruiksaanwijzing worden gegeven.**
  2. **Om de veiligheid van het apparaat te waarborgen, gebruikt u uitsluitend reserveonderdelen van de fabrikant of goedgekeurd door de fabrikant.**
  3. **Laat uw hogedrukreiniger repareren door een vakbekwame reparateur met gebruikmaking van uitsluitend identieke vervangingsonderdelen. Zo bent u ervan verzekerd dat de veiligheid van de hogedrukreiniger behouden blijft.**
  4. **In geval van een defect of storing van de hogedrukreiniger, schakelt u deze onmiddellijk uit en verwijdt u de accu('s). Neem contact op met u uw plaatselijke dealer of servicecentrum.**

### Aanvullende veiligheidsvoorschriften

1. Voldoe aan de vereisten van het lokale waterleidingbedrijf.
2. Gebruik het gereedschap niet wanneer de kans op bliksem bestaat.
3. Als u het gereedschap op een modderige ondergrond, natte helling of gladde plaats gebruikt, let u erop dat u stevig staat.
4. Vermijd werken in een ongunstige omgeving waarin een verhoogde vermoedelijkheid van de gebruiker kan worden verwacht.
5. Vervang de accu niet in de regen.
6. Dompel het gereedschap niet onder in een waterplas.
7. Laat het gereedschap niet onbeheerd buiten in de regen staan.
8. Wanneer natte bladeren of vuil blijft kleven aan de aanzuigmond (ventilatieopening) als gevolg van de regen, verwijdt u deze.
9. Was het gereedschap niet met water onder hoge druk.
10. Wanneer u het gereedschap wast, zorgt u ervoor dat geen water kan binnendringen in de elektrische delen, zoals de accu, motor en aansluitingen.
11. Wanneer u het gereedschap opbergt, vermijdt u direct zonlicht en regen, en bergt u het op een plaats op die niet heet of vochtig wordt.
12. Voer inspectie en onderhoud uit op een plaats waar regen kan worden vermeden.
13. Nadat u het gereedschap hebt gebruikt, verwijdt u het aanklevende vuil en laat u het gereedschap volledig drogen voordat u hem opbergt. Afhankelijk van het seizoen of gebied, bestaat de kans op een storing als gevolg van bevroering.
14. Laat de aansluitpunten van de accu niet nat worden met een vloeistof, zoals water, en dompel de accu niet onder. Laat de accu niet in de regen liggen en laad of berg de accu niet op een vochtige of natte plaats op. Als de aansluitpunten nat worden of vloeistof binnendringt in de accu, kan kortsluiting ontstaan in de accu en bestaat de kans op oververhitting, brand of explosie.
15. Nadat de accu vanaf het gereedschap of de accumulator is verwijderd, vergeet u niet het accudeksel op de accu te bevestigen en deze op een droge plaats op te bergen.

### 16. Vervang de accu niet met natte handen.

### Aanvullende veiligheidsvoorschriften

1. Voldoe aan de vereisten van het lokale waterleidingbedrijf.
2. Gebruik geen bekabelde voeding, zoals een accuadapter of draagbare voedingseenheid met dit apparaat. De kabel van een dergelijke voeding kan het gebruik hinderen waardoor persoonlijk letsel wordt veroorzaakt.

## BEWAAR DEZE VOORSCHRIFTEN.

**⚠WAARSCHUWING:** Laat u NIET misleiden door een vals gevoel van comfort en bekendheid met het gereedschap (na veelvuldig gebruik) en neem alle veiligheidsvoorschriften van het betreffende gereedschap altijd strikt in acht.

**VERKEERD GEBRUIK** of het niet naleven van de veiligheidsvoorschriften in deze gebruiksaanwijzing kan leiden tot ernstige verwondingen.

## Belangrijke veiligheidsinstructies voor een accu

1. Lees alle voorschriften en waarschuwingen op (1) de accumulator, (2) de accu, en (3) het product waarvoor de accu wordt gebruikt, alvorens de accu in gebruik te nemen.
2. Haal de accu niet uit elkaar en saboteer hem niet. Dit kan leiden tot brand, buitensporige hitte of een explosie.
3. Als de gebruikstijd van een opgeladen accu aanzienlijk korter is geworden, moet u het gebruik ervan onmiddellijk stopzetten. Voortgezet gebruik kan oververhitting, brandwonden en zelfs een ontploffing veroorzaken.
4. Als elektrolyt in uw ogen is terechtgekomen, spoelt u uw ogen met schoon water en roept u onmiddellijk de hulp van een dokter in. Elektrolyt in de ogen kan blindheid veroorzaken.
5. Voorkom kortsluiting van de accu:
  - (1) Raak de accuklemmen nooit aan met een geleidend materiaal.
  - (2) Bewaar de accu niet in een bak waarin andere metalen voorwerpen zoals spijkers, munten e.d. worden bewaard.
  - (3) Stel de accu niet bloot aan water of regen. Kortsluiting van de accu kan oorzaak zijn van een grote stroomafgifte, oververhitting, brandwonden, en zelfs defecten.
6. Bewaar en gebruik het gereedschap en de accu niet op plaatsen waar de temperatuur kan oplopen tot 50 °C of hoger.
7. Werp de accu nooit in het vuur, ook niet wanneer hij zwaar beschadigd of volledig versleten is. De accu kan ontploffen in het vuur.
8. Laat de accu niet vallen, sla er geen spijker in, snijd er niet in, gooi er niet mee en stoot hem niet tegen een hard voorwerp. Dergelijke handelingen kunnen leiden tot brand, buitensporige hitte of een explosie.
9. Gebruik nooit een beschadigde accu.
10. De bijgeleverde lithium-ionbatterijen zijn onderhevig aan de vereisten in de wetgeving omtrent gevaarlijke stoffen.

Voor commercieel transport en dergelijke door derden en transporteurs moeten speciale vereisten ten aanzien van verpakking en etikettering worden nageleefd. Als voorbereiding van het artikel dat wordt getransporteerd is het noodzakelijk een expert op het gebied van gevaarlijke stoffen te raadplegen. Houd u tevens aan mogelijk strengere nationale regelgeving.

Blootliggende contactpunten moeten worden afgedekt met tape en de accu moet zodanig worden verpakt dat deze niet kan bewegen in de verpakking.

11. Wanneer u de accu wilt weggooiden, verwijdert u de accu vanaf het gereedschap en gooit u hem op een veilige manier weg. Volg bij het weggooiden van de accu de plaatselijke voorschriften.
12. Gebruik de accu's uitsluitend met de gereedschappen die door Makita zijn aanbevolen. Als de accu's worden aangebracht in niet-compatibele gereedschappen, kan dat leiden tot brand, buitensporige warmteontwikkeling, een explosie of lekkage van elektrolyt.
13. Als u het gereedschap gedurende een lange tijd niet denkt te gaan gebruiken, moet de accu vanaf het gereedschap worden verwijderd.
14. Tijdens en na gebruik, kan de accu heet worden waardoor brandwonden of koude brandwonden kunnen worden veroorzaakt. Wees voorzichtig bij het hanteren van een hete accu.
15. Raak de aansluitpunten van het gereedschap niet onmiddellijk na gebruik aan omdat deze heet genoeg kunnen zijn om brandwonden te veroorzaken.
16. Zorg ervoor dat geen steenslag, stof of grond vast komt te zitten op/in de aansluitpunten, openingen en groeven van de accu. Hierdoor kan oververhitting, brand, een barst en een storing in het gereedschap of de accu ontstaan waardoor brandwonden of persoonlijk letsel kunnen ontstaan.
17. Behalve indien gebruik van het gereedschap is toegestaan in de buurt van hoogspanningsleidingen, mag u de accu niet gebruiken in de buurt van een hoogspanningsleiding. Dit kan leiden tot een storing of een defect van het gereedschap of de accu.
18. Houd de accu uit de buurt van kinderen.

## BEWAAR DEZE INSTRUCTIES.

**⚠ LET OP:** Gebruik uitsluitend originele Makita accu's. Het gebruik van niet-originele accu's, of accu's die zijn gewijzigd, kan ertoe leiden dat de accu ontploft en brand, persoonlijk letsel en schade veroorzaakt. Ook vervalt daarmee de garantie van Makita op het gereedschap en de lader van Makita.

## Tips voor een maximale levensduur van de accu

1. Laad de accu op voordat hij volledig ontladen is. Stop het gebruik van het gereedschap en laad de accu op telkens wanneer u vaststelt dat het vermogen van het gereedschap is afgenomen.
2. Laad een volledig opgeladen accu nooit opnieuw op. Te lang opladen verkort de levensduur van de accu.
3. Laad de accu op bij een omgevingstemperatuur tussen 10 °C en 40 °C. Laat een warme accu afkoelen alvorens hem op te laden.
4. Als de accu niet wordt gebruikt, verwijdert u hem vanaf het gereedschap of de lader.
5. Laad de accu op als u deze gedurende een lange tijd (meer dan zes maanden) niet gaat gebruiken.

## BESCHRIJVING VAN DE FUNCTIES

**⚠ LET OP:** Zorg altijd dat het gereedschap is uitgeschakeld en de accu ervan is verwijderd alvorens de functies op het gereedschap af te stellen of te controleren.

## De accu aanbrengen en verwijderen

**⚠ LET OP:** Schakel het gereedschap altijd uit voordat u de accu aanbrengt of verwijdert.

**⚠ LET OP:** Houd het gereedschap en de accu stevig vast tijdens het aanbrengen of verwijderen van de accu. Als u het gereedschap en de accu niet stevig vasthoudt, kunnen deze uit uw handen glijpen en het gereedschap of de accu beschadigen, of kan persoonlijk letsel worden veroorzaakt.

Om de accu aan te brengen, drukt u op de vergrendelknop en opent u tegelijkertijd het deksel. Lijn de lip op de accu uit met de groef in de behuizing en duw de accu op zijn plaats. Steek hem er helemaal in tot hij op zijn plaats wordt vergrendeld met een klikgeluid. Als u het rode deel aan de bovenkant van de knop kunt zien, is de accu niet goed aangebracht.

Na het aanbrengen of verwijderen van de accu's, vergeet u niet het deksel te sluiten.

► Fig.1: 1. Deksel 2. Vergrendelknop

Om de accu's te verwijderen drukt u de knop aan de voorkant van de accu en trekt u tegelijkertijd de accu omhoog.

► Fig.2: 1. Rood deel 2. Knop 3. Accu

**⚠ LET OP:** Breng de accu altijd helemaal aan totdat het rode deel niet meer zichtbaar is. Als u dit niet doet, kan de accu per ongeluk uit het gereedschap vallen en u of anderen in uw omgeving verwonden.

**⚠ LET OP:** Breng de accu niet met kracht aan. Als de accu niet gemakkelijk in het gereedschap kan worden geschoven, wordt deze niet goed aangebracht.

**⚠ LET OP:** Vergeet niet het deksel te vergrendelen voordat u het apparaat gebruikt.

## Gereedschap-/accubeveiligingssysteem

Het gereedschap is voorzien van een gereedschap-/accubeveiligingssysteem. Dit systeem schakelt automatisch de voeding naar de motor uit om de levensduur van het gereedschap en de accu te verlengen. Het gereedschap kan tijdens het gebruik automatisch stoppen als het gereedschap of de accu aan één van de volgende omstandigheden wordt blootgesteld:

## Overbelastingsbeveiliging

Als de accu wordt gebruikt op een manier die ertoe leidt dat een abnormaal hoge stroomsterkte wordt getrokken, stopt het gereedschap automatisch zonder enige aanduiding. In dat geval schakelt u het gereedschap uit en stopt u met het gebruik dat er toe leidde dat het gereedschap overbelast raakte. Schakel vervolgens het gereedschap in om weer te starten.

## Oververhittingsbeveiliging

Wanneer het gereedschap oververhit is, stopt het gereedschap automatisch en knippert de accu-indicator. Laat in die situatie het gereedschap afkoelen voordat u het gereedschap weer inschakelt.

<input type="checkbox"/> Aan	<input checked="" type="checkbox"/> Knippert
	

## Beveiliging tegen te ver ontladen

Als de acculading onvoldoende is, stopt het gereedschap automatisch. In dit het geval verwijdt u de accu vanaf het gereedschap en laadt u de accu op.

## De resterende acculading controleren

**Alleen voor accu's met indicatorlampjes**

► Fig.3: 1. Indicatorlampjes 2. Testknop

Druk op de testknop op de accu om de resterende acculading te zien. De indicatorlampjes branden gedurende enkele seconden.

Indicatorlampjes			Resterende acculading
<input checked="" type="checkbox"/> Brandt	<input type="checkbox"/> Uit	<input checked="" type="checkbox"/> Knippert	
<input checked="" type="checkbox"/>	<input checked="" type="checkbox"/>	<input checked="" type="checkbox"/>	75% tot 100%
<input checked="" type="checkbox"/>	<input checked="" type="checkbox"/>	<input checked="" type="checkbox"/>	50% tot 75%
<input checked="" type="checkbox"/>	<input type="checkbox"/>	<input type="checkbox"/>	25% tot 50%
<input checked="" type="checkbox"/>	<input type="checkbox"/>	<input type="checkbox"/>	0% tot 25%
<input checked="" type="checkbox"/>	<input type="checkbox"/>	<input type="checkbox"/>	Laad de accu op.
<input checked="" type="checkbox"/>	<input type="checkbox"/>	<input type="checkbox"/>	Er kan een storing zijn opgetreden in de accu.
<input type="checkbox"/>	<input type="checkbox"/>	<input checked="" type="checkbox"/>	

**OPMERKING:** Afhankelijk van de gebruiksomstandigheden en de omgevingstemperatuur, is het mogelijk dat de aangegeven acculading verschilt van de werkelijke acculading.

**OPMERKING:** Het eerste (meest linker) indicatorlampje knippert wanneer het accubeveiligingssysteem in werking is getreden.

## De resterende acculading controleren

**KENNISGEVING:** De accu-indicator brandt niet wanneer de aan-uitschakelaar in de uit-stand staat. Om de resterende acculading te controleren, zet u de aan-uitschakelaar in de hoge- of lagedrukfunctie.

Druk op de testknop om de resterende acculadingen te zien. De accu-indicatorlampjes geven per accu de resterende acculading aan.

► Fig.4: 1. Accu-indicatorlampje 2. Testknop

Toestand van accu-indicator			Resterende acculading
<input checked="" type="checkbox"/> Aan	<input type="checkbox"/> Uit	<input checked="" type="checkbox"/> Knippert	
<input checked="" type="checkbox"/>	<input type="checkbox"/>	<input type="checkbox"/>	50% tot 100%
<input checked="" type="checkbox"/>	<input type="checkbox"/>	<input checked="" type="checkbox"/>	20% tot 50%
<input checked="" type="checkbox"/>	<input type="checkbox"/>	<input checked="" type="checkbox"/>	0% tot 20%
<input checked="" type="checkbox"/>	<input type="checkbox"/>	<input checked="" type="checkbox"/>	Laad de accu op.

## Aan-uitschakelaar

**KENNISGEVING:** Draai de aan-uitschakelaar niet met grote kracht. Hierdoor kan de schakelaar defect raken.

Draai de aan-uitschakelaar rechtsom of linksom afhankelijk van het gewenste drukniveau. Draai de aan-uitschakelaar rechtsom voor de hogedrukfunctie (2) en linksom voor de lagedrukfunctie (1). Om het apparaat uit te schakelen, draait u de aan-uitschakelaar terug naar de uit-stand (0).

► Fig.5: 1. Lagedrukfunctie (1) 2. Hogedrukfunctie (2) 3. Uit-stand

**OPMERKING:** De accu-indicators gaan enkele seconden branden wanneer de aan-uitschakelaar in de hoge of lagedrukfunctie wordt gezet.

## Spuitlansfuncties

**OPMERKING:** De standaard spuitlansen verschillen afhankelijk van het land. Raadpleeg ook de paragraaf "OPTIONELE ACCESSOIRES" voor andere spuitlansen.

## Spuitlans

**Afhankelijk van het land**

► Fig.6

De breedte van de hogedrukstraal kan worden afgesteld tussen 0° en 25° door de kop van de spuitlans te draaien.

**⚠ LET OP:** Draai, bij het afstellen van de breedte van de hogedrukstraal, niet de hele spuitlans terwijl u hem tegelijkertijd in de richting van het spuitpistool trekt. Hierdoor kan de spuitlans los raken van het spuitpistool en persoonlijk letsel veroorzaken.

## Vuilvrees

*Afhankelijk van het land*

► Fig.7

Een roterende straal wordt gespoten. Geschikt voor het verwijderen van hardnekkig vuil.

**KENNISGEVING:** Gebruik de vuilvrees niet op kwetsbare oppervlakken zoals ruiten en de carrosserie van voertuigen.

## Bediening van de trekker

Knijp de trekker in om een waterstraal te spuiten. De straal wordt continu gespoten zo lang de trekker ingeknepen wordt gehouden.

De trekker kan worden vergrendeld voor veilig hanteren van het spuitpistool. Om de trekker te vergrendelen, trekt u de stopper eruit en haakt u deze in de groef van het handvat.

► Fig.8: 1. Trekker 2. Stopper 3. Groef

**KENNISGEVING:** Om een mechanische fout in de drukschakelaar te voorkomen, houdt u altijd een pauze van twee seconden alvorens de trekker opnieuw in te knijpen.

## Veiligheidsventiel

Dit apparaat is uitgerust met een veiligheidsventiel die ongewenste overdruk voorkomt. Wanneer de trekker wordt losgelaten, gaat het ventiel open en circuleert het water door de inlaat van de pomp.

**⚠ LET OP:** Probeer niet het veiligheidsventiel te manipuleren, en verander de instelling ervan niet.

## MONTAGE

**⚠ LET OP:** Zorg altijd dat het gereedschap is uitgeschakeld en de accu ervan is verwijderd alvorens enig werk aan het gereedschap uit te voeren.

## De hogedrukslang aansluiten

Sluit de hogedrukslang aan op de uitlaat (met de pistool-markering). Draai de moer van de hogedrukslang rechtsom om hem op de schroefdraad van de uitlaat te draaien.

► Fig.9: 1. Uitlaat 2. Moer

**⚠ LET OP:** Verzekert u ervan dat de hogedrukslang stevig aangesloten is. Bij een losse aansluiting kan de hogedrukslang eraf geperst worden waardoor persoonlijk letsel kan ontstaan.

## Het spuitpistool bevestigen

Sluit de hogedrukslang aan op de inlaat van het spuitpistool. Draai de moer van de hogedrukslang rechtsom om hem op de schroefdraad van de inlaat te draaien.

► Fig.10: 1. Inlaat 2. Moer

**⚠ LET OP:** Verzekert u ervan dat de hogedrukslang stevig aangesloten is. Bij een losse aansluiting kan de hogedrukslang eraf geperst worden waardoor persoonlijk letsel kan ontstaan.

## Aansluiten op een kraan

**⚠ LET OP:** Gebruik altijd een drukbestendige waterslang met een diameter van 13 mm of meer en sluit deze met behulp van geschikte bevestigingen aan op de kraan. Als u dit niet doet, kan de waterslang en/of de bevestigingen kapot gaan en tot persoonlijk letsel leiden.

**KENNISGEVING:** Gebruik een zo kort mogelijke drukbestendige waterslang. De stroomsnelheid van het aanvoerwater moet hoger zijn dan de maximale aanvoersnelheid van de pomp.

**KENNISGEVING:** Als u aansluit op het drinkwaterleidingnet, gebruikt u een terugstroomkeerklep die voldoet aan de regelgeving in uw land.

**OPMERKING:** De toevoerslang wordt geleverd met koppelstukken bevestigd aan beide uiteinden. Als wordt aangesloten op een kraan zonder koppelstuk, moet daarom het koppelstuk aan één uiteinde worden verwijderd.

► Fig.11: 1. Moer van het koppelstuk 2. Koppelstuk

1. Sluit de toevoerslang aan op de kraan. Gebruik een geschikte bevestiging, zoals een slangklem of kraanaansluiting, om het uiteinde van de slang te bevestigen aan de kraan.

► Fig.12: 1. Slangklem 2. Koppelstuk 3. Toevoerslang

**OPMERKING:** De bevestigingsmethode is afhankelijk van de vorm van de kraan waaraan de slang wordt bevestigd. Bereid een geschikte, in de winkel verkrijgbare, bevestiging voor.

2. Bevestig de waterslangaansluiting op de inlaat (met de kraan-markering) en sluit vervolgens het koppelstuk erop aan.

► Fig.13: 1. Koppelstuk 2. Waterslangaansluiting  
3. Inlaat van de hogedrukreiniger

## De spuitlans aanbrengen/verwijderen

**⚠ LET OP:** Vergrendel altijd de trekker van het spuitpistool wanneer u de spuitlans aanbrengt/verwijderd.

Steek het uiteinde van de spuitlans in de opening van het spuitpistool en draai hem in de richting van de pijl aangegeven in de afbeelding. Om de spuitlans eraf te halen, drukt u hem in de richting van het spuitpistool en draait u hem in de tegenovergestelde richting.

► Fig.14: 1. Spuitpistool 2. Opening 3. Uiteinde van spuitlans

## De schuimsproeier aanbrengen

### Optioneel accessoire

**⚠ALLET OP:** Vergrendel altijd de trekker van het spuitpistool wanneer u de spuitlans aanbrengt/verwijdert.

Bereid het reinigingsmiddel voor voordat u de schuimsproeier gebruikt.

1. Verwijder de schuimsproeier vanaf de tank door de schuimsproeier linksom te draaien. Bevestig de schuimsproeier aan het spuitpistool.

► **Fig.15:** 1. Schuimsproeier 2. Spuitpistool

2. Giet het reinigingsmiddel in de tank en bevestig deze aan de schuimsproeier.

► **Fig.16:** 1. Tank

**KENNISGEVING:** Gebruik altijd een neutraal reinigingsmiddel. Een zuur of basisch reinigingsmiddel kan de tank of schuimsproeier beschadigen.

## De kunststof draagkoffer op de bak bevestigen

### Optioneel accessoire

U kunt de Makita-draagkoffer bovenop de bak bevestigen. Plaats de kunststof draagkoffer op de bak zodat hij wordt vergrendeld in de bevestigingspunten op het deksel van de bak.

► **Fig.17:** 1. Kunststof draagkoffer  
2. Bevestigingspunt

## De bak op de trolley bevestigen

### Optioneel accessoire

Wanneer u de bak verplaatst met behulp van een Makita-trolley, zet u de bak op zijn plaats. Verzeker u ervan dat de onderkant van de bak past op het plateau van de trolley.

► **Fig.18:** 1. Onderkant van de bak 2. Plateau van de trolley

**⚠ALLET OP:** Als u de trolley gebruikt, mag de bak niet gevuld zijn met water. Als u dit doet, kunt u het evenwicht verliezen waardoor persoonlijk letsel kan ontstaan, of kan de bak vervormd worden waardoor deze lek kan raken.

## BEDIENING

**⚠WAARSCHUWING:** Raak de hogedrukstraal niet aan en richt deze niet op uzelf of anderen. De hogedrukstraal is gevaarlijk en kan u of anderen pijn doen.

**⚠WAARSCHUWING:** Houd nooit het voorwerp dat u wilt reinigen vast in uw handen terwijl u de hogedrukstraal erop richt, en houd uw handen en voeten uit de buurt van de hogedrukstraal.

**⚠ALLET OP:** Wees bedacht op de terugslag van de hogedrukstraal en op weggespoten voorwerpen. Houd de spuitlans niet dichter bij het voorwerp dan 30 cm.

**⚠ALLET OP:** Schakel de hogedrukreiniger niet in zonder aanvoer van water gedurende langer dan 1 minuut.

**⚠ALLET OP:** Gebruik de hogedrukreiniger niet gedurende een lange tijd achter elkaar. Hierdoor kan oververhitting of brand ontstaan. Bovendien kan langdurig gebruik leiden tot letsel door trillingen.

**⚠ALLET OP:** Let op de windrichting. Als het reinigingsmiddel in uw ogen of mond terecht komt, spoelt u deze onmiddellijk uit met schoon water en raadpleegt u zo nodig een arts.

**KENNISGEVING:** Vermijd gebruik van de hogedrukreiniger gedurende langer dan 1 uur. Na gebruik gedurende 1 uur, wacht u dezelfde tijdsduur voordat u het apparaat weer gebruikt.

**KENNISGEVING:** Om het mechanisme van de hogedrukreiniger te beschermen, mag u geen water warmer dan 40 °C gebruiken.

1. Sluit één uiteinde van de hogedrukslang aan op het spuitpistool en het andere uiteinde op de hogedrukreiniger.

2. Sluit de hogedrukreiniger met behulp van een waterslang aan op de kraan. Open daarna de kraan.  
► **Fig.19**

3. Open het deksel en breng de accu's aan in de hogedrukreiniger en vergrendel daarna het deksel.  
► **Fig.20:** 1. Accu 2. Deksel

4. Draai de aan-uitschakelaar naar de gewenste functie.  
► **Fig.21:** 1. Lagedrukfunctie (1) 2. Hogedrukfunctie (2) 3. Uit-stand

5. Om een hogedrukstraal te spuiten, ontgrendelt u de stopper en knijpt u de trekker in. De straal wordt continu gespoten zo lang de trekker ingeknepen wordt gehouden.  
► **Fig.22:** 1. Stopper

**⚠ALLET OP:** Houd het spuitpistool stevig vast. Het spuitpistool krijgt een terugslag zodra u de trekker inknipt.

**⚠ALLET OP:** Houd tijdens het spuiten van de hogedrukstraal het spuitpistool altijd vast aan de handgreep en aan de loop.

**KENNISGEVING:** Wees voorzichtig dat u tijdens gebruik niet met kracht aan het spuitpistool trekt. Hierdoor kan de hogedrukreiniger omvallen.

**KENNISGEVING:** Wanneer het gebruik gedurende een lange tijd wordt onderbroken, schakelt u de hogedrukreiniger uit en knijpt u de trekker in om het resterende water volledig eruit te laten stromen. Als de hogedrukreiniger langdurig op hoge druk wordt gebruikt, kan hij mogelijk niet opnieuw worden gestart. Als dat het geval is, schakelt u de hogedrukreiniger uit, voert u water aan vanuit een kraan in de inlaat en knijpt u de trekker in terwijl u enige tijd water blijft aanvoeren. Schakel daarna de hogedrukreiniger in.

Wanneer u het werk onderbreekt, kunt u het spuitpistool tijdelijk opbergen zoals aangegeven in de afbeelding.

► **Fig.23**

## Na gebruik

**⚠ LET OP:** Voer na gebruik van de hogedrukreiniger altijd de procedure uit die in deze gebruiksaanwijzing wordt beschreven. Restdruk in het spuitpistool of de hogedrukreiniger kan leiden tot persoonlijk letsel of beschadiging van de pomp.

1. Schakel de hogedrukreiniger uit.
2. Draai de kraan dicht en koppel de aanvoerwaterslang los van de hogedrukreiniger.  
▶ Fig.24
3. Schakel de hogedrukreiniger weer in.
4. Knijp de trekker in tot het achtergebleven water in de hogedrukreiniger eruit is gespoten.  
▶ Fig.25

**KENNISGEVING:** Laat de motor niet langer dan 1 minuut draaien.

5. Schakel de hogedrukreiniger uit en verwijder de accu's.  
▶ Fig.26: 1. Aan-uitschakelaar 2. Accu
6. Koppel de hogedrukslang los van het spuitpistool en de hogedrukreiniger.  
▶ Fig.27: 1. Spuitpistool 2. Hogedrukslang  
3. Hogedrukreiniger

**KENNISGEVING:** Om te voorkomen dat de hogedrukslang beschadigd raakt, laat u het achtergebleven water uit de slang lopen voordat u deze opbergt.

## Water aanvoeren vanuit een tank of reservoir

U kunt water aanvoeren vanuit een tank of reservoir in plaats van vanuit een kraan.

Sluit de toevoerslang met aanzuigslang aan op de waterslangaansluiting.

- ▶ Fig.28: 1. Tank/reservoir 2. Aanzuigslang  
3. Toevoerslang 4. Waterslangaansluiting

**⚠ LET OP:** Let erop dat bij het bevestigen van de ring aan het filterhuis u uw hand niet bezeerd aan de slangklem.

**KENNISGEVING:** Gebruik altijd de toevoerslang en aanzuigslang van Makita.

**KENNISGEVING:** Zorg ervoor dat de inlaat van de hogedrukreiniger 1 m (3,28 ft) of minder lager staat dan het wateroppervlak in de tank of het reservoir. Anders zal de hogedrukreiniger niet in staat zijn het water aan te zuigen naar de pomp.

Om water in de slang te brengen, verwijdert u de spuitlans vanaf het spuitpistool en schakelt u de hogedrukreiniger in terwijl u de trekker ingeknepen houdt. Nadat een continue stroom water uit het spuitpistool komt, laat u de trekker los en brengt u de gewenste spuitlans aan.  
▶ Fig.29: 1. Spuitpistool

**OPMERKING:** Wanneer geen water wordt gespoten, koppelt u de toevoerslang en aanzuigslang los en dompelt u deze onder in water. Sluit hem daarna weer aan op de hogedrukreiniger.

- ▶ Fig.30: 1. Toevoerslang en aanzuigslang

## Bij gebruik van de bak als een watertank

U kunt de bak die bij de hogedrukreiniger werd geleverd (afhankelijk van het land), gebruiken als een watertank.

1. Sluit het koppelstuk van de toevoerslang aan op de waterslangaansluiting.

- ▶ Fig.31: 1. Koppelstuk 2. Waterslangaansluiting  
3. Inlaat van de hogedrukreiniger

2. Sluit het koppelstuk van de toevoerslang aan op het filterhuis van de aanzuigslang.

- ▶ Fig.32: 1. Aanzuigslang 2. Toevoerslang

3. Maak de bak leeg en vul hem met water.

- ▶ Fig.33: 1. Maximaal waterniveau

**KENNISGEVING:** Vul het water niet bij tot boven het maximale waterniveau.

**KENNISGEVING:** Het deksel van de bak is niet waterdicht. Wees voorzichtig het water in de bak niet te morsen bij het verplaatsen.

4. Verwijder de dop vanaf de voedingswaterinlaat en steek de aanzuigslang door de inlaat, zoals afgebeeld.

- ▶ Fig.34: 1. Dop 2. Dophouder 3. Voedingswaterinlaat  
4. Aanzuigslang

**OPMERKING:** De dop op de voedingswaterinlaat kan op de dophouder worden bevestigd.

5. Plaats de hogedrukreiniger op de bak zodat hij wordt bevestigd in de bevestigingspunten op het deksel van de bak.

- ▶ Fig.35: 1. Hogedrukreiniger 2. Deksel  
3. Ontluchtingsgat

**OPMERKING:** Als het water niet wordt aangezogen, dit lang duurt of de waterdruk onvoldoende is, controleert u het volgende:

- Controleer of de toevoerslang, aanzuigslang of waterslangaansluiting los zitten.
- Controleer of de koppelstukken van de toevoerslang stevig zijn bevestigd aan de waterslangaansluiting en het filterhuis van de aanzuigslang.

Zet ze vast als ze los zitten.

**Toevoerslang**

- ▶ Fig.36: 1. Koppelstuk

**Aanzuigslang**

- ▶ Fig.37: 1. Slangklem 2. Filterhuis

**Waterslangaansluiting**

- ▶ Fig.38: 1. Waterslangaansluiting

**KENNISGEVING:** Hanteer de bak voorzichtig wanneer u hem draagt. Wanneer u de bak draagt met daarin de hogedrukreiniger en accessoires of water, kan een ongeval of persoonlijk letsel ontstaan als gevolg van het eigengewicht.

**KENNISGEVING:** Als u de bak verplaatst, mag u hem niet schudden, omkeren of buitensporig schuin houden. Als u dit toch doet, kan dat ertoe leiden dat:

- het water erin wordt gemorst;
- de hogedrukreiniger op het deksel van de bak af valt, of
- de wielen van de bak niet kunnen draaien.

**KENNISGEVING:** Wanneer u de bak aan het handvat draagt, kan water eruit worden gemorst als er veel water in zit.

**KENNISGEVING:** Er kan water uit het ontluftingsgat komen als het waterniveau binnenin de bak tot aan het ontluftingsgat komt doordat de bak wordt gekanteld.

**KENNISGEVING:** Ga niet op de bak staan. Het deksel kan barsten.

**KENNISGEVING:** Laat de bak vol met water niet lange tijd staan. Als u dat doet, kan de bak beschadigd worden en waterlekage ontstaan.

Volg na gebruik de onderstaande procedure:

1. Verwijder de dop vanaf het aftappunt en tap het water af.

► Fig.39: 1. Aftappunt

2. Veeg het vocht binnenin de bak op met een doek en laat de bak volledig drogen.

**KENNISGEVING:** Berg de hogedrukreiniger en de accessoires niet op terwijl de binnenkant van de bak nat is. Achtergebleven vocht kan leiden tot een storing en roesten.

## ONDERHOUD EN OPSLAG

**⚠ LET OP:** Zorg er altijd voor dat het gereedschap is uitgeschakeld en de accu is verwijderd voordat u een inspectie of onderhoud uitvoert.

**KENNISGEVING:** Gebruik nooit benzine, wasser, thinner, alcohol en dergelijke. Hierdoor kunnen verkleuring, vervormingen en barsten worden veroorzaakt.

Om de VEILIGHEID en BETROUWBAARHEID van het gereedschap te handhaven, dienen alle reparaties, onderhoud of afstellingen te worden uitgevoerd bij een erkend Makita-servicecentrum of de Makita-fabriek, en altijd met gebruik van Makita-vervangingsonderdelen.

## De spuitlans reinigen

Gebruik de reinigingsprikker om vuil te verwijderen of een verstopping op te heffen in de spuitmond van de spuitlans.

► Fig.40: 1. Reinigingsprikker

**OPMERKING:** Om optimale prestaties te behouden, reinigt u de spuitlans regelmatig.

**KENNISGEVING:** Verwijder vuil of afval niet met grote kracht. Hierdoor kan persoonlijk letsel ontstaan of de spuitmond worden beschadigd waardoor de hogedrukstraal onder een afwijkende hoek wordt gespoten of de prestaties verslechteren.

## Het filter reinigen

Koppel de waterslangaansluiting los en verwijder vuil en afval vanuit de binnenkant van het filter.

► Fig.41: 1. Waterslangaansluiting 2. Filter  
3. Afdichtingsring

Bij gebruik van de aanzuigslang haalt u het filter uit het filterhuis en verwijdert u vuil en afval.

► Fig.42: 1. Filter 2. Filterhuis

**OPMERKING:** Om optimale prestaties te behouden, reinigt u het filter regelmatig.

## Opslag

**⚠ LET OP:** Bewaar het apparaat altijd binnenshuis waar de temperatuur niet onder het nulpunt komt. Als de hogedrukreiniger bevroest en een storing vertoont, neemt u contact op met uw plaatselijke servicecentrum voor reparatie.

Berg de accessoires op in het zijvak van de hogedrukreiniger.

**Voorbeeld van opbergen**

► Fig.43: 1. Hogedrukslang 2. Spuitlans  
3. Spuitpistool

Als uw model werd geleverd met de bak, bergt u de hogedrukreiniger en accessoires erin op.

**Voorbeeld van opbergen**

► Fig.44: 1. Hogedrukreiniger 2. Spuitlans  
3. Spuitpistool 4. Wasborstel  
5. Schuimsproeier 6. Lader 7. Toevoerslang  
8. Aanzuigslang

**OPMERKING:** Sommige accessoires die in de afbeelding staan, worden in sommige landen geleverd als optionele accessoires.



# PROBLEMEN OPLOSSEN

Alvorens u verzoekt om reparatie, kunt u zelf als volgt het probleem opsporen en oplossen. Als u met een probleem kampt dat in deze handleiding niet wordt beschreven, probeer dan niet het gereedschap te demonteren. Laat reparaties over aan een erkend Makita-servicecentrum, uitsluitend met gebruik van originele Makita-ervangingsonderdelen.

Probleemomschrijving	Waarschijnlijke oorzaak (storing)	Oplossing
Hogedrukreiniger start niet.	Geen elektriciteit	Breng opgeladen accu's aan.
	Schakelaar staat niet aan.	Zet de schakelaar in de aan-stand.
	Restdruk aanwezig in de pomp	Krijp de trekker in.
	Accu of elektrische circuit is beschadigd	Neem contact op met een erkend servicecentrum voor reparatie.
	De hogedrukreiniger werd langdurig op hoge druk gebruikt.	Schakel de hogedrukreiniger uit, voer water aan vanuit een kraan in de inlaat en knijp de trekker in terwijl u enige tijd water blijft aanvoeren. Schakel daarna de hogedrukreiniger in.
Geen/zwakke waterstraal	Geen aanvoerwater.	Zorg ervoor dat de kraan open staat. Bij gebruik van de toevoerslang en aanzuigslang, vult u deze met water.
	Slecht aanvoer van water	Draai de kraan open.
	Slechte waterslangaansluiting	Controleer de aansluiting tussen de hogedrukreiniger en de waterkraan.
	Verstopt(e) slang, filter of spuitmond	Ontstop de slang, het filter of de spuitmond.
	Lucht blokkeert de stroming van water.	Zet de schakelaar in de uit-stand en zet hem daarna weer in de aan-stand terwijl u de trekker ingeknepen houdt.
	Beschadigde of versleten spuitlans	Vervang de spuitlans.
	Pomp of ventiel defect	Neem contact op met een erkend servicecentrum voor reparatie.
Instabiele hogedrukstraal	Onvoldoende goede aansluiting van de slangen (bij gebruik van de aanzuigslang)	Zet het koppelstuk vast als dit los zit. Sluit het koppelstuk stevig aan.
	Verstopte spuitmond	Ontstop de spuitmond van de spuitlans met behulp van de reinigingsprikker.
	Slechte aanzuiging van water	Controleer de waterslang, beginnende bij de kraan, op lekkage of verstoppingen. Draai de kraan open.
	Water is te heet.	Voer kouder water aan.
Abnormaal geluid	Defect ventiel	Neem contact op met een erkend servicecentrum voor reparatie.
	Water is te heet.	Voer kouder water aan.
Waterlekkage	Luchtbellen in de pomp.	Neem contact op met een erkend servicecentrum voor reparatie.
	Slechte aansluiting.	Controleer de aansluiting tussen de hogedrukreiniger en het spuitpistool alsmede de waterkraan.
	Versleten afdichtingen	Neem contact op met een erkend servicecentrum voor reparatie.

## OPTIONELE ACCESSOIRES

**⚠ LET OP:** Deze accessoires of hulpstukken worden aanbevolen voor gebruik met het Makita gereedschap dat in deze gebruiksaanwijzing is beschreven. Bij gebruik van andere accessoires of hulpstukken bestaat het gevaar van persoonlijke letsel. Gebruik de accessoires of hulpstukken uitsluitend voor hun bestemde doel.

Wenst u meer bijzonderheden over deze accessoires, neem dan contact op met het plaatselijke Makita-servicecentrum.

**OPMERKING:** Sommige items op de lijst kunnen zijn inbegrepen in de doos van het gereedschap als standaard toebehoren. Deze kunnen van land tot land verschillen.

## Vario-Power-spuitlans

### ► Fig.45

De druk van de straal kan worden veranderd door de kop van de spuitlans te draaien.

**⚠LET OP:** Wanneer u de druk van de straal verandert door de kop van de spuitlans te draaien, mag u de spuitlans niet tegelijkertijd in de richting van het spuitpistool trekken. Hierdoor kan de spuitlans los raken van het spuitpistool en persoonlijk letsel veroorzaken.

## Schuimsproeier

### *Afhankelijk van het land*

### ► Fig.46

Reinigingsmiddel kan als een schuim worden gespoten.

## Wasborstel (lang)

### ► Fig.47

Een lans uitgerust met een borstel. Dit is handig bij het gelijktijdig schrobben met de borstel en het afspoelen van vuil.

## Roterende wasborstel

### ► Fig.48

Tijdens het spuiten van de hogedrukstraal roteren de drie borstels langzaam binnenin. Geschikt voor het reinigen van licht vuil op een buitenmuur, carrosserie van een voertuig, badkuip, enz.

## Toevoerslang

### ► Fig.49

Een toevoerslang om het apparaat aan te sluiten op een kraan of op de aanzuigslang.

## Aanzuigslang

### ► Fig.50

Een aanzuigslang om water aan te voeren vanuit een tank of reservoir. Gebruik de toevoerslang om met apparaat aan te sluiten.

## Verlengstuk voor de spuitlans

### ► Fig.51

Pijpstukken voor het verlengen van het spuitpistool. Drie verschillende lengten zijn mogelijk door het aantal gebruikte pijpstukken te variëren.

## Spuitlans voor een voertuigbodem

### ► Fig.52

Een extra lange spuitlans met een haakse spuitmond. Handig bij het reinigen van moeilijk bereikbare plaatsen, zoals een voertuigbodem of dakgoot.

**⚠LET OP:** Gebruik de spuitlans voor een voertuigbodem niet tezamen met het verlengstuk voor de spuitlans.

## Spatbescherming

### ► Fig.53

Vermindert het opspatten bij het reinigen van hoeken met de vuilfrees.

## Draaikoppeling

### ► Fig.54

Voorkomt dat de hogedrukstraal ineens gedraaid raakt.

## Koppelingadapter

### ► Fig.55

Een adapter die nodig is om een spuitlans van een ander model te kunnen gebruiken.

Voor sommige optionele spuitlansen is een koppelingadapter (optioneel accessoire) nodig voor bevestiging aan het spuitpistool. Bevestig de koppelingadapter op dezelfde manier aan het spuitpistool als de spuitlans.

► Fig.56: 1. Spuitlans 2. Koppelingadapter 3. Spuitpistool

**OPMERKING:** De koppelingadapter is nodig bij gebruik van de spuitlansen die worden geleverd bij een ander model, HW112 of HW121.

## Pijpreinigingsset (10 m/15 m)

### ► Fig.57

Voor het reinigen en ontstoppen van afvoerpijpen en standpijpen.

**⚠LET OP:** Let met name goed op de hogedrukstraal bij gebruik van de pijpreinigingsset. De waterstraal wordt met zeer hoge druk achterwaarts gespoten. Start de waterstraal pas nadat de spuitlans tot aan minstens de rode markering in de te reinigen pijp is gestoken.

## Hogedrukverlengslang (5 m/8 m/10 m)

### ► Fig.58

Verlengslang voor het aansluiten van het spuitpistool op de hogedrukreiniger.

## Vario-power spuitmond en verlengpijp

► Fig.59: 1. Vario-power spuitmond 2. Verlengpijp

De druk van de straal kan worden veranderd door de kop van de spuitlans te draaien.

**⚠WAARSCHUWING:** Breng alleen de vario-power spuitmond aan op de verlengpijp. Breng niet de andere optionele verlengstukken aan op de originele verlengpijp. Als u andere hulpstukken gebruikt dan die worden aanbevolen door de fabrikant, bestaat het risico van persoonlijk letsel of materiële schade.

**⚠LET OP:** Wanneer u de druk van de straal verandert door de kop van de spuitlans te draaien, mag u de spuitlans niet tegelijkertijd in de richting van het spuitpistool trekken. Hierdoor kan de spuitlans los raken van het spuitpistool en persoonlijk letsel veroorzaken.

## ADVERTENCIA

- Las máquinas no deberán ser utilizadas por niños. Los niños deberán ser supervisados para asegurarse de que no juegan con la máquina.
- Esta máquina no ha sido prevista para ser utilizada por personas (incluidos niños) con capacidades físicas, sensoriales o mentales reducidas, o sin experiencia y conocimiento.
- Esta máquina ha sido diseñada para ser utilizada con el agente de limpieza suministrado o recomendado por el fabricante. La utilización de otros agentes de limpieza o productos químicos podrá afectar adversamente a la seguridad de la máquina.
- Durante la utilización de limpiadores de alta presión, es posible que se formen aerosoles. La inhalación de aerosoles puede ser peligrosa para su salud.
- Dependiendo de la aplicación, se podrán utilizar boquillas apantalladas para limpieza a alta presión, las cuales reducirán considerablemente la emisión de aerosoles aguosos. Sin embargo, no todas las aplicaciones permiten la utilización de tal dispositivo. Si las boquillas apantalladas no son aplicables para la protección contra aerosoles, puede que sea necesario utilizar una máscara respiratoria de clase FFP 2 o equivalente, dependiendo del entorno de la limpieza.
- El empresario deberá realizar una valoración de riesgos con el objeto de especificar las medidas de protección necesarias referentes a los aerosoles, dependiendo de la superficie que se va a limpiar y su entorno. Las máscaras respiratorias de clase FFP 2, y equivalentes o superiores son apropiadas para la protección contra los aerosoles aguosos.
- Los chorros de alta presión pueden ser peligrosos si son sometidos a un mal uso. El chorro no deberá ser dirigido hacia personas, equipos eléctricos conectados a la corriente o hacia la propia máquina.
- No utilice la máquina dentro del alcance de personas a menos que estas lleven puestas ropas de protección.
- No dirija el chorro contra usted mismo u otras personas con objeto de limpiar las ropas o el calzado.
- Riesgo de explosión - No rocíe líquidos inflamables.

- Los limpiadores de alta presión no deberán ser utilizados por niños o personal no cualificado.
- Las mangueras de alta presión, los aditamentos y acopladores son importantes para la seguridad de la máquina. Utilice solamente mangueras, aditamentos y acopladores recomendados por el fabricante.
- Para garantizar la seguridad de la máquina, utilice solamente piezas de repuesto originales del fabricante u homologadas por el fabricante.
- Asegúrese siempre de que la herramienta está apagada y los cartuchos de batería han sido retirados antes de realizar cualquier trabajo en la herramienta.
- No utilice la máquina si partes importantes de la máquina están dañadas, por ejemplo, dispositivos de seguridad, mangueras de alta presión, pistola de gatillo.
- Retire siempre los cartuchos de batería cuando deje la máquina sin atender.
- Cumpla con los requisitos de la compañía de suministro de agua local.
- Para países europeos:  
De acuerdo con la normativa EN12729 (BA), el aparato también se puede conectar a la red de distribución de agua potable si a la manguera de suministro se conecta una válvula bloqueadora de reflujos con facilidad de drenaje.

## ESPECIFICACIONES

<b>Modelo:</b>	<b>DHW080</b>	
Volumen de alimentación máximo <sup>*1</sup>	6,3 L/min	
Caudal de agua <sup>*2</sup>	Modo alto	5,5 L/min
	Modo bajo	4,0 L/min
Presión máxima permisible	8,0 MPa	
Presión de trabajo <sup>*2</sup>	Modo alto	5,5 MPa
	Modo bajo	3,0 MPa
Presión de alimentación máxima	1,0 MPa	
Temperatura de alimentación máxima	40°C	
Altura de succión máxima	1 m	
Tensión nominal	CC 36 V	
Dimensiones (La x An x Al)	438 mm x 218 mm x 269 mm	
Peso	7,1 - 7,7 kg	
Protección del agua	IPX5	

\*1: Cuando utilice el cepillo de limpieza.

\*2: Cuando utilice la lanza de pulverización.

- Debido a nuestro continuado programa de investigación y desarrollo, las especificaciones aquí dadas están sujetas a cambios sin previo aviso.
- Las especificaciones pueden ser diferentes de país a país.
- El peso puede variar dependiendo del accesorio(s), incluyendo el cartucho de batería. La combinación menos pesada y la más pesada, de acuerdo con el procedimiento EPTA 01/2014, se muestran en la tabla.

## Cartucho de batería y cargador aplicables

Cartucho de batería	BL1815N / BL1820B / BL1830B / BL1840B / BL1850B / BL1860B
Cargador	DC18RC / DC18RD / DC18RE / DC18SD / DC18SE / DC18SF / DC18SH / DC18WC

- Algunos de los cartuchos de batería y cargadores indicados arriba puede que no estén disponibles dependiendo de su región de residencia.

**⚠ ADVERTENCIA:** Utilice solamente los cartuchos de batería y cargadores listados arriba. La utilización de cualquier otro cartucho de batería y cargador puede ocasionar heridas y/o un incendio.

**⚠ ADVERTENCIA:** No utilice un suministro de alimentación con cable como un adaptador de batería o unidad portátil de alimentación eléctrica con esta máquina. El cable de tal suministro de alimentación puede dificultar la operación y resultar en heridas personales.

## Símbolos

A continuación se muestran los símbolos que pueden ser utilizados para el equipo. Asegúrese de que entiende su significado antes de utilizar.



Lea el manual de instrucciones.



Preste cuidado y atención especiales.



Ni-MH  
Li-Ion

Sólo para países de la Unión Europea. Debido a la presencia de componentes peligrosos en el equipo, el equipo eléctrico y electrónico, los acumuladores y las baterías desechados pueden tener un impacto negativo para el medioambiente y la salud humana.

¡No tire los aparatos eléctricos y electrónicos ni las baterías junto con los residuos domésticos! De conformidad con las Directivas Europeas sobre residuos de aparatos eléctricos y electrónicos y sobre acumuladores y baterías, así como la adaptación de las mismas a la ley nacional, el equipo eléctrico, las baterías y los acumuladores desechados deberán ser almacenados por separado y trasladados a un punto distinto de recogida de desechos municipales, que cumpla con los reglamentos sobre protección medioambiental.

Esto se indica mediante el símbolo de cubo de basura tachado colocado en el equipo.



No conecte a un grifo de agua potable.



No dirija el chorro hacia personas, incluyéndose a usted, animales, y equipos eléctricos conectados a la corriente.



Nivel de potencia del sonido garantizado de acuerdo con la Directiva UE sobre ruido ambiental.



Nivel de potencia del sonido de acuerdo con el reglamento para el control de ruido en NSW, Australia

## Uso previsto

Esta herramienta ha sido prevista para limpiar suciedad resistente utilizando un chorro de agua. Esta herramienta ha sido prevista para ser utilizada en el hogar.

## Ruido

El nivel de ruido A-ponderado típico determinado de acuerdo con la norma EN60335-2-79:

Nivel de presión sonora ( $L_{pA}$ ) : 70,9 dB (A)

Error (K) : 3,6 dB (A)

El nivel de ruido en situación de trabajo puede exceder 80 dB (A).

**NOTA:** El valor (o los valores) de emisión de ruido declarado ha sido medido de acuerdo con un método de prueba estándar y se puede utilizar para comparar una herramienta con otra.

**NOTA:** El valor (o valores) de emisión de ruido declarado también se puede utilizar en una valoración preliminar de exposición.

**⚠ ADVERTENCIA:** Póngase protectores para oídos.

**⚠ ADVERTENCIA:** La emisión de ruido durante la utilización real de la herramienta eléctrica puede variar del valor (o los valores) de emisión declarado dependiendo de las formas en las que la herramienta sea utilizada, especialmente qué tipo de pieza de trabajo se procesa.

**⚠ ADVERTENCIA:** Asegúrese de identificar medidas de seguridad para proteger al operario que estén basadas en una estimación de la exposición en las condiciones reales de utilización (teniendo en cuenta todas las partes del ciclo operativo como las veces cuando la herramienta está apagada y cuando está funcionando en vacío además del tiempo de gatillo).

## Vibración

El valor total de la vibración (suma de vectores triaxiales) determinado de acuerdo con la norma EN60335-2-79:

Emisión de vibración ( $a_{h1}$ ) : 2,5 m/s<sup>2</sup> o menos

Error (K) : 1,5 m/s<sup>2</sup>

**NOTA:** El valor (o los valores) total de emisión de vibración declarado ha sido medido de acuerdo con un método de prueba estándar y se puede utilizar para comparar una herramienta con otra.

**NOTA:** El valor (o los valores) total de emisión de vibración declarado también se puede utilizar en una valoración preliminar de exposición.

**⚠ADVERTENCIA:** La emisión de vibración durante la utilización real de la herramienta eléctrica puede variar del valor (o los valores) de emisión declarado dependiendo de las formas en las que la herramienta sea utilizada, especialmente qué tipo de pieza de trabajo se procesa.

**⚠ADVERTENCIA:** Asegúrese de identificar medidas de seguridad para proteger al operario que estén basadas en una estimación de la exposición en las condiciones reales de utilización (teniendo en cuenta todas las partes del ciclo operativo como las veces cuando la herramienta está apagada y cuando está funcionando en vacío además del tiempo de gatillo).

## Declaración CE de conformidad

### Para países europeos solamente

La declaración CE de conformidad está incluida como Anexo A de esta manual de instrucciones.

## ADVERTENCIAS DE SEGURIDAD IMPORTANTES

**⚠ADVERTENCIA:** Lea todas las advertencias de seguridad y todas las instrucciones. Si no sigue las advertencias e instrucciones podrá resultar en una descarga eléctrica, un incendio y/o heridas graves.

## Guarde todas las advertencias e instrucciones para futuras referencias.

**ADVERTENCIA -** Cuando utilice este producto, deberá observar siempre unas precauciones básicas, incluyendo lo siguiente:

### Seguridad en el área de trabajo

1. Mantenga el área de operación despejada de todas las personas.
2. No trabaje donde no alcance o se ponga sobre soportes inestables. Mantenga los pies sobre suelo firme y el equilibrio en todo momento.
3. Ponga siempre el cuerpo de la hidrolavadora de alta presión sobre una superficie nivelada y estable. Evite las áreas donde el agua eyectada fluya o se empoce.
4. Antes de limpiar, compruebe los alrededores y los objetos que va a limpiar. Los chorros a alta presión pueden levantar la pintura u otros tratamientos de la superficie incluidos productos químicos tóxicos. Tome medidas preventivas si es necesario.
5. Tenga cuidado de no tropezar con la manguera de la hidrolavadora de alta presión. Sea siempre consciente de la configuración de la manguera durante la operación.

6. Durante la utilización, una pequeña cantidad de agua saldrá por la parte inferior de la hidrolavadora de alta presión. Evite colocar la hidrolavadora de alta presión en las áreas donde no quiera mojar.

### Seguridad personal

1. Para protegerse contra el chorro y objetos lanzados por el chorro, los operarios deberán ponerse ropa apropiada tal como botas de seguridad, guantes de seguridad, cascos de seguridad con visor, protección para los oídos, etc.
2. No utilice la hidrolavadora de alta presión dentro del alcance de personas a menos que estas lleven puestas ropas de protección.
3. Para reducir el riesgo de heridas, será necesaria una supervisión estrecha cuando el producto sea utilizado cerca de niños.
4. Si la conexión se hace a un sistema de agua potable, el sistema deberá ser protegido contra el reflujo.
5. El agua que ha fluido a través del bloqueador de reflujo está considerada como no potable.

### Seguridad eléctrica

1. No toque nunca los cartuchos de batería con las manos mojadas.
2. No utilice la máquina si las partes importantes de la máquina están dañadas, por ejemplo, dispositivos de seguridad, mangueras de alta presión, o la pistola de gatillo.

### Utilización y cuidado de la herramienta eléctrica

1. Lea todas las instrucciones antes de utilizar el producto.
2. Sepa cómo detener la hidrolavadora de alta presión y purgar las presiones rápidamente. Familiarícese completamente con los controles.
3. Los chorros de alta presión pueden ser peligrosos si se usan mal. El chorro no deberá ser dirigido hacia gente, equipos eléctricos conectados a la corriente, o hacia la propia máquina.
4. Esta máquina no ha sido prevista para ser utilizada por personas (incluidos niños) con capacidades físicas, sensoriales o mentales reducidas, o sin experiencia y conocimiento.
5. Los niños pequeños deberán ser supervisados para asegurarse de que no juegan con el aparato.
6. No rocíe líquidos inflamables y/o tóxicos. Esto podrá ocasionar una explosión, intoxicación, o daño a la máquina.
7. No dirija el chorro contra usted mismo u otras personas con objeto de limpiar las ropas o el calzado.
8. Las mangueras de alta presión, los aditamentos y acopladores son importantes para la seguridad de la máquina. Utilice solamente mangueras, aditamentos y acopladores recomendados por el fabricante.
9. Siga las instrucciones cuando cambie accesorios.
10. Mantenga los mangos secos, limpios, y libres de aceite o grasa.
11. Esté alerta - observe lo que está haciendo.

12. **No opere el producto cuando esté fatigado o bajo la influencia de alcohol o drogas.**
  13. **No haga funcionar la hidrolavadora de alta presión sin agua durante más de un minuto. Ello dañará el motor, resultando en un mal funcionamiento.**
  14. **Desconecte siempre la alimentación y cierre la red de distribución de agua cuando deje la hidrolavadora de alta presión desatendida.**
  15. **Sea consciente del retroceso brusco. La pistola de gatillo recula cuando el chorro de alta presión es eyectado por la boquilla. Sujete la pistola de gatillo firmemente para evitar heridas accidentales.**
  16. **Compruebe por sí hay partes dañadas o desgastadas antes de la utilización. Asegúrese también de que la manguera está conectada debidamente y que no hay fugas durante la operación. La operación de la máquina con defectos de funcionamiento puede ocasionar un accidente.**
  17. **Esta máquina ha sido diseñada para ser utilizada con el agente de limpieza suministrado o recomendado por el fabricante. La utilización de otros agentes de limpieza o productos químicos podrá afectar adversamente a la seguridad de la máquina.**
  18. **No tire de la manguera para mover el cuerpo de la hidrolavadora de alta presión. Esto dañará la manguera y las partes de conexión y resultará en un cortocircuito o defectos de funcionamiento.**
  19. **No ponga objetos pesados encima de la manguera o deje que vehículos pasen sobre ella.**
  20. **Descargue siempre la presión residual en la pistola de gatillo antes de desconectar la manguera.**
  21. **Cuando conecte la manguera a la red de distribución de agua, observe las instrucciones del departamento o compañía de abastecimiento de agua local.**
  22. **Si la hidrolavadora de alta presión se cae o golpea contra un objeto duro, asegúrese de comprobar por sí hay daños y grietas. La utilización de la hidrolavadora de alta presión dañada puede generar humo, un incendio, u ocasionar una descarga eléctrica, lo cual puede resultar en heridas personales.**
  23. **Durante la utilización de limpiadores de alta presión, es posible que se formen aerosoles. La inhalación de aerosoles puede ser peligrosa para su salud.**
  24. **Dependiendo de la aplicación, se podrán utilizar boquillas apantalladas para limpieza a alta presión, las cuales reducirán considerablemente la emisión de aerosoles aguosos. Sin embargo, no todas las aplicaciones permiten la utilización de tal dispositivo. Si las boquillas apantalladas no son aplicables para la protección contra aerosoles, puede que sea necesario utilizar una máscara respiratoria de clase FFP 2 o equivalente, dependiendo del entorno de la limpieza.**
  25. **El empresario deberá realizar una valoración de riesgos con el objeto de especificar las medidas de protección necesarias referentes a los aerosoles, dependiendo de la superficie que se va a limpiar y su entorno. Las máscaras respiratorias de clase FFP 2, y equivalentes o superiores son apropiadas para la protección contra los aerosoles aguosos.**
  26. **Evite los arranques involuntarios. Asegúrese de que el interruptor está en la posición desactivada antes de conectar a la batería, y recoger o transportar el aparato. Transportar el aparato con el dedo en el interruptor o suministrar energía al aparato teniendo el interruptor activado es una invitación a accidentes.**
  27. **Desconecte la batería del aparato antes de hacer cualquier ajuste, cambiar accesorios o almacenar el aparato. Tales medidas preventivas de seguridad reducirán el riesgo de que el aparato pueda ser puesto en marcha accidentalmente.**
  28. **No modifique o intente reparar el aparato o la batería excepto como se indica en las instrucciones para la utilización y cuidado.**
  29. **ADVERTENCIA - Riesgo de inyección o heridas- No dirija el chorro de descarga hacia personas.**
- Utilización y cuidado de la herramienta a batería**
1. **Cargue la batería solamente con el cargador especificado por el fabricante.** Un cargador que es apropiado para un tipo de batería puede crear un riesgo de incendio cuando se utiliza con otra batería.
  2. **Utilice las herramientas eléctricas solamente con las baterías designadas específicamente para ellas.** La utilización de cualquier otra batería puede crear un riesgo de heridas o incendio.
  3. **Cuando la batería no esté siendo utilizada, guárdela alejada de otros objetos metálicos, como sujetapapeles, monedas, llaves, clavos, tornillos u otros objetos metálicos pequeños, que puedan hacer conexión entre un terminal y el otro.** Si se cortocircuitan entre sí los terminales de la batería podrán producirse quemaduras o un incendio.
  4. **En condiciones abusivas, es posible que salga expulsado líquido de la batería; evite el contacto con él. Si se produce un contacto accidental, enjuague con agua. Si el líquido entra en los ojos, además de enjuagarlos, solicite asistencia médica.** El líquido expulsado de la batería puede ocasionar irritación y quemaduras.
  5. **No utilice una batería o herramienta que esté dañada o modificada.** Las baterías dañadas o modificadas pueden comportarse de forma impredecible resultando en un incendio, explosión o riesgo de heridas.
  6. **No exponga una batería o herramienta al fuego o a temperatura excesiva.** La exposición al fuego o a una temperatura superior a los 130 °C puede ocasionar una explosión.
  7. **Siga todas las instrucciones de carga y no cargue la batería o la herramienta fuera del rango de temperatura especificado en las instrucciones.** Cargar incorrectamente o a temperaturas fuera del rango especificado puede dañar la batería y aumentar el riesgo de incendio.

## Servicio

1. Siga las instrucciones de mantenimiento especificadas en el manual.
2. Para garantizar la seguridad de la máquina, utilice solamente piezas de repuesto originales del fabricante u homologadas por el fabricante.
3. Haga que la hidrolavadora de alta presión sea servida por un reparador técnico cualificado utilizando solamente piezas de repuesto idénticas. Esto garantizará que se mantendrá la seguridad de la hidrolavadora de alta presión.
4. En caso de rotura o mal funcionamiento de la hidrolavadora de alta presión, apáguela inmediatamente y retire el cartucho (o los cartuchos) de batería. Póngase en contacto con el distribuidor o centro de servicio local.

### Advertencias de seguridad adicionales

1. Cumpla con los requisitos de la compañía de suministro de agua local.
2. No utilice la herramienta cuando haya riesgo de relámpagos.
3. Cuando utilice la herramienta en suelo enlodado, pendiente mojada, o lugar resbaladizo, preste atención a donde pisa.
4. Evite trabajar en un entorno poco adecuado donde se espere que la fatiga del usuario aumente.
5. No reemplace la batería en la lluvia.
6. No sumerja la herramienta en un charco.
7. No deje la herramienta sin atender en exteriores en la lluvia.
8. Cuando se adhieran hojas mojadas o suciedad a la boca de succión (ventanilla de ventilación) debido a la lluvia, retírelas.
9. No lave la herramienta con agua a mucha presión.
10. Cuando lave la herramienta, no deje que entre agua en el mecanismo eléctrico como la batería, el motor, y los terminales.
11. Cuando almacene la herramienta, evite la luz solar directa y la lluvia, y almacénela en un lugar donde no se caliente o humedezca.
12. Realice la inspección o el mantenimiento en un lugar donde se pueda evitar la lluvia.
13. Después de utilizar la herramienta, retire la suciedad adherida y seque la herramienta completamente antes de almacenarla.  
Dependiendo de la estación del año o el área, existe el riesgo de un mal funcionamiento debido a la congelación.
14. No moje el terminal de la batería con líquido como agua, ni sumerja la batería. No deje la batería en la lluvia, ni cargue, utilice, o almacene la batería en un lugar húmedo o mojado. Si el terminal se moja o si entra líquido al interior de la batería, la batería podrá cortocircuitarse y existe el riesgo de recalentamiento, incendio, o explosión.
15. Después de retirar la batería de la herramienta o el cargador, asegúrese de colocar la tapa de la batería en la batería y de guardarla en un lugar seco.
16. No reemplace la batería con las manos mojadas.

## Advertencias de seguridad adicionales

1. Cumpla con los requisitos de la compañía de suministro de agua local.
2. No utilice un suministro de alimentación con cable como un adaptador de batería o unidad portátil de alimentación eléctrica con este aparato. El cable de tal suministro de alimentación puede dificultar la operación y resultar en heridas personales.

## GUARDE ESTAS INSTRUCCIONES.

**⚠ADVERTENCIA:** NO deje que la comodidad o familiaridad con el producto (a base de utilizarlo repetidamente) sustituya la estricta observancia de las normas de seguridad para el producto en cuestión.

El MAL USO o el no seguir las normas de seguridad establecidas en este manual de instrucciones podrá ocasionar graves heridas personales.

## Instrucciones de seguridad importantes para el cartucho de batería

1. Antes de utilizar el cartucho de batería, lea todas las instrucciones e indicaciones de precaución sobre (1) el cargador de baterías, (2) la batería, y (3) el producto con el que se utiliza la batería.
2. No desensamble ni manipule el cartucho de batería. Podrá resultar en un incendio, calor excesivo, o una explosión.
3. Si el tiempo de uso se acorta demasiado, cese la operación inmediatamente. Podría resultar en un riesgo de recalentamiento, posibles quemaduras e incluso una explosión.
4. Si entra electrólito en sus ojos, aclárelos con agua limpia y acuda a un médico inmediatamente. Existe el riesgo de poder perder la vista.
5. No cortocircuite el cartucho de batería:
  - (1) No toque los terminales con ningún material conductor.
  - (2) Evite guardar el cartucho de batería en un cajón junto con otros objetos metálicos, como clavos, monedas, etc.
  - (3) No exponga el cartucho de batería al agua ni a la lluvia.Un cortocircuito en la batería puede producir una gran circulación de corriente, un recalentamiento, posibles quemaduras e incluso una rotura de la misma.
6. No guarde ni utilice la herramienta y el cartucho de batería en lugares donde la temperatura pueda alcanzar o exceder los 50 °C.
7. Nunca incinere el cartucho de batería incluso en el caso de que esté dañado seriamente o ya no sirva en absoluto. El cartucho de batería puede explotar si se tira al fuego.
8. No clave, corte, aplaste, lance, deje caer el cartucho de batería, ni golpee contra un objeto duro el cartucho de batería. Tal conducta podrá resultar en un incendio, calor excesivo, o una explosión.



9. **No utilice una batería dañada.**
10. **Las baterías de litio-ion contenidas están sujetas a los requisitos de la Legislación para Materiales Peligrosos.**  
Para transportes comerciales, p.ej., por terceras personas y agentes de transportes, se deberán observar requisitos especiales para el empaquetado y etiquetado.  
Para la preparación del artículo que se va a enviar, se requiere consultar con un experto en materiales peligrosos. Por favor, observe también la posibilidad de reglamentos nacionales más detallados.  
Cubra con cinta aislante o enmascare los contactos expuestos y empaquete la batería de tal manera que no se pueda mover alrededor dentro del embalaje.
11. **Para desecher el cartucho de batería, retírelo de la herramienta y deséchelo en un lugar seguro. Siga los reglamentos locales referentes al desecho de la batería.**
12. **Utilice las baterías solamente con los productos especificados por Makita.** La instalación de las baterías en productos no compatibles puede resultar en un incendio, calor excesivo, explosión, o fuga de electrolito.
13. **Si la herramienta no va a ser utilizada durante un periodo de tiempo largo, la batería deberá ser retirada de la herramienta.**
14. **Durante y después de la utilización, el cartucho de batería podrá acumular calor, lo cual puede ocasionar quemaduras o quemaduras de baja temperatura. Preste atención al manejo de cartuchos de batería calientes.**
15. **No toque el terminal de la herramienta inmediatamente después de utilizar, dado que puede calentarse lo suficiente como para ocasionar quemaduras.**
16. **No permita que virutas, polvo, o tierra se adhieran dentro de los terminales, orificios, y ranuras del cartucho de batería.** Esto podría ocasionar calentamiento, que coja fuego, reviente y un mal funcionamiento de la herramienta o el cartucho de batería, resultando en quemaduras o heridas personales.
17. **A menos que la herramienta pueda utilizarse cerca de cables eléctricos de alta tensión, no utilice el cartucho de batería cerca de cables eléctricos de alta tensión.** Podrá resultar en un mal funcionamiento o rotura de la herramienta o el cartucho de batería.
18. **Mantenga la batería alejada de los niños.**

## GUARDE ESTAS INSTRUCCIONES.

**⚠PRECAUCIÓN:** Utilice solamente baterías genuinas de Makita. La utilización de baterías no genuinas de Makita, o baterías que han sido alteradas, puede resultar en una explosión de la batería ocasionando incendios, heridas personales y daños. También anulará la garantía de Makita para la herramienta y el cargador de Makita.

## Consejos para alargar al máximo la vida de servicio de la batería

1. **Cargue el cartucho de batería antes de que se descargue completamente. Detenga siempre la operación y cargue el cartucho de batería cuando note menos potencia en la herramienta.**
2. **No cargue nunca un cartucho de batería que esté completamente cargado. La sobrecarga acortará la vida de servicio de la batería.**
3. **Cargue el cartucho de batería a temperatura ambiente de 10 °C - 40 °C. Si un cartucho de batería está caliente, déjelo enfriar antes de cargarlo.**
4. **Cuando no esté utilizando el cartucho de batería, retírelo de la herramienta o del cargador.**
5. **Cargue el cartucho de batería si no lo utiliza durante un periodo de tiempo prolongado (más de seis meses).**

## DESCRIPCIÓN DEL FUNCIONAMIENTO

**⚠PRECAUCIÓN:** Asegúrese siempre de que la herramienta está apagada y el cartucho de batería retirado antes de realizar cualquier ajuste o comprobación en la herramienta.

## Instalación o extracción del cartucho de batería

**⚠PRECAUCIÓN:** Apague siempre la herramienta antes de instalar o retirar el cartucho de batería.

**⚠PRECAUCIÓN:** Sujete la herramienta y el cartucho de batería firmemente cuando instale o retire el cartucho de batería. Si no sujeta la herramienta y el cartucho de batería firmemente podrán caérsele de las manos y resultar en daños a la herramienta y al cartucho de batería y heridas personales.

Para instalar el cartucho de batería, abra la cubierta mientras presiona la palanca de bloqueo. Alinee la lengüeta del cartucho de batería con la acanaladura en el alojamiento y deslícelo al interior hasta encajarlo en su sitio. Insértelo a fondo hasta que se bloquee en su sitio con un leve chasquido. Si puede ver el indicador rojo en el lado superior del botón, no estará bloqueado completamente.

Después de instalar o desmontar los cartuchos de batería, asegúrese de cerrar la cubierta.

► **Fig.1:** 1. Cubierta 2. Palanca de bloqueo

Para retirar los cartuchos de batería, levante el cartucho de batería mientras presiona el botón de la parte frontal del cartucho.

► **Fig.2:** 1. Indicador rojo 2. Botón 3. Cartucho de batería

**⚠️ PRECAUCIÓN:** Instale siempre el cartucho de batería completamente hasta que no pueda verse el indicador rojo. En caso contrario, podrá caerse accidentalmente de la herramienta y ocasionarle heridas a usted o a alguien que esté cerca de usted.

**⚠️ PRECAUCIÓN:** No instale el cartucho de batería empleando fuerza. Si el cartucho no se desliza al interior fácilmente, será porque no está siendo insertado correctamente.

**⚠️ PRECAUCIÓN:** Asegúrese de bloquear la cubierta antes de la operación.

## Sistema de protección de la herramienta / batería



La herramienta está equipada con un sistema de protección de la herramienta/batería. Este sistema corta automáticamente la alimentación al motor para alargar la vida de servicio de la herramienta y la batería. La herramienta se detendrá automáticamente durante la operación si la herramienta o la batería es puesta en una de las condiciones siguientes:

### Protección contra sobrecarga

Cuando la batería sea operada de manera que le haga extraer una corriente anormalmente alta, la herramienta se detendrá automáticamente sin ninguna indicación. En esta situación, apague la herramienta y detenga la aplicación que ocasiona la sobrecarga de la herramienta. Después encienda la herramienta para volver a empezar.

### Protección contra el recalentamiento

Cuando la herramienta se recalienta, se detiene automáticamente, y el indicador de batería parpadea. En esta situación, deje que la herramienta se enfríe antes de encender la herramienta otra vez.

 Encendido	 Parpadeando
	

### Protección contra descarga excesiva



















Cuando la capacidad de batería no es suficiente, la herramienta se detiene automáticamente. En este caso, retire la batería de la herramienta y cargue la batería.

## Modo de indicar la capacidad de batería restante

**Solamente para cartuchos de batería con el indicador**

► **Fig.3:** 1. Lámparas indicadoras 2. Botón de comprobación

Presione el botón de comprobación en el cartucho de batería para indicar la capacidad de batería restante. Las lámparas indicadoras se iluminan durante unos pocos segundos.

Lámparas indicadoras			Capacidad restante
 Iluminada	 Apagada	 Parpadeando	
			75% a 100%
			50% a 75%
			25% a 50%
			0% a 25%
			Cargue la batería.
			Puede que la batería no esté funcionando bien.
			

**NOTA:** Dependiendo de las condiciones de utilización y de la temperatura ambiente, la indicación podrá variar ligeramente de la capacidad real.







**NOTA:** La primera lámpara indicadora (extremo izquierdo) parpadeará cuando el sistema de protección de la batería esté funcionando.

## Modo de indicar la capacidad de batería restante

**AVISO:** El indicador de batería no se ilumina cuando el interruptor de alimentación está en la posición DESACTIVADA. Para comprobar la capacidad de batería restante, gire el interruptor de alimentación al modo de alta o baja presión.

Presione el botón de comprobación para indicar las capacidades de batería restantes. Los indicadores de batería corresponden a cada batería.

► **Fig.4:** 1. Indicador de batería 2. Botón de comprobación

Estado del indicador de batería			Capacidad de batería restante
 Encendido	 Apagado	 Parpadeando	
			50% a 100%
			20% a 50%
			0% a 20%
			Cargue la batería

## Interruptor de alimentación

**AVISO:** No gire el interruptor de alimentación con fuerza. Esto podrá ocasionar un mal funcionamiento del interruptor.

Gire el interruptor de alimentación hacia la derecha o hacia la izquierda en función del nivel de presión. Gire el interruptor de alimentación hacia la derecha para modo de alta presión (2), y hacia la izquierda para modo de baja presión (1). Para apagar la máquina, y vuelva a poner el interruptor de alimentación en la posición DESACTIVADA (0).

► **Fig.5:** 1. Modo de baja presión (1) 2. Modo de alta presión (2) 3. Posición DESACTIVADA

**NOTA:** Los indicadores de batería se iluminarán durante unos pocos segundos cuando gire el interruptor de alimentación al modo de alta o baja presión.

## Funciones de la boquilla

**NOTA:** Las boquillas estándar varían dependiendo del país. Consulte también la sección ACCESORIOS OPCIONALES para otras boquillas.

## Lanza de pulverización

*Específico para cada país*

► **Fig.6**

La anchura del chorro se puede ajustar desde 0° a 25° girando el extremo delantero de la boquilla.

**PRECAUCIÓN:** Cuando ajuste la anchura del chorro, no gire la boquilla mientras tira de ella hacia la pistola de gatillo. La boquilla podrá salirse de la pistola de gatillo y ocasionar heridas personales.

## Desincrustador de suciedad

*Específico para cada país*

► **Fig.7**

Se eyecta un chorro en espiral. Apropiado para retirar suciedad resistente.

**AVISO:** No utilice el desincrustador de suciedad para limpiar superficies frágiles tales como ventanas o carrocerías de automóvil.

## Funciones del gatillo

Apretete el gatillo para eyectar un chorro de agua. El chorro continuará siempre y cuando se tenga apretado el gatillo.

El gatillo se puede bloquear para un manejo seguro de la pistola de gatillo. Para bloquear el gatillo, extraiga el retenedor y engánchelo en la acanaladura de la empuñadura.

► **Fig.8:** 1. Gatillo 2. Retenedor 3. Acanaladura

**AVISO:** Para evitar un error mecánico en el cambio de presión, deje siempre un intervalo de dos segundos entre las operaciones del gatillo.

## Válvula de seguridad

Este aparato está equipado con una válvula de seguridad que impide una sobrepresión excesiva. Cuando se libera el gatillo, la válvula se abre y el agua vuelve a circular a través de la entrada de la bomba.

**PRECAUCIÓN:** No manipule o regule el ajuste de la válvula de seguridad.

## MONTAJE

**PRECAUCIÓN:** Asegúrese siempre de que la herramienta está apagada y el cartucho de batería retirado antes de realizar cualquier trabajo en la herramienta.

## Conexión de la manguera de alta presión

Conecte la manguera de alta presión a la salida (con marca de pistola). Gire la tuerca en la manguera de alta presión hacia la derecha mientras la enrosca en la rosca de la salida.

► **Fig.9:** 1. Salida 2. Tuerca

**PRECAUCIÓN:** Asegúrese de que la manguera de alta presión está conectada firmemente. Una conexión floja puede hacer que se suelte la manguera de alta presión, resultando en heridas personales.

## Colocación de la pistola de gatillo

Conecte la manguera de alta presión a la entrada de la pistola de gatillo. Gire la tuerca en la manguera de alta presión hacia la derecha mientras la enrosca en la rosca de la entrada.

► **Fig.10:** 1. Entrada 2. Tuerca

**PRECAUCIÓN:** Asegúrese de que la manguera de alta presión está conectada firmemente. Una conexión floja puede hacer que se suelte la manguera de alta presión, resultando en heridas personales.

## Conexión a un grifo

**PRECAUCIÓN:** Utilice siempre una manguera de agua resistente a la presión con  $\varnothing$  13 mm o diámetro más grande y conéctela al grifo utilizando un aditamento apropiado. De lo contrario, la manguera de agua y/o el aditamento podrán romperse y ocasionar heridas personales.

**AVISO:** Utilice una manguera de agua resistente a la presión lo más corta posible. La cantidad de agua de entrada deberá ser mayor que el volumen de alimentación máximo de la bomba.

**AVISO:** Si conecta a la red de distribución de agua potable, utilice una válvula bloqueadora de reflujo que cumpla con los reglamentos de su región.

**NOTA:** El juego de manguera se envía con manguitos de acoplamiento colocados en ambos extremos. Por consiguiente, cuando la vaya a conectar a un grifo sin un manguito de acoplamiento, retire el manguito de acoplamiento de uno de los extremos.

- **Fig.11:** 1. Tuerca del manguito de acoplamiento  
2. Manguito de acoplamiento

1. Conecte el juego de manguera al grifo. Coloque un aditamento apropiado tal como una abrazadera para manguera o acoplador de toma de agua para sujetar el extremo de la manguera en el grifo.

- **Fig.12:** 1. Abrazadera para manguera 2. Manguito de acoplamiento 3. Juego de manguera

**NOTA:** El aditamento dependerá de la forma del grifo al que conecte. Prepare un aditamento apropiado de venta en el comercio.

2. Coloque el conector de la manguera de agua a la entrada (con la marca de grifo) y después inserte el manguito de acoplamiento.

- **Fig.13:** 1. Manguito de acoplamiento 2. Conector de la manguera de agua 3. Entrada de la hidrolavadora de alta presión

## Conexión/desconexión de la boquilla

**PRECAUCIÓN:** Bloquee siempre el gatillo de la pistola de gatillo cuando conecte/desconecte la boquilla.

Inserte el extremo de la boquilla en la ranura de la pistola de gatillo y gírela en la dirección de la flecha como se muestra en la figura. Para desconectar la boquilla, gire la boquilla en la dirección inversa mientras la presión hacia la pistola de gatillo.

- **Fig.14:** 1. Pistola de gatillo 2. Ranura 3. Extremo de la boquilla

## Conexión de la boquilla de espuma

### Accesorios opcionales

**PRECAUCIÓN:** Bloquee siempre el gatillo de la pistola de gatillo cuando conecte/desconecte la boquilla.

Prepare un detergente antes de utilizar la boquilla de espuma.

1. Retire la boquilla del tanque girándola hacia la izquierda. Coloque la boquilla en la pistola de gatillo.

- **Fig.15:** 1. Boquilla 2. Pistola de gatillo

2. Vierta el detergente en el tanque e instálelo en la boquilla.

- **Fig.16:** 1. Tanque

**AVISO:** Utilice siempre detergente neutro. Detergente ácido o alcalino puede dañar el tanque y la boquilla.

## Colocación del maletín de transporte de plástico encima del recipiente

### Accesorios opcionales

Puede colocar el maletín de transporte de plástico de Makita encima del recipiente. Ponga el maletín de transporte de plástico encima del recipiente de forma que quede sujetado con las monturas de la tapa del recipiente.

- **Fig.17:** 1. Maletín de transporte de plástico  
2. Montura

## Colocación del recipiente encima del carrito

### Accesorios opcionales

Cuando transporte el recipiente con el carrito Makita, coloque el recipiente en posición. Asegúrese de que la parte inferior del recipiente encaja en la plataforma del carrito.

- **Fig.18:** 1. Superficie inferior del recipiente  
2. Plataforma del carrito

**PRECAUCIÓN:** Cuando utilice el carrito, no transporte el recipiente lleno de agua. Si lo hace, podrá perder el equilibrio y resultar en heridas personales u ocasionar la deformación del recipiente, lo cual dará lugar a fugas de agua.

## OPERACIÓN

**ADVERTENCIA:** No toque el chorro de agua o lo dirija hacia usted u otras personas. El chorro de agua es peligroso y puede herirle a usted u otras personas.

**ADVERTENCIA:** Cuando dispare el chorro de agua, no sujete nunca el objeto que está limpiando o coloque las manos y piernas cerca del chorro de agua.

**PRECAUCIÓN:** Esté alerta al rebote del chorro de agua y objetos que salen volando. No acerque la boquilla al objeto más cerca de 30 cm.

**PRECAUCIÓN:** No haga funcionar la hidrolavadora de alta presión sin agua durante más de 1 minuto.

**PRECAUCIÓN:** No opere la hidrolavadora de alta presión durante largos periodos de tiempo. Esto puede ocasionar recalentamiento o un incendio. Además, la utilización durante largo tiempo puede ocasionar trastornos de vibración.

**PRECAUCIÓN:** Sea consciente de la dirección del aire. Si el detergente entra en sus ojos o la boca, aclare con agua corriente inmediatamente y solicite atención médica si es necesario.

**AVISO:** Evite utilizar la hidrolavadora de alta presión durante más de 1 hora. Después de utilizar durante 1 hora, deje una intermisión del mismo tiempo.

**AVISO:** Para proteger el mecanismo de la hidrolavadora de alta presión, no utilice agua más caliente de 40°C.

1. Conecte un extremo de la manguera de alta presión a la pistola de gatillo y el otro extremo a la hidrolavadora de alta presión.

2. Conecte la hidrolavadora de alta presión al grifo utilizando una manguera de agua. Después de eso, abra el grifo.

► Fig.19

3. Abra la cubierta e instale los cartuchos de batería en la hidrolavadora de alta presión y después bloquee la cubierta.

► Fig.20: 1. Cartucho de batería 2. Cubierta

4. Gire el interruptor de alimentación al modo que desee.

► Fig.21: 1. Modo de baja presión (1) 2. Modo de alta presión (2) 3. Posición DESACTIVADA

5. Para eyectar un chorro de agua, desbloquee el retenedor y apriete el gatillo. El chorro continuará siempre y cuando se tenga apretado el gatillo.

► Fig.22: 1. Retenedor

**PRECAUCIÓN:** Sujete la pistola de gatillo firmemente. La pistola de gatillo recula cuando usted aprieta el gatillo.

**PRECAUCIÓN:** Sujete siempre la pistola de gatillo por la empuñadura y el barril cuando eyecte el chorro de agua.

**AVISO:** Tenga cuidado de no tirar de la pistola de gatillo con fuerza durante la operación. Esto podrá ocasionar que la hidrolavadora de alta presión se vuelque.

**AVISO:** Cuando suspenda la operación durante un largo tiempo, apague la hidrolavadora de alta presión y apriete el gatillo para vaciar completamente el agua restante.

Si la hidrolavadora de alta presión es dejada durante largo tiempo mientras se mantiene la alta presión, es posible que no se pueda volver a poner en marcha. En esta situación, apague la hidrolavadora de alta presión, suministre agua de un grifo a la entrada y apriete el gatillo manteniendo el suministro de agua durante un rato. Y después, encienda la hidrolavadora de alta presión.

Cuando suspenda la operación, puede colocar temporalmente la pistola de gatillo como se muestra en la figura.

► Fig.23

## Después de la utilización

**PRECAUCIÓN:** Después de utilizar la hidrolavadora de alta presión, realice siempre el procedimiento descrito en este manual. La presión residual en la pistola de gatillo o hidrolavadora de alta presión puede ocasionar heridas personales o dañar la bomba interior.

1. Apague la hidrolavadora de alta presión.

2. Cierre el grifo y desconecte la manguera de agua de la hidrolavadora de alta presión.

► Fig.24

3. Encienda la hidrolavadora de alta presión otra vez.

4. Apriete el gatillo hasta que el agua restante en la hidrolavadora de alta presión se haya descargado.

► Fig.25

**AVISO:** No haga funcionar el motor durante más de 1 minuto.

5. Apague la hidrolavadora de alta presión y retire los cartuchos de batería.

► Fig.26: 1. Interruptor de alimentación 2. Cartucho de batería

6. Desconecte la manguera de alta presión de la pistola de gatillo y de la hidrolavadora de alta presión.

► Fig.27: 1. Pistola de gatillo 2. Manguera de alta presión 3. Hidrolavadora de alta presión

**AVISO:** Para evitar que la manguera de alta presión se dañe, retire el agua restante en la manguera antes de almacenar.

## Suministro de agua desde un tanque/depósito

Puede suministrar agua desde un tanque o depósito en lugar de un grifo.

Conecte el juego de manguera y el juego de colador al conector de la manguera de agua.

► Fig.28: 1. Tanque/depósito 2. Juego de colador 3. Juego de manguera 4. Conector de la manguera de agua

**PRECAUCIÓN:** Cuando coloque el manguito en la caja del filtro, tenga cuidado de no herirse la mano con la abrazadera para manguera.

**AVISO:** Utilice siempre un juego de manguera y juego de colador de Makita.

**AVISO:** Mantenga siempre 1 m (3,28 ft) o menos de altura entre la entrada de la hidrolavadora de alta presión y la superficie del agua. De lo contrario, la hidrolavadora de alta presión no podrá subir el agua al interior de la bomba.

Para introducir agua en la manguera, retire la boquilla de la pistola de gatillo y encienda la hidrolavadora de alta presión mientras está apretado el gatillo. Una vez que el agua se eyecta establemente por la pistola de gatillo, libere el gatillo y coloque la boquilla para el propósito que quiera.

► Fig.29: 1. Pistola de gatillo

**NOTA:** Cuando no se expulse agua, retire el juego de manguera y el juego de colador y remójelos en agua. Después vuelva a conectarlos a la hidrolavadora de alta presión.

► **Fig.30:** 1. Juego de manguera y juego de colador

## Quando utilice el recipiente como tanque de agua

Puede utilizar el recipiente suministrado con la hidrolavadora de alta presión (específico para cada país) como tanque de agua.

1. Conecte el manguito de acoplamiento del juego de manguera al conector de la manguera de agua.

► **Fig.31:** 1. Manguito de acoplamiento 2. Conector de la manguera de agua 3. Entrada de la hidrolavadora de alta presión

2. Conecte el manguito de acoplamiento del juego de manguera y la caja del filtro del juego de colador.

► **Fig.32:** 1. Juego de colador 2. Juego de manguera

3. Vacíe el recipiente y eche agua en él.

► **Fig.33:** 1. Línea de nivel máximo de agua

**AVISO:** No eche agua por encima de la línea de nivel máximo de agua.

**AVISO:** La tapa del recipiente no es de tipo de sellado hermético. Tenga cuidado de no derramar el agua del recipiente al transportar.

4. Retire el tapón de la entrada de agua de alimentación y pase el juego de colador a través de la entrada como se muestra en la ilustración.

► **Fig.34:** 1. Tapón 2. Portatapón 3. Entrada de agua de alimentación 4. Juego de colador

**NOTA:** El tapón de la entrada de agua de alimentación se puede apoyar sobre el portatapón.

5. Ponga la hidrolavadora de alta presión encima del recipiente de forma que quede sujeta con las monturas de la tapa del recipiente.

► **Fig.35:** 1. Hidrolavadora de alta presión 2. Tapa 3. Respiradero

**NOTA:** Si la succión de agua no funciona, si lleva mucho tiempo o si la presión de agua es insuficiente, compruebe lo siguiente:

- Que no se ha aflojado el juego de manguera, el juego de colador ni el conector de la manguera de agua.
- Que los manguitos de acoplamiento del juego de manguera están colocados firmemente en el conector de la manguera de agua y en la caja del filtro del juego de colador.

Apriételos si están flojos.

### Juego de manguera

► **Fig.36:** 1. Manguito de acoplamiento

### Juego de colador

► **Fig.37:** 1. Abrazadera para manguera 2. Caja del filtro

### Conector de la manguera de agua

► **Fig.38:** 1. Conector de la manguera de agua

**AVISO:** Preste atención al manejo del recipiente cuando lo transporte. Transportar el recipiente con la hidrolavadora de alta presión y accesorios o agua dentro puede ocasionar un accidente o heridas personales debido a su propio peso.

**AVISO:** Cuando transporte el recipiente, no lo agite, vuelque, ni lo ladee excesivamente. Si lo hace podrá ocasionar que;

- el agua dentro se derrame;
- la hidrolavadora de alta presión encima de la tapa se caiga del recipiente o;
- el giro de las ruedas del recipiente se entorpezca.

**AVISO:** Cuando transporte el recipiente agarrándolo por el asa, el agua podrá derramarse si hay mucha agua dentro.

**AVISO:** Puede salir a agua por el respiradero si el agua dentro llega hasta el respiradero al inclinar el recipiente.

**AVISO:** No se suba encima del recipiente. La tapa se podrá romper.

**AVISO:** No deje el recipiente lleno de agua durante largo tiempo. Si lo hace podrá ocasionar que el recipiente se dañe y resultar en fuga de agua.

Después de la utilización, siga el procedimiento de abajo:

1. Retire el tapón del desagüe y vacíe el agua.

► **Fig.39:** 1. Desagüe

2. Elimine la humedad de dentro del recipiente utilizando un paño y después seque el recipiente completamente.

**AVISO:** No almacene la hidrolavadora de alta presión y los accesorios mientras el interior del recipiente esté mojado. La humedad restante puede ocasionar un mal funcionamiento y oxidación.

## MANTENIMIENTO Y ALMACENAMIENTO

**⚠PRECAUCIÓN:** Asegúrese siempre de que la herramienta está apagada y el cartucho de batería ha sido retirado antes de intentar hacer una inspección o mantenimiento.

**AVISO:** No utilice nunca gasolina, bencina, disolvente, alcohol o similares. Podría producir descoloración, deformación o grietas.

Para mantener la SEGURIDAD y FIABILIDAD del producto, las reparaciones, y cualquier otra tarea de mantenimiento o ajuste deberán ser realizadas en centros de servicio o de fábrica autorizados por Makita, empleando siempre repuestos Makita.

## Limpieza de la boquilla

Utilice una varilla de limpieza para retirar la suciedad o desatascar la boquilla.

► **Fig.40:** 1. Varilla de limpieza

**NOTA:** Para mantener el rendimiento óptimo, limpie la boquilla con regularidad.

**AVISO:** No retire la suciedad o los residuos a la fuerza. Esto podrá resultar en heridas personales o daños al agujero de eyección ocasionando ángulos de chorro desviados o mal rendimiento.

## Limpieza del filtro

Desprenda el conector de la manguera de agua y retire la suciedad y los residuos del interior del filtro.

► **Fig.41:** 1. Conector de la manguera de agua  
2. Filtro 3. Anillo obturador

Cuando utilice el juego de colador, extraiga el filtro de la caja del filtro y retire la suciedad y los residuos.

► **Fig.42:** 1. Filtro 2. Caja del filtro

**NOTA:** Para mantener el rendimiento óptimo, limpie el filtro periódicamente.

## Almacenamiento

**⚠PRECAUCIÓN:** Almacene siempre en un lugar en interiores donde la temperatura no llegue a bajo cero. Si la hidrolavadora de alta presión se congela y no funciona bien, póngase en contacto con el centro de servicio local para hacer reparaciones.

Almacene los accesorios en el bolsillo lateral de la hidrolavadora de alta presión.

### Ejemplo de almacenamiento

► **Fig.43:** 1. Manguera de alta presión 2. Boquilla  
3. Pistola de gatillo

Si su modelo ha sido suministrado con el recipiente, almacene la hidrolavadora de alta presión y los accesorios en él.

### Ejemplo de almacenamiento

► **Fig.44:** 1. Hidrolavadora de alta presión 2. Boquilla  
3. Pistola de gatillo 4. Cepillo de limpieza  
5. Boquilla de espuma 6. Cargador 7. Juego de manguera 8. Juego de colador

**NOTA:** Algunos accesorios mostrados en la ilustración se suministran como accesorios opcionales en algunos países.

# SOLUCIÓN DE PROBLEMAS

Antes de solicitar reparaciones, realice su propia inspección en primer lugar. Si encuentra un problema que no está explicado en el manual, no intente desmontar la herramienta. En su lugar, pregunte en los centros de servicio autorizados Makita, utilizando siempre piezas de recambio Makita para las reparaciones.

Estado de anomalía	Causa probable (mal funcionamiento)	Remedio
La hidrolavadora no se pone en marcha.	No hay electricidad	Instale cartuchos de batería cargados.
	El interruptor no está activado.	Active el interruptor.
	Presión residual en la bomba	Apriete el gatillo.
	Batería o circuito eléctrico dañado	Póngase en contacto con un centro de servicio autorizado para hacer reparaciones.
	La hidrolavadora de alta presión ha sido dejada durante un largo tiempo mientras se mantenía la alta presión.	Apague la hidrolavadora de alta presión, suministre agua de un grifo a la entrada y apriete el gatillo manteniendo el suministro de agua durante un rato. Y después, encienda la hidrolavadora de alta presión.
No hay chorro de agua / chorro de agua débil	No hay suministro de agua	Asegúrese de que el grifo está abierto. Si está utilizando el juego de manguera y el juego de colador, introduzca agua en la manguera.
	Mal suministro de agua	Abra el grifo.
	Mala conexión de la manguera de agua	Compruebe la conexión entre la hidrolavadora de alta presión y el grifo de agua.
	Manguera, filtro, o boquilla atascado	Desatásque la manguera, el filtro, o la boquilla.
	Hay aire bloqueando el flujo de agua.	Desactive el interruptor y después actíVELO otra vez mientras aprieta el gatillo.
	Boquilla dañada o desgastada	Reemplace la boquilla.
	Mal funcionamiento de la bomba o la válvula	Póngase en contacto con un centro de servicio autorizado para hacer reparaciones.
Chorro de agua inestable	Conexión deficiente de las mangueras (cuando se usa el juego de colador)	Apriete el manguito de acoplamiento si está flojo. Inserte el manguito de acoplamiento firmemente.
	Boquilla atascada	Desatásque el agujero de eyección de la boquilla utilizando una varilla de limpieza.
	Mala succión de agua	Compruebe la manguera de agua comenzando por el grifo para ver si hay alguna fuga o atasco. Abra el grifo.
	El agua está muy caliente.	Suministre agua más fría.
Sonido anormal	Mal funcionamiento de la válvula	Póngase en contacto con un centro de servicio autorizado para hacer reparaciones.
	El agua está muy caliente.	Suministre agua más fría.
Fuga de agua	Hay aire atrapado en la bomba.	Póngase en contacto con un centro de servicio autorizado para hacer reparaciones.
	Mala conexión	Compruebe la conexión entre la hidrolavadora de alta presión y la pistola de gatillo y así como el grifo de agua.
	Obturadores desgastados	Póngase en contacto con un centro de servicio autorizado para hacer reparaciones.

## ACCESORIOS OPCIONALES

**⚠PRECAUCIÓN:** Estos accesorios o aditamentos están recomendados para su uso con la herramienta Makita especificada en este manual.

El uso de cualquier otro accesorio o aditamento puede suponer un riesgo de heridas personales. Utilice el accesorio o aditamento solamente con la finalidad indicada para el mismo.

Si necesita cualquier ayuda para más detalles en relación con estos accesorios, pregunte al centro de servicio Makita local.

**NOTA:** Algunos elementos de la lista podrán estar incluidos en el paquete de la herramienta como accesorios estándar. Pueden variar de un país a otro.



## Lanza de pulverización Vario-Power

► Fig.45

La presión del chorro se puede ajustar girando la boquilla.

**⚠PRECAUCIÓN:** Cuando ajuste la presión del chorro, no gire la boquilla mientras tira de ella hacia la pistola de gatillo. La boquilla podrá salirse de la pistola de gatillo y ocasionar heridas personales.

## Boquilla de espuma

*Específico para cada país*

► Fig.46

El detergente se puede rociar como espuma.

## Cepillo de limpieza (largo)

► Fig.47

Una boquilla equipada con cepillo. Útil para retirar la suciedad a la vez que se restriega con cepillo.

## Cepillo de lavar giratorio

► Fig.48

Tres cepillos dentro giran despacio cuando se eyecta el chorro. Útil para limpiar suciedad ligera en una pared exterior, carrocería de automóvil, bañera, etc.

## Juego de manguera

► Fig.49

Un juego de manguera para conectar un grifo al producto, o el juego de colador al producto.

## Juego de colador

► Fig.50

Un juego de colador para suministrar agua de un tanque o depósito. Utilice el juego de manguera para conectar al producto.

## Extensión de lanza

► Fig.51

Tubos para extender la longitud de la pistola de gatillo. Hay disponibles tres longitudes diferentes cambiando el número de tubos que se van a utilizar.

## Lanza de pulverización para bajos de chasis

► Fig.52

Una lanza de pulverización extra larga con boquilla en ángulo. Óptima para limpiar áreas difícil de alcanzar tales como los bajos de chasis de automóvil y canales de tejado.

**⚠PRECAUCIÓN:** No utilice la lanza de pulverización para bajos de chasis con la extensión de lanza.

## Protector contra salpicaduras

► Fig.53

Reduce el retroceso de salpicaduras cuando se limpian esquinas con el desincrustador de suciedad.

## Articulación de rótula

► Fig.54

Evita que la manguera de alta presión se retuerza.

## Acoplador de conexión

► Fig.55

Un acoplador para conectar una boquilla de otro modelo.

Algunas boquillas opcionales requieren el acoplador de conexión (accesorio opcional) para colocarlas en la pistola de gatillo. Coloque el acoplador de conexión a la pistola de gatillo de la misma forma que la boquilla.

► Fig.56: 1. Boquilla 2. Acoplador de conexión 3. Pistola de gatillo

**NOTA:** El acoplador de conexión se necesita cuando se utilizan las boquillas incluidas con otro modelo, HW112 o HW121.

## Manguera de limpieza de tubos (10 m/15 m)

► Fig.57

Para limpiar y desatascar tuberías y bajantes pluviales.

**⚠PRECAUCIÓN:** Preste atención especial al chorro de agua cuando utilice la manguera de limpieza de tubos. Se eyecta hacia atrás un chorro de agua muy intenso. Abra el chorro de agua solamente cuando la boquilla haya sido insertada en el tubo que se va a limpiar al menos hasta la marca roja.

## Manguera de alta presión de extensión (5 m/8 m/10 m)

► Fig.58

Manguera de extensión para conectar el cuerpo de la hidrolavadora de alta presión a la pistola de gatillo.

## Boquilla de Pulverización Asistida Regulable y Tubo de Extensión

► Fig.59: 1. Boquilla de pulverización asistida regulable 2. Tubo de extensión

La presión del chorro se puede ajustar girando la boquilla.

**⚠ADVERTENCIA:** Solamente instale la boquilla de pulverización asistida regulable en el tubo de extensión. No conecte los otros tubos de extensión opcionales en el tubo de extensión original. La utilización de cualquier otro accesorio distinto de los recomendados por el fabricante podrá ocasionar un riesgo de daño o heridas a personas.

**⚠PRECAUCIÓN:** Cuando ajuste la presión del chorro, no gire la boquilla mientras tira de ella hacia la pistola de gatillo. La boquilla podrá salirse de la pistola de gatillo y ocasionar heridas personales.

## AVISO

- As máquinas não devem ser utilizadas por crianças. As crianças devem ser supervisionadas de modo a assegurar que não brincom com a máquina.
- Esta máquina não se destina a ser utilizada por pessoas (incluindo crianças) com capacidades físicas, sensoriais ou mentais reduzidas ou falta de experiência e conhecimentos.
- Esta máquina foi concebida para ser utilizada com o produto de limpeza fornecido ou recomendado pelo fabricante. A utilização de outros produtos de limpeza ou produtos químicos poderá ter efeitos adversos na segurança da máquina.
- Podem formar-se aerossóis durante a utilização de máquinas de lavar a alta pressão. A inalação de aerossóis pode ser perigosa para a saúde.
- Dependendo da aplicação, podem ser utilizados bocais blindados para a limpeza de alta pressão, o que irá reduzir drasticamente a emissão de aerossóis hidratados. Contudo, nem todas as aplicações permitem a utilização de um tal dispositivo. Se os bocais blindados não forem aplicáveis para a proteção contra aerossóis, pode ser necessária uma máscara respiratória da classe FFP 2 ou equivalente, dependendo do ambiente de limpeza.
- O empregador deve realizar uma avaliação de risco para especificar as medidas de proteção necessárias relativas a aerossóis, dependendo da superfície a limpar e do respetivo ambiente. As máscaras respiratórias de classe FFP 2, de classe equivalente ou superior são adequadas para a proteção contra aerossóis hidratados.
- Os jatos de alta pressão podem ser perigosos se forem sujeitos a utilização incorreta. O jato não deve ser direcionado para pessoas, equipamento elétrico sob tensão ou para a própria máquina.
- Não utilize a máquina dentro do alcance de pessoas, exceto se estas estiverem a usar equipamento de proteção pessoal.
- Não direcione o jato contra si próprio ou contra outros para lavar roupas ou calçado.
- Risco de explosão - não pulverize líquidos inflamáveis.
- As máquinas de lavar a alta pressão não devem ser utilizadas por crianças ou pessoal sem formação.

- As mangueiras de alta pressão, os acessórios e os acoplamentos são importantes para a segurança da máquina. Utilize apenas mangueiras, acessórios e acoplamentos recomendados pelo fabricante.
- Para garantir a segurança da máquina, utilize apenas peças sobresselentes originais do fabricante ou aprovadas pelo fabricante.
- Certifique-se sempre de que a ferramenta está desligada e que as baterias foram removidas antes de efetuar quaisquer trabalhos na ferramenta.
- Não utilize a máquina se peças importantes da máquina estiverem danificadas, por exemplo, dispositivos de segurança, mangueiras de alta pressão, pistola de gatilho.
- Remova sempre as baterias quando deixar a máquina sem supervisão.
- Cumpra os requisitos da empresa de fornecimento de água local.
- Para países europeus:  
De acordo com a EN12729 (BA), o aparelho também pode ser ligado à rede de abastecimento de água potável se uma válvula anti-retorno com escoamento estiver instalada na mangueira de fornecimento.

## ESPECIFICAÇÕES

<b>Modelo:</b>		<b>DHW080</b>
Volume de alimentação máx. <sup>*1</sup>		6,3 l/min
Caudal de água <sup>*2</sup>	Modo Alta	5,5 l/min
	Modo Baixa	4,0 l/min
Pressão máx. admissível		8,0 MPa
Pressão de funcionamento <sup>*2</sup>	Modo Alta	5,5 MPa
	Modo Baixa	3,0 MPa
Pressão máx. de alimentação		1,0 MPa
Temperatura máx. de alimentação		40°C
Altura máx. de sucção		1 m
Voltagem nominal		CC 36 V
Dimensões (C x L x A)		438 mm x 218 mm x 269 mm
Peso		7,1 - 7,7 kg
Proteção da água		IPX5

\*1: Quando utilizar a escova de lavar.

\*2: Quando utilizar a lança de pulverização.

- Devido a um programa contínuo de pesquisa e desenvolvimento, estas especificações estão sujeitas a alteração sem aviso prévio.
- As especificações podem variar de país para país.
- O peso poderá diferir em função do acessório(s), incluindo a bateria. A combinação mais leve e mais pesada, de acordo com o Procedimento EPTA 01/2014, é apresentada na tabela.

## Bateria e carregador aplicável

Bateria	BL1815N / BL1820B / BL1830B / BL1840B / BL1850B / BL1860B
Carregador	DC18RC / DC18RD / DC18RE / DC18SD / DC18SE / DC18SF / DC18SH / DC18WC

- Algumas das baterias e carregadores listados acima poderão não estar disponíveis, dependendo da sua região de residência.

**⚠️ AVISO:** Utilize apenas as baterias e carregadores listados acima. A utilização de quaisquer outras baterias e carregadores pode causar ferimentos e/ou um incêndio.

**⚠️ AVISO:** Não utilize uma fonte de alimentação com fio como um adaptador da bateria ou adaptador de baterias tipo mochila com esta máquina. O cabo de tal fonte de alimentação pode impedir a operação e resultar em ferimentos pessoais.

## Símbolos

A seguir são apresentados os símbolos que podem ser utilizados para o equipamento. Certifique-se de que compreende o seu significado antes da utilização.



Leia o manual de instruções.



Tenha especial cuidado e atenção.



Ni-MH  
Li-Ion

Apenas para países da UE  
Devido à presença de componentes perigosos no equipamento, os resíduos de equipamentos elétricos e eletrônicos, acumuladores e baterias podem ter um impacto negativo no meio ambiente e na saúde humana.  
Não elimine aparelhos elétricos e eletrônicos ou baterias juntamente com resíduos domésticos!  
De acordo com a Diretiva europeia relativa aos resíduos de equipamentos elétricos e eletrônicos, acumuladores e baterias, bem como a respetiva adaptação à legislação nacional, os resíduos de equipamentos elétricos e eletrônicos, acumuladores e baterias devem ser armazenados separadamente e entregues num ponto de recolha separado para resíduos municipais, que opere de acordo com os regulamentos de proteção ambiental.  
Tal é indicado pelo símbolo de conteúdo de lixo com rodas barrado com uma cruz colocado no equipamento.



Não ligue a uma torneira de água potável.



Não direcione o jato para pessoas, incluindo você mesmo, animais e equipamentos elétricos sob tensão.



Nível de potência sonora garantido de acordo com a Diretiva de ruído ambiente da UE.



Nível de potência sonora de acordo com o Regulamento de controlo do ruído de NSW da Austrália

## Utilização a que se destina

Esta ferramenta destina-se à limpeza de sujidade persistente através da utilização de jatos de água. Esta ferramenta destina-se a utilização doméstica.

## Ruído

A característica do nível de ruído A determinado de acordo com a EN60335-2-79:

Nível de pressão acústica ( $L_{pA}$ ): 70,9 dB (A)  
Variabilidade (K): 3,6 dB (A)

O nível de ruído durante o funcionamento pode exceder 80 dB (A).

**NOTA:** O(s) valor(es) da emissão de ruído indicado(s) foi medido de acordo com um método de teste padrão e pode ser utilizado para comparar duas ferramentas.

**NOTA:** O(s) valor(es) da emissão de ruído indicado(s) pode também ser utilizado na avaliação preliminar da exposição.

**⚠️ AVISO:** Utilize protetores auriculares.

**⚠️ AVISO:** A emissão de ruído durante a utilização real da ferramenta elétrica pode diferir do(s) valor(es) indicado(s), dependendo das formas como a ferramenta é utilizada, especialmente o tipo de peça de trabalho que é processada.

**⚠️ AVISO:** Certifique-se de identificar as medidas de segurança para proteção do operador que sejam baseadas em uma estimativa de exposição em condições reais de utilização (considerando todas as partes do ciclo de operação, tal como quando a ferramenta está desligada e quando está a funcionar em marcha lenta além do tempo de acionamento).

## Vibração

Valor total da vibração (soma vetorial tri-axial) determinado de acordo com a EN60335-2-79:

Emissão de vibração ( $a_{hv}$ ): 2,5 m/s<sup>2</sup> ou menos  
Variabilidade (K): 1,5 m/s<sup>2</sup>

**NOTA:** O(s) valor(es) total(ais) de vibração indicado(s) foi medido de acordo com um método de teste padrão e pode ser utilizado para comparar duas ferramentas.

**NOTA:** O(s) valor(es) total(ais) de vibração indicado(s) pode também ser utilizado na avaliação preliminar da exposição.

**⚠️ AVISO:** A emissão de vibração durante a utilização real da ferramenta elétrica pode diferir do(s) valor(es) indicado(s), dependendo das formas como a ferramenta é utilizada, especialmente o tipo de peça de trabalho que é processada.

**⚠️ AVISO:** Certifique-se de identificar as medidas de segurança para proteção do operador que sejam baseadas em uma estimativa de exposição em condições reais de utilização (considerando todas as partes do ciclo de operação, tal como quando a ferramenta está desligada e quando está a funcionar em marcha lenta além do tempo de acionamento).

## Declaração de conformidade da CE

### *Apenas para os países europeus*

A declaração de conformidade da CE está incluída como Anexo A neste manual de instruções.

## AVISOS DE SEGURANÇA IMPORTANTES

**⚠️ AVISO:** Leia todos os avisos de segurança e todas as instruções. O não cumprimento de todos os avisos e instruções pode originar choque elétrico, incêndio e/ou ferimentos graves.

## Guarde todos os avisos e instruções para futuras referências.

**AVISO** - Quando utilizar este produto, deve seguir sempre as precauções básicas, incluindo as seguintes:

### Segurança da área de trabalho

1. Mantenha a área operacional sem pessoas.
2. Não tente esticar-se nem permaneça sobre suportes instáveis. Mantenha sempre um bom posicionamento e equilíbrio.
3. Coloque sempre o corpo da lavadora de alta pressão sobre uma superfície nivelada e estável. Evite áreas nas quais a água ejetada escorra ou acumule.
4. Antes de limpar, verifique os arredores e os objetos a limpar. Os jatos de alta pressão podem raspar tinta ou outros tratamentos de superfície, incluindo produtos químicos tóxicos. Adote as medidas preventivas, se necessário.
5. Tenha cuidado para não tropeçar na mangueira da lavadora de alta pressão. Tenha sempre atenção à configuração da mangueira durante a operação.

6. Durante a utilização, uma pequena quantidade de água sairá do fundo da lavadora de alta pressão. Evite colocar a lavadora de alta pressão nas áreas que não pretende molhar.

### Segurança pessoal

1. Para se protegerem contra o jato e os objetos soprados pelo jato, os operadores devem usar vestuário apropriado, tal como botas de segurança, luvas de proteção, capacetes de proteção com viseiras, proteção auditiva, etc.
2. Não utilize a lavadora de alta pressão dentro do alcance de pessoas, exceto se estas estiverem a usar equipamento de proteção pessoal.
3. Para reduzir o risco de lesão, é necessária uma supervisão rigorosa quando o produto estiver a ser utilizado próximo de crianças.
4. Se a ligação for estabelecida a um sistema de água potável, o sistema deve estar protegido contra retorno.
5. A água que fluiu através da válvula anti-retorno é considerada imprópria para consumo.

### Segurança elétrica

1. Nunca toque nas baterias com as mãos molhadas.
2. Não utilize a máquina se peças importantes da máquina estiverem danificadas, por exemplo, dispositivos de segurança, mangueiras de alta pressão ou pistola de gatilho.

### Utilização e conservação da ferramenta elétrica

1. Leia todas as instruções antes de utilizar o produto.
2. Saiba como parar a lavadora de alta pressão e purgar rapidamente as pressões. Familiarize-se completamente com os controlos.
3. Os jatos de alta pressão podem ser perigosos se forem utilizados incorretamente. O jato não deve ser direcionado para pessoas, equipamento elétrico sob tensão ou para a própria máquina.
4. Esta máquina não se destina a ser utilizada por pessoas (incluindo crianças) com capacidades físicas, sensoriais ou mentais reduzidas ou falta de experiência e conhecimentos.
5. As crianças devem ser supervisionadas de modo a assegurar que não brincam com o aparelho.
6. Não pulverize líquidos inflamáveis e/ou tóxicos. Isto poderá causar uma explosão, intoxicação ou danos na máquina.
7. Não direcione o jato contra si próprio ou contra outros para lavar roupas ou calçado.
8. As mangueiras de alta pressão, os acessórios e os acoplamentos são importantes para a segurança da máquina. Utilize apenas mangueiras, acessórios e acoplamentos recomendados pelo fabricante.
9. Siga as instruções quando substituir acessórios.
10. Mantenha as pegas secas, limpas e sem óleo ou gordura.
11. Mantenha-se alerta - esteja atento ao trabalho.

12. Não opere o produto quando estiver cansado ou sob a influência de álcool ou medicamentos.
  13. Não opere a lavadora de alta pressão sem água durante mais de um minuto. Isso causará danos no motor, resultando em anomalia.
  14. Desligue sempre a alimentação elétrica e desligue o abastecimento de água quando deixar a lavadora de alta pressão sem supervisão.
  15. Tenha cuidado com o retorno. A pistola de gatilho recua quando o jato de alta pressão é ejetado do bocal. Segure firmemente a pistola de gatilho para evitar lesões acidentais.
  16. Verifique se existem peças danificadas ou gastas antes de utilizar o aparelho. Além disso, certifique-se de que a mangueira está ligada corretamente e que não ocorrem fugas durante a operação. Operar a máquina com defeitos funcionais poderá causar um acidente.
  17. Esta máquina foi concebida para ser utilizada com o produto de limpeza fornecido ou recomendado pelo fabricante. A utilização de outros produtos de limpeza ou produtos químicos poderá ter efeitos adversos na segurança da máquina.
  18. Não puxe a mangueira para mover o corpo da lavadora de alta pressão. Tal danificará a mangueira e as peças de ligação, resultando num curto-circuito ou em defeitos funcionais.
  19. Não coloque objetos pesados na mangueira nem permita que veículos passem sobre esta.
  20. Alivie sempre a pressão residual na pistola de gatilho antes de desligar a mangueira.
  21. Quando ligar a mangueira à rede de abastecimento de água, cumpra as instruções do departamento ou empresa de abastecimento de água local.
  22. Se a lavadora de alta pressão cair ou bater contra um objeto rijo, certifique-se de que verifica se existem danos e fendas. A utilização da lavadora de alta pressão danificada pode gerar fumo ou incêndio ou causar choque elétrico, o que provoca ferimentos pessoais.
  23. Podem formar-se aerossóis durante a utilização de máquinas de lavar a alta pressão. A inalação de aerossóis pode ser perigosa para a saúde.
  24. Dependendo da aplicação, podem ser utilizados bocais blindados para a limpeza de alta pressão, o que irá reduzir drasticamente a emissão de aerossóis hidratados. Contudo, nem todas as aplicações permitem a utilização de um tal dispositivo. Se os bocais blindados não forem aplicáveis para a proteção contra aerossóis, pode ser necessária uma máscara respiratória da classe FFP 2 ou equivalente, dependendo do ambiente de limpeza.
  25. O empregador deve realizar uma avaliação de risco para especificar as medidas de proteção necessárias relativas a aerossóis, dependendo da superfície a limpar e do respetivo ambiente. As máscaras respiratórias de classe FFP 2, de classe equivalente ou superior são adequadas para a proteção contra aerossóis hidratados.
  26. **Previna o arranque não intencional. Assegure que o interruptor está na posição de desligado antes de ligar à bateria, pegar no aparelho ou transportá-lo.** Transportar o aparelho com o dedo no interruptor ou dar energia a um aparelho que tenha o interruptor ligado pode dar origem a acidentes.
  27. **Desligue a bateria do aparelho antes de realizar quaisquer ajustes, mudar os acessórios ou guardar o aparelho.** Estas medidas preventivas de segurança reduzem o risco de pôr o aparelho a funcionar acidentalmente.
  28. **Não modifique ou tente reparar o aparelho ou a bateria, exceto conforme indicado nas instruções de utilização e conservação.**
  29. **AVISO - Risco de injeção ou ferimentos - Não direcione o fluxo de descarga para pessoas.**
- Utilização e cuidados com a ferramenta a bateria**
1. **Recarregue apenas com o carregador especificado pelo fabricante.** Um carregador adequado para um tipo de bateria pode criar um risco de incêndio quando utilizado com outra bateria.
  2. **Utilize as ferramentas elétricas apenas com as baterias especificamente designadas.** A utilização de uma bateria diferente pode criar um risco de ferimentos e de incêndio.
  3. **Quando a bateria não está a ser utilizada, mantenha-a afastada de outros objetos metálicos, como cliques, moedas, chaves, pregos, parafusos ou outros objetos metálicos pequenos que possam fazer a ligação entre os dois terminais.** Colocar os terminais da bateria em curto-circuito um com o outro pode provocar queimaduras ou um incêndio.
  4. **Em condições abusivas, o líquido pode ser ejetado da bateria; evite o contacto com o mesmo. Se ocorrer um contacto accidental, lave com água. Se o líquido entrar em contacto com os olhos, procure também assistência médica.** O líquido ejetado da bateria pode provocar irritações ou queimaduras.
  5. **Não utilize um conjunto de baterias ou uma ferramenta que se encontrem danificados ou modificados.** As baterias danificadas ou modificadas poderão exibir um comportamento imprevisível, resultando em incêndio, explosão ou risco de lesão.
  6. **Não exponha um conjunto de baterias ou uma ferramenta a incêndio ou temperatura excessiva.** A exposição a incêndio ou a uma temperatura superior a 130 °C poderá causar uma explosão.
  7. **Siga todas as instruções de carregamento e não carregue o conjunto de baterias ou ferramenta fora da amplitude de temperaturas especificada nas instruções.** O carregamento impróprio ou a temperaturas fora da amplitude especificada poderá danificar a bateria e aumentar o risco de incêndio.
- Assistência**
1. **Siga as instruções de manutenção especificadas no manual.**
  2. **Para garantir a segurança da máquina, utilize apenas peças sobresselentes originais do fabricante ou aprovadas pelo fabricante.**

3. Solicite assistência por um técnico de reparação qualificado para a sua lavadora de alta pressão utilizando apenas peças de substituição idênticas. Isso irá assegurar que a segurança da lavadora de alta pressão é mantida.
4. No caso de avaria ou anomalia da lavadora de alta pressão, desligue-a imediatamente e remova a(s) bateria(s). Contacte o seu distribuidor local ou centro de assistência.

#### Avisos adicionais de segurança

1. Cumpra os requisitos da empresa de fornecimento de água local.
2. Não utilize a ferramenta quando existe o risco de relâmpagos.
3. Quando utilizar a ferramenta em terreno lamacento, declives húmidos ou local escorregadio, preste atenção ao seu posicionamento.
4. Evite trabalhar num ambiente adverso no qual se preveja um aumento da fadiga do utilizador.
5. Não substitua a bateria à chuva.
6. Não submerja a ferramenta numa poça.
7. Não deixe a ferramenta sem supervisão no exterior à chuva.
8. Quando folhas molhadas ou sujidade aderirem à boca de sucção (janela de ventilação) devido a chuva, remova-as.
9. Não lave a ferramenta com água a alta pressão.
10. Quando lavar a ferramenta, não deixe entrar água no mecanismo elétrico, tais como a bateria, motor e terminais.
11. Quando guardar a ferramenta, evite a luz solar direta e a chuva e guarde-a num local onde não fique quente ou húmido.
12. Realize a inspeção ou a manutenção num local no qual possa evitar-se a chuva.
13. Após utilizar a ferramenta, remova a sujidade aderida e seque a ferramenta completamente antes de guardá-la. Dependendo da estação do ano ou da área, existe um risco de avaria devido a congelamento.
14. Não molhe o terminal da bateria com líquido, tal como água, nem submerja a bateria. Não deixe a bateria à chuva nem carregue, utilize ou guarde a bateria num local húmido ou molhado. Se o terminal ficar molhado ou entrar líquido para a bateria, a bateria pode entrar em curto-circuito e existe um risco de sobreaquecimento, incêndio ou explosão.
15. Após remover a bateria da ferramenta ou do carregador, certifique-se de que prende a tampa da bateria à bateria e guarde-a num local seco.
16. Não substitua a bateria com as mãos molhadas.

#### Avisos adicionais de segurança

1. Cumpra os requisitos da empresa de fornecimento de água local.
2. Não utilize uma fonte de alimentação com fio como um adaptador da bateria ou adaptador de baterias tipo mochila com este aparelho. O cabo de tal fonte de alimentação pode impedir a operação e resultar em ferimentos pessoais.

## GUARDE ESTAS INSTRUÇÕES.

**AVISO:** NÃO permita que o conforto ou a familiaridade com o produto (adquirido com o uso repetido) substitua a adesão estrita às regras de segurança da ferramenta.

A MÁ INTERPRETAÇÃO ou o não seguimento das regras de segurança estabelecidas neste manual de instruções pode causar danos pessoais graves.

## Instruções de segurança importantes para a bateria

1. Antes de utilizar a bateria, leia todas as instruções e etiquetas de precaução no (1) carregador de bateria (2) bateria e (3) produto que utiliza a bateria.
2. Não desmonte ou manipule a bateria. Pode resultar num incêndio, em calor excessivo ou numa explosão.
3. Se o tempo de funcionamento se tornar excessivamente curto, pare o funcionamento imediatamente. Pode resultar em sobreaquecimento, possíveis queimaduras e mesmo explosão.
4. Se entrar eletrólito nos seus olhos, lave-os com água e consulte imediatamente um médico. Pode resultar em perda de visão.
5. Não coloque a bateria em curto-circuito:
  - (1) Não toque nos terminais com qualquer material condutor.
  - (2) Evite guardar a bateria juntamente com outros objetos metálicos tais como pregos, moedas, etc.
  - (3) Não exponha a bateria à água ou chuva. Um curto-circuito pode ocasionar um enorme fluxo de corrente, sobreaquecimento, possíveis queimaduras e mesmo estragar-se.
6. Não guarde nem utilize a ferramenta e a bateria em locais onde a temperatura pode atingir ou exceder 50 °C.
7. Não queime a bateria mesmo que esteja estragada ou completamente gasta. A bateria pode explodir no fogo.
8. Não pregue, corte, esmague, atire, deixe cair a bateria, nem bata a bateria contra um objeto rijo. Esta conduta pode resultar num incêndio, em calor excessivo ou numa explosão.
9. Não utilize uma bateria danificada.
10. As baterias de íões de lítio contidas na ferramenta são sujeitas aos requisitos da DGL (Dangerous Goods Legislation - Legislação de bens perigosos). Para o transporte comercial, por exemplo, por terceiros ou agentes de expedição, têm de ser observados os requisitos referentes à embalagem e etiquetagem. Para preparação do artigo a ser expedido, é necessário consultar um perito em materiais perigosos. Tenha ainda em conta a possibilidade de existirem regulamentos nacionais mais detalhados. Coloque fita-cola ou tape os contactos abertos e embale a bateria de tal forma que não possa mover-se dentro da embalagem.

11. Quando eliminar a bateria, remova-a da ferramenta e elimine-a num local seguro. Siga os regulamentos locais relacionados com a eliminação de baterias.
12. Utilize as baterias apenas com os produtos especificados pela Makita. Instalar as baterias em produtos não-conformes poderá resultar num incêndio, calor excessivo, explosão ou fuga de eletrólito.
13. Se a ferramenta não for utilizada durante um período de tempo prolongado, a bateria deve ser removida da ferramenta.
14. Durante e após a utilização, a bateria pode aquecer, o que pode provocar queimaduras ou queimaduras a baixa temperatura. Preste atenção ao manuseamento de baterias quentes.
15. Não toque no terminal da ferramenta imediatamente após a utilização, pois pode ficar suficientemente quente para provocar queimaduras.
16. Não permita a adesão de aparas, pó ou sujidade nos terminais, nos orifícios e nas ranhuras da bateria. Poderá fazer com que a ferramenta ou a bateria aqueça, incendeie, rebente e avarie, resultando em queimaduras ou ferimentos corporais.
17. A menos que a ferramenta suporte a utilização perto de linhas elétricas de alta tensão, não utilize a bateria perto de linhas elétricas de alta tensão. Pode resultar no mau funcionamento ou na avaria da ferramenta ou bateria.
18. Mantenha a bateria afastada das crianças.

## GUARDE ESTAS INSTRUÇÕES.

**⚠PRECAUÇÃO:** Utilize apenas baterias genuínas da Makita. A utilização de baterias não genuínas da Makita ou de baterias que foram alteradas, pode resultar no rebentamento da bateria provocando incêndios, ferimentos pessoais e danos. Além disso, anulará a garantia da Makita no que se refere à ferramenta e ao carregador Makita.

## Conselhos para manter a máxima vida útil da bateria

1. Carregue a bateria antes que esteja completamente descarregada. Pare sempre o funcionamento da ferramenta e carregue a bateria quando notar menos poder na ferramenta.
2. Nunca carregue uma bateria completamente carregada. Carregamento excessivo diminui a vida útil da bateria.
3. Carregue a bateria à temperatura ambiente de 10 °C – 40 °C. Deixe que uma bateria quente arrefeça antes de a carregar.
4. Quando não utilizar a bateria, remova-a da ferramenta ou do carregador.
5. Carregue a bateria se não a utilizar durante um longo período de tempo (mais de seis meses).

## DESCRIÇÃO FUNCIONAL

**⚠PRECAUÇÃO:** Certifique-se sempre de que a ferramenta está desligada e a bateria foi retirada antes de regular ou verificar qualquer função na ferramenta.

## Instalação ou remoção da bateria

**⚠PRECAUÇÃO:** Desligue sempre a ferramenta antes de colocar ou retirar a bateria.

**⚠PRECAUÇÃO:** Segure firmemente a ferramenta e a bateria quando instalar ou remover a bateria. Se não segurar firmemente a ferramenta e a bateria pode fazer com que escorreguem das suas mãos resultando em danos na ferramenta e na bateria e ferimentos pessoais.

Para instalar a bateria, abra a tampa enquanto pressiona a alavanca de bloqueio. Alinhe a lingueta na bateria com a ranhura no compartimento e deslize-a para a posição correta. Insira-a completamente até bloquear na posição correta com um pequeno clique. Se puder ver a parte vermelha no lado superior do botão, significa que não está completamente bloqueada.

Certifique-se de que fecha a tampa após instalar ou remover as baterias.

► Fig.1: 1. Tampa 2. Alavanca de bloqueio

Para remover as baterias, eleve a bateria enquanto pressiona o botão na parte frontal da bateria.

► Fig.2: 1. Indicador vermelho 2. Botão 3. Bateria

**⚠PRECAUÇÃO:** Instale sempre a bateria até ao fim, até deixar de ver o indicador vermelho. Caso contrário, a bateria poderá cair da ferramenta acidentalmente e provocar ferimentos em si mesmo ou em alguém próximo.

**⚠PRECAUÇÃO:** Não instale a bateria à força. Se a bateria não deslizar facilmente é porque não foi colocada corretamente.

**⚠PRECAUÇÃO:** Certifique-se de que bloqueia a tampa antes da operação.

## Sistema de proteção da ferramenta/bateria

A ferramenta está equipada com um sistema de proteção da ferramenta/bateria. Este sistema corta automaticamente a corrente para o motor para aumentar a vida da ferramenta e da bateria. A ferramenta para automaticamente durante o funcionamento se a ferramenta ou bateria for colocada mediante uma das seguintes condições:

## Proteção contra sobrecarga

Quando a bateria é operada de forma a puxar uma corrente anormalmente elevada, a ferramenta para automaticamente sem qualquer indicação. Nesse caso, desligue a ferramenta e pare a operação que provocou a sobrecarga da ferramenta. Em seguida, volte a ligar a ferramenta para a reiniciar.



## Proteção contra sobreaquecimento

Quando a ferramenta estiver sobreaquecida, a ferramenta para automaticamente e o indicador da bateria pisca. Nesta situação, deixe a ferramenta arrefecer antes de ligar novamente a ferramenta.

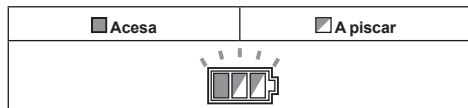

## Proteção contra descarga excessiva

Quando a capacidade da bateria não é suficiente, a ferramenta para automaticamente. Neste caso, retire a bateria da ferramenta e carregue-a.

### Indicação da capacidade restante da bateria

**Apenas para baterias com indicador**

► **Fig.3:** 1. Luzes indicadoras 2. Botão de verificação

Prima o botão de verificação na bateria para indicar a capacidade restante da bateria. As luzes indicadoras acendem durante alguns segundos.

Luzes indicadoras			Capacidade restante
<input checked="" type="checkbox"/> Aceso	<input type="checkbox"/> Apagado	<input checked="" type="checkbox"/> A piscar	
<input checked="" type="checkbox"/>	<input checked="" type="checkbox"/>	<input checked="" type="checkbox"/>	75% a 100%
<input checked="" type="checkbox"/>	<input checked="" type="checkbox"/>	<input type="checkbox"/>	50% a 75%
<input checked="" type="checkbox"/>	<input type="checkbox"/>	<input type="checkbox"/>	25% a 50%
<input type="checkbox"/>	<input type="checkbox"/>	<input type="checkbox"/>	0% a 25%
<input checked="" type="checkbox"/>	<input type="checkbox"/>	<input type="checkbox"/>	Carregar a bateria.
<input checked="" type="checkbox"/>	<input type="checkbox"/>	<input type="checkbox"/>	A bateria pode estar avariada.

**NOTA:** Dependendo das condições de utilização e da temperatura ambiente, a indicação pode ser ligeiramente diferente da capacidade real.

**NOTA:** A primeira luz indicadora (extremo esquerdo) pisca quando o sistema de proteção da bateria funciona.

### Indicação da capacidade restante da bateria

**OBSERVAÇÃO:** O indicador da bateria não acende quando o interruptor de alimentação está na posição Desligado. Para verificar a restante capacidade da bateria, rode o interruptor de alimentação para o modo de alta ou baixa pressão.

Prima o botão de verificação para indicar a capacidade restante das baterias. Os indicadores da bateria correspondem a cada bateria.

► **Fig.4:** 1. Indicador da bateria 2. Botão de verificação

Estado dos indicadores da bateria			Capacidade restante da bateria
<input checked="" type="checkbox"/> Aceso	<input type="checkbox"/> Apagado	<input checked="" type="checkbox"/> A piscar	
<input checked="" type="checkbox"/>	<input type="checkbox"/>	<input type="checkbox"/>	50% a 100%
<input checked="" type="checkbox"/>	<input type="checkbox"/>	<input type="checkbox"/>	20% a 50%
<input type="checkbox"/>	<input type="checkbox"/>	<input type="checkbox"/>	0% a 20%
<input type="checkbox"/>	<input type="checkbox"/>	<input type="checkbox"/>	Carregar a bateria

## Interruptor de alimentação

**OBSERVAÇÃO:** Não rode o interruptor de alimentação à força. Isso pode causar a anomalia do interruptor.

Rode o interruptor de alimentação para a direita ou para a esquerda, dependendo do nível de pressão. Rode o interruptor de alimentação para a direita para o modo de alta pressão (2) e para a esquerda para o modo de baixa pressão (1). Para desligar a máquina, volte a colocar o interruptor de alimentação na posição Desligado (0).

► **Fig.5:** 1. Modo de baixa pressão (1) 2. Modo de alta pressão (2) 3. Posição Desligado

**NOTA:** Os indicadores da bateria irão acender durante alguns segundos quando rodar o interruptor de alimentação para o modo de alta ou baixa pressão.

## Funções do bocal

**NOTA:** Os bocais padrão variam em função do país. Consulte também a secção ACESSÓRIOS OPCIONAIS para obter informações sobre outros bocais.

## Lança de pulverização

**Específico para o país**

► **Fig.6**

A largura do jato pode ser ajustada de 0° a 25° ao rodar a extremidade dianteira do bocal.

**PRECAUÇÃO:** Quando ajustar a largura do jato, não rode o bocal enquanto o puxa em direção à pistola de gatilho. O bocal pode sair da pistola de gatilho e causar uma lesão física.

## Destruidor de sujidade

Específico para o país

► Fig.7

É ejetado um jato em espiral. Adequado para remover sujidade persistente.

**OBSERVAÇÃO:** Não utilize o destruidor de sujidade para limpar superfícies frágeis como janelas ou carroçarias.

### Operações do gatilho

Puxe o gatilho para ejetar um jato de água. O jato continua enquanto o gatilho é apertado.

O gatilho pode ser bloqueado para manuseamento seguro da pistola de gatilho. Para bloquear o gatilho, remova o batente e enganche-o na ranhura no punho.

► Fig.8: 1. Gatilho 2. Batente 3. Ranhura

**OBSERVAÇÃO:** Para evitar erro mecânico no interruptor de pressão, deixe sempre um intervalo de dois segundos entre as operações do gatilho.

### Válvula de segurança

Este aparelho está equipado com uma válvula de segurança que evita a ocorrência de pressão excessiva indevida. Quando o gatilho é solto, a válvula abre e a água recircula através da entrada da bomba.

**PRECAUÇÃO:** Não modifique ou ajuste a definição da válvula de segurança.

## MONTAGEM

**PRECAUÇÃO:** Certifique-se sempre de que a ferramenta está desligada e a bateria retirada antes de executar qualquer trabalho na ferramenta.

### Ligar a mangueira de alta pressão

Ligue a mangueira de alta pressão à saída (com a marcação da pistola). Rode a porca na mangueira de alta pressão para a direita, aparafusando-a na rosca de aparafusar da saída.

► Fig.9: 1. Saída 2. Porca

**PRECAUÇÃO:** Certifique-se de que a mangueira de alta pressão está firmemente ligada. Uma ligação solta poderá causar a ejeção da mangueira de alta pressão, resultando em lesão física.

### Acoplar a pistola de gatilho

Ligue a mangueira de alta pressão à entrada na pistola de gatilho. Rode a porca na mangueira de alta pressão para a direita, aparafusando-a na rosca de aparafusar na entrada.

► Fig.10: 1. Entrada 2. Porca

**PRECAUÇÃO:** Certifique-se de que a mangueira de alta pressão está firmemente ligada. Uma ligação solta poderá causar a ejeção da mangueira de alta pressão, resultando em lesão física.

## Ligar à torneira

**PRECAUÇÃO:** Utilize sempre uma mangueira de água resistente à pressão com  $\varnothing$  13 mm de diâmetro ou superior e ligue à torneira utilizando acessórios apropriados. Caso contrário, a mangueira de água e/ou o acessório podem partir e causar lesão física.

**OBSERVAÇÃO:** Utilize uma mangueira de água resistente à pressão o mais curta possível. A quantidade de água de entrada deve ser superior ao volume máx. de alimentação da bomba.

**OBSERVAÇÃO:** Se ligar à rede de abastecimento para água potável, utilize uma válvula anti-retorno que cumpra os normas na sua região.

**NOTA:** O conjunto da mangueira é enviado com buchas de acoplamento presas em ambas as extremidades. Por isso, ao ligar a uma torneira sem uma bucha de acoplamento, remova a bucha de acoplamento numa extremidade.

► Fig.11: 1. Porca da bucha de acoplamento  
2. Bucha de acoplamento

1. Ligue o conjunto da mangueira à torneira. Aplique um acessório adequado, tal como uma tira de mangueira ou uma junta da torneira de água, para fixar a extremidade da mangueira na torneira.

► Fig.12: 1. Tira de mangueira 2. Bucha de acoplamento 3. Conjunto da mangueira

**NOTA:** O acessório depende da forma da torneira à qual estabelece ligação. Prepare um acessório comercializado adequado.

2. Acople o conector da mangueira de água à entrada (com a marcação da torneira) e insira seguidamente a bucha de acoplamento.

► Fig.13: 1. Bucha de acoplamento 2. Conector da mangueira de água 3. Entrada na lavadora de alta pressão

### Ligar/desligar o bocal

**PRECAUÇÃO:** Bloqueie sempre o gatilho da pistola de gatilho quando ligar/desligar o bocal.

Insira a extremidade do bocal na ranhura na pistola de gatilho e rode-a no sentido da seta, conforme indicado na figura. Para desligar o bocal, rode o bocal no sentido inverso enquanto o pressionar em direção à pistola de gatilho.

► Fig.14: 1. Pistola de gatilho 2. Ranhura  
3. Extremidade do bocal

### Ligar o bocal de espuma

**Acessório opcional**

**PRECAUÇÃO:** Bloqueie sempre o gatilho da pistola de gatilho quando ligar/desligar o bocal.

Prepare um detergente antes de utilizar o bocal de espuma.

1. Remova o bocal do tanque rodando o bocal para a esquerda. Acople o bocal à pistola de gatilho.

► Fig.15: 1. Bocal 2. Pistola de gatilho

2. Verta o detergente para o tanque e instale-o no bocal.

► Fig.16: 1. Tanque

**OBSERVAÇÃO:** Utilize sempre detergente neutro. O detergente ácido ou alcalino poderá danificar o tanque ou o bocal.

## Colocar a mala de transporte em plástico no recipiente

### Acessório opcional

Pode colocar a mala de transporte em plástico Makita no topo do recipiente. Coloque a mala de transporte em plástico no recipiente para que fique fixada com os suportes na tampa do recipiente.

► Fig.17: 1. Mala de transporte em plástico  
2. Suporte

## Colocar o recipiente no trólei

### Acessório opcional

Quando transportar o recipiente com o trólei Makita, coloque o recipiente na devida posição. Certifique-se de que a parte inferior do recipiente encaixa na plataforma do trólei.

► Fig.18: 1. Superfície inferior do recipiente  
2. Plataforma do trólei

**PRECAUÇÃO:** Quando utilizar o trólei, não transporte o recipiente cheio de água. Se o fizer pode perder o equilíbrio e provocar ferimentos pessoais ou causar deformação do recipiente, o que leva à fuga de água.

## OPERAÇÃO

**AVISO:** Não toque no jato de água nem direcione o jato para si ou para outras pessoas. O jato de água é perigoso e pode magoá-lo a si ou a outros.

**AVISO:** Quando disparar o jato de água, nunca segure o objeto que estiver a limpar nem coloque as mãos e os pés próximo do jato de água.

**PRECAUÇÃO:** Mantenha-se alerta ao ressalto do jato de água e a objetos soprados. Não aproxime o bocal do objeto a uma distância inferior a 30 cm.

**PRECAUÇÃO:** Não opere a lavadora de alta pressão sem água durante mais de um minuto.

**PRECAUÇÃO:** Não opere a lavadora de alta pressão por um período prolongado. Isso poderá causar sobreaquecimento ou incêndio. Além disso, a utilização a longo prazo poderá causar transtorno de vibração.

**PRECAUÇÃO:** Tenha cuidado com a direção do vento. Se o detergente entrar para os seus olhos ou boca, lave imediatamente com água limpa e procure cuidados médicos, se necessário.

**OBSERVAÇÃO:** Evite utilizar a lavadora de alta pressão durante mais de 1 hora. Após 1 hora de utilização, aguarde o mesmo período de tempo até reutilizar a máquina.

**OBSERVAÇÃO:** Para proteger o mecanismo da lavadora de alta pressão, não utilize água com temperatura superior a 40°C.

1. Ligue uma extremidade da mangueira de alta pressão à pistola de gatilho e a outra extremidade à lavadora de alta pressão.
2. Ligue a lavadora de alta pressão e a torneira com uma mangueira de água. Em seguida, abra a torneira.  
► Fig.19
3. Abra a tampa e instale as baterias na lavadora de alta pressão e, em seguida, bloqueie a tampa.  
► Fig.20: 1. Bateria 2. Tampa
4. Rode o interruptor de alimentação para o modo pretendido.  
► Fig.21: 1. Modo de baixa pressão (1) 2. Modo de alta pressão (2) 3. Posição Desligado
5. Para ejetar um jato de água, desbloqueie o batente e aperte o gatilho. O jato continua enquanto o gatilho é apertado.  
► Fig.22: 1. Batente

**PRECAUÇÃO:** Segure firmemente a pistola de gatilho. A pistola de gatilho recua quando puxa o gatilho.

**PRECAUÇÃO:** Segure sempre a pistola de gatilho pelo punho e pelo cano quando ejetar um jato de água.

**OBSERVAÇÃO:** Tenha cuidado para não puxar a pistola de gatilho à força durante a operação. Poderá causar o tombamento da lavadora de alta pressão.

**OBSERVAÇÃO:** Quando suspender o funcionamento por um período prolongado, desligue a lavadora de alta pressão e aperte o gatilho para descarregar totalmente a água residual.

Se deixar a lavadora de alta pressão por um período prolongado enquanto mantém a alta pressão, esta pode não reiniciar. Nesta situação, desligue a lavadora de alta pressão, forneça água de uma torneira à entrada e aperte o gatilho, mantendo o fornecimento de água por algum tempo. Em seguida, ligue a lavadora de alta pressão.

Quando suspender a operação, pode colocar a pistola de gatilho temporariamente conforme ilustrado na figura.

► Fig.23

## Após a utilização

**⚠️ PRECAUÇÃO:** Após operar a lavadora de alta pressão, realize sempre o procedimento descrito neste manual. A pressão residual na pistola de gatilho ou na lavadora de alta pressão pode causar lesão física ou danos no interior da bomba.

1. Desligue a lavadora de alta pressão.
2. Feche a torneira e desligue a mangueira de água da lavadora de alta pressão.  
▶ Fig.24
3. Ligue novamente a lavadora de alta pressão.
4. Aperte o gatilho até a água residual na lavadora de alta pressão ser descarregada.  
▶ Fig.25

**OBSERVAÇÃO:** Não opere o motor durante mais de 1 minuto.

5. Desligue a lavadora de alta pressão e remova as baterias.  
▶ Fig.26: 1. Interruptor de alimentação 2. Bateria
6. Desligue a mangueira de alta pressão da pistola de gatilho e da lavadora de alta pressão.  
▶ Fig.27: 1. Pistola de gatilho 2. Mangueira de alta pressão 3. Lavadora de alta pressão

**OBSERVAÇÃO:** Para impedir que a mangueira de alta pressão sofra danos, remova a água residual na mangueira antes de guardá-la.

## Abastecer água de um tanque/reservatório

Pode abastecer água a partir de um tanque ou reservatório em vez de uma torneira. Ligue o conjunto da mangueira e o conjunto do filtro ao conector da mangueira de água.

- ▶ Fig.28: 1. Tanque/reservatório 2. Conjunto do filtro 3. Conjunto da mangueira 4. Conector da mangueira de água

**⚠️ PRECAUÇÃO:** Quando prender a manga à caixa do filtro, tenha cuidado para não magoar a mão com a tira de mangueira.

**OBSERVAÇÃO:** Utilize sempre o conjunto da mangueira e o conjunto do filtro da Makita.

**OBSERVAÇÃO:** Mantenha sempre um intervalo de 1 m (3,28 ft) ou inferior em altura entre a entrada da lavadora de alta pressão e a superfície da água. Caso contrário, a lavadora de alta pressão não conseguirá absorver a água para a bomba.

Para introduzir água na mangueira, remova o bocal da pistola de gatilho e ligue a lavadora de alta pressão enquanto aperta o gatilho. Após a água ser ejetada de forma estável da pistola de gatilho, solte o gatilho e acople o bocal para a sua finalidade.

- ▶ Fig.29: 1. Pistola de gatilho

**NOTA:** Quando não for ejetada água, desprenda o conjunto da mangueira e o conjunto do filtro e embeba-os em água. Em seguida, volte a ligá-los à lavadora de alta pressão.

- ▶ Fig.30: 1. Conjunto da mangueira e conjunto do filtro

## Quando utiliza o recipiente como um tanque de água

Pode utilizar o recipiente fornecido com a lavadora de alta pressão (específico do país) como um tanque de água.

1. Ligue a bucha de acoplamento do conjunto da mangueira ao conector da mangueira de água.  
▶ Fig.31: 1. Bucha de acoplamento 2. Conector da mangueira de água 3. Entrada da lavadora de alta pressão
2. Ligue a bucha de acoplamento do conjunto da mangueira e a caixa do filtro do conjunto do filtro.  
▶ Fig.32: 1. Conjunto do filtro 2. Conjunto da mangueira
3. Esvazie o recipiente e abasteça água no mesmo.  
▶ Fig.33: 1. Linha de nível de água máximo

**OBSERVAÇÃO:** Não abasteça água acima da linha de nível de água máximo.

**OBSERVAÇÃO:** A tampa do recipiente não é de um tipo de vedação estanque. Tenha cuidado para não derramar a água no recipiente durante o transporte.

4. Remova a tampa na entrada da água de alimentação e passe o conjunto do filtro através da entrada conforme ilustrado.  
▶ Fig.34: 1. Tampa 2. Suporte da tampa 3. Entrada da água de alimentação 4. Conjunto do filtro

**NOTA:** A tampa na entrada da água de alimentação pode ser colocada no suporte da tampa.

5. Coloque a lavadora de alta pressão no recipiente para que fique fixada com os suportes na tampa do recipiente.  
▶ Fig.35: 1. Lavadora de alta pressão 2. Tampa 3. Orifício de purga de ar

**NOTA:** Se a sucção de água não funcionar, demorar muito tempo, ou se a pressão da água não for suficiente, verifique os seguintes aspetos:

- Afrouxamento do conjunto da mangueira, do conjunto do filtro e do conector da mangueira de água.
- Se as buchas de acoplamento do conjunto da mangueira estão firmemente presas no conector da mangueira de água e na caixa do filtro do conjunto do filtro.

Aperte se estiverem frouxos.

### Conjunto da mangueira

- ▶ Fig.36: 1. Bucha de acoplamento

### Conjunto do filtro

- ▶ Fig.37: 1. Tira de mangueira 2. Caixa do filtro

### Conector da mangueira de água

- ▶ Fig.38: 1. Conector da mangueira de água

**OBSERVAÇÃO:** Preste atenção ao manuseamento do recipiente durante o transporte.

Transportar o recipiente com a lavadora de alta pressão e acessórios ou água no interior poderá causar um acidente ou ferimentos pessoais devido ao seu próprio peso.

**OBSERVAÇÃO:** Quando transportar o recipiente, não o agite, rode ou incline excessivamente. Se o fizer poderá causar:

- O derrame da água no interior;
- A queda da lavadora de alta pressão na tampa do recipiente; ou
- O impedimento da rotação das rodas do recipiente.

**OBSERVAÇÃO:** Quando transportar o recipiente pela pega, poderá ser derramada água se houver muita água no interior.

**OBSERVAÇÃO:** Pode sair água do orifício de purga de ar se a água no interior chegar ao orifício de purga de ar inclinando o recipiente.

**OBSERVAÇÃO:** Não pise o recipiente. A tampa pode partir-se.

**OBSERVAÇÃO:** Não deixe o recipiente cheio de água durante um longo período de tempo. Se o fizer pode causar danos no recipiente e provocar fuga de água.

Após a utilização, siga o procedimento seguinte:

1. Remova a tampa na saída de drenagem e descarregue água.

► Fig.39: 1. Saída de drenagem

2. Limpe a humidade no interior do recipiente com um pano e, em seguida, seque completamente o recipiente.

**OBSERVAÇÃO:** Não guarde a lavadora de alta pressão e os acessórios enquanto o interior do recipiente estiver húmido. A humidade restante pode causar anomalias e ferrugem.

## MANUTENÇÃO E ARMAZENAMENTO

**PRECAUÇÃO:** Certifique-se sempre de que a ferramenta está desligada e que a bateria foi removida antes de tentar realizar qualquer inspeção ou manutenção.

**OBSERVAÇÃO:** Nunca utilize gasolina, benzina, diluente, álcool ou produtos semelhantes. Pode ocorrer a descoloração, deformação ou rachaduras.

Para manter a SEGURANÇA e a FIABILIDADE do produto, as reparações e qualquer outra manutenção ou ajuste devem ser levados a cabo pelos centros de assistência Makita autorizados ou pelos centros de assistência de fábrica, utilizando sempre peças de substituição Makita.

## Limpar o bocal

Utilize o pino de limpeza para remover sujidade do bocal ou desentupi-lo.

► Fig.40: 1. Pino de limpeza

**NOTA:** Para manter o desempenho ideal, limpe o bocal periodicamente.

**OBSERVAÇÃO:** Não remova sujidade ou resíduos à força. Isso poderá resultar em lesão física ou danos no orifício de ejeção, causando ângulos de jato divergentes ou fraco desempenho.

## Limpar o filtro

Desacople o conector da mangueira de água e remova sujidade e resíduos do interior do filtro.

► Fig.41: 1. Conector da mangueira de água 2. Filtro 3. Anel vedante

Quando utilizar o conjunto do filtro, remova o filtro da caixa do filtro e remova sujidade e resíduos.

► Fig.42: 1. Filtro 2. Caixa do filtro

**NOTA:** Para manter um desempenho otimizado, limpe o filtro periodicamente.

## Armazenamento

**PRECAUÇÃO:** Guarde sempre num local interior onde a temperatura não atinja valores negativos. Se a lavadora de alta pressão congelar e avariar, contacte o centro de assistência da sua localidade para solicitar reparações.

Guarde os acessórios no bolso lateral da lavadora de alta pressão.

**Exemplo de armazenamento**

► Fig.43: 1. Mangueira de alta pressão 2. Bocal 3. Pistola de gatilho

Se o seu modelo for fornecido com o recipiente, guarde a lavadora de alta pressão e os acessórios no mesmo.

**Exemplo de armazenamento**

► Fig.44: 1. Lavadora de alta pressão 2. Bocal 3. Pistola de gatilho 4. Escova de lavar 5. Bocal de espuma 6. Carregador 7. Conjunto da mangueira 8. Conjunto do filtro

**NOTA:** Alguns acessórios apresentados na ilustração são fornecidos como acessórios opcionais em alguns países.

# RESOLUÇÃO DE PROBLEMAS

Antes de pedir uma reparação, realize primeiro a sua própria inspeção. Se encontrar um problema que não esteja explicado no manual, não tente desmontar a ferramenta. Em vez disso, peça as reparações nos centros de assistência técnica autorizados da Makita, usando sempre peças de substituição da Makita.

Estado da anomalia	Causa provável (avaria)	Correção
A lavadora não arranca.	Sem eletricidade	Instale baterias carregadas.
	O interruptor não está ligado.	Ligue o interruptor.
	Pressão residual na bomba	Puxe o gatilho.
	Bateria danificada ou circuito elétrico danificado	Contacte um centro de assistência autorizado para reparações.
	A lavadora de alta pressão foi deixada por um período prolongado enquanto manteve a pressão alta.	Desligue a lavadora de alta pressão, forneça água de uma torneira à entrada e aperte o gatilho, mantendo o fornecimento de água por algum tempo. Em seguida, ligue a lavadora de alta pressão.
Sem jato de água / jato de água fraco	Sem abastecimento de água	Certifique-se de que a torneira está aberta. Se estiver a utilizar o conjunto da mangueira e o conjunto do filtro, introduza água na mangueira.
	Fraco abastecimento de água	Ligue a torneira.
	Fraca ligação da mangueira de água	Verifique a ligação entre a lavadora de alta pressão e a torneira de água.
	Mangueira, filtro ou bocal entupidos	Desentupa a mangueira, o filtro ou o bocal.
	O ar está a bloquear o fluxo de água.	Desligue o interruptor e ligue-o novamente de seguida enquanto aperta o gatilho.
	Bocal danificado ou gasto	Substitua o bocal.
	Anomalia na bomba ou válvula	Contacte um centro de assistência autorizado para reparações.
Jato de água instável	Ligação insuficiente das mangueiras (quando utilizar o conjunto do filtro)	Aperte a bucha de acoplamento se estiver frouxa. Insira a bucha de acoplamento firmemente.
	Bocal entupido	Desentupa o orifício de ejeção do bocal utilizando o pino de limpeza.
	Fraca sucção de água	Verifique se existem fugas ou entupimentos da mangueira de água, começando pela torneira. Ligue a torneira.
	A água está demasiado quente.	Abasteça água mais fria.
Som anormal	Anomalia da válvula	Contacte um centro de assistência autorizado para reparações.
	A água está demasiado quente.	Abasteça água mais fria.
Fuga de água	O ar está preso na bomba.	Contacte um centro de assistência autorizado para reparações.
	Ligação fraca	Verifique a ligação entre a lavadora de alta pressão e a pistola de gatilho e também a torneira de água.
	Vedantes gastos	Contacte um centro de assistência autorizado para reparações.

## ACESSÓRIOS OPCIONAIS

**⚠️ PRECAUÇÃO:** Estes acessórios ou peças são recomendados para utilização com a ferramenta Makita especificada neste manual. A utilização de outros acessórios ou peças pode ser perigosa para as pessoas. Utilize apenas acessórios ou peças para os fins indicados.

Se necessitar de informações adicionais relativas a estes acessórios, solicite-as ao seu centro de assistência Makita.

**NOTA:** Alguns itens da lista podem estar incluídos na embalagem da ferramenta como acessórios padrão. Eles podem variar de país para país.

### Lança de pulverização Vario-Power

► Fig.55

A pressão do jato pode ser ajustada ao rodar o bocal.

**⚠️ PRECAUÇÃO:** Quando ajustar a pressão do jato, não rode o bocal enquanto o puxa em direção à pistola de gatilho. O bocal pode sair da pistola de gatilho e causar uma lesão física.

## Bocal de espuma

*Específico para o país*

► Fig.46

O detergente pode ser pulverizado como espuma.

## Escova de lavar (comprida)

► Fig.47

Um bocal equipado com uma escova. Útil para lavar sujidade enquanto esfrega com a escova.

## Escova de lavar rotativa

► Fig.48

Três escovas no interior rodam lentamente ao ejetar o jato. Adequada para limpar sujidade ligeira numa parede exterior, carroçaria, banheira, etc.

## Conjunto da mangueira

► Fig.49

Um conjunto da mangueira para ligar uma torneira ao produto, ou o conjunto do filtro ao produto.

## Conjunto do filtro

► Fig.50

Um conjunto do filtro para fornecer água a partir de um tanque ou reservatório. Utilize o conjunto da mangueira para ligar ao produto.

## Extensão da lança

► Fig.51

Tubos para estender o comprimento da pistola de gatilho. Três comprimentos diferentes estão disponíveis ao alterar o número de tubos a utilizar.

## Lança de pulverização da estrutura inferior

► Fig.52

Uma lança de pulverização extra longa com bocal em ângulo. A melhor solução para limpar áreas de difícil acesso, tais como a estrutura inferior de um carro e a caleira.

**⚠PRECAUÇÃO:** Não utilize a lança de pulverização da estrutura inferior com a extensão da lança.

## Proteção contra salpicos

► Fig.53

Reduz o ressalto de salpicos quando estiver a limpar cantos com o destruidor de sujidade.

## Junta articulada

► Fig.54

Evita que a mangueira de alta pressão seja torcida.

## Junta de ligação

► Fig.55

Uma junta para ligar a um bocal de outro modelo.

Alguns bocais opcionais necessitam da junta de ligação (acessório opcional) para ligar à pistola de gatilho. Acople a junta de ligação à pistola de gatilho da mesma forma que o bocal.

► Fig.56: 1. Bocal 2. Junta de ligação 3. Pistola de gatilho

**NOTA:** A junta de ligação é necessária quando utiliza os bocais incluídos com outro modelo, HW112 ou HW121.

## Mangueira de limpeza de tubos (10 m/15 m)

► Fig.57

Para limpar e desentupir canalizações e condutas.

**⚠PRECAUÇÃO:** Preste particular atenção ao jato de água quando utilizar a mangueira de limpeza de tubos. É ejetado um jato de água de elevada intensidade para trás. Dispare apenas o jato de água quando o bocal tiver sido inserido no tubo a limpar, pelo menos, até à marca vermelha.

## Mangueira de alta pressão de extensão (5 m/8 m/10 m)

► Fig.58

Mangueira de extensão para ligar o corpo da lavadora de alta pressão à pistola de gatilho.

## Bocal de pulverização Vario-Power e tubo de extensão

► Fig.59: 1. Bocal de pulverização Vario-Power  
2. Tubo de extensão

A pressão do jato pode ser ajustada ao rodar o bocal.

**⚠AVISO:** Instale apenas o bocal de pulverização Vario-Power no tubo de extensão. Não ligue os outros tubos de extensão opcionais ao tubo de extensão original. A utilização de quaisquer acessórios diferentes dos recomendados pelo fabricante pode causar um risco de danos ou ferimentos em pessoas.

**⚠PRECAUÇÃO:** Quando ajustar a pressão do jato, não rode o bocal enquanto o puxa em direção à pistola de gatilho. O bocal pode sair da pistola de gatilho e causar uma lesão física.

## ADVARSEL

- Maskiner må ikke anvendes af børn. Børn skal overvåges for at sikre, at de ikke leger med maskinen.
- Denne maskine er ikke beregnet til brug af personer (herunder børn) med reducerede fysiske, sensoriske eller mentale færdigheder eller manglende nødvendig erfaring og viden.
- Denne maskine er designet til brug sammen med det rengøringsmiddel, som producenten leverer eller anbefaler. Brug af andre rengøringsmidler eller kemikalier kan negativt påvirke maskinens sikkerhed.
- Der kan dannes aerosoler under brug af højtryksrensere. Inhalering af aerosoler kan være farligt for helbredet.
- Afhængigt af applikationen kan der anvendes afskærmede dyser til højtryksrensning, hvilket vil reducere udledningen af vandige aerosoler drastisk. Men ikke alle applikationer tillader brug af en sådan enhed. Hvis der ikke kan anvendes afskærmede dyser som beskyttelse mod aerosoler, kan det være nødvendigt at anvende en klasse FFP 2- eller ækvivalent respirationsmaske afhængigt af rengøringsmiljøet.
- Arbejdsgiveren skal foretage en risikovurdering for at kunne specificere de nødvendige beskyttelsesforanstaltninger angående aerosoler afhængigt af den overflade, som skal rengøres, og dens omgivelser. Respirationsmasker af FFP 2-klassen, en tilsvarende eller højere, er egnede til beskyttelse mod vandige aerosoler.
- Højtryksstråler kan være farlige, hvis de misbruges. Strålen må ikke rettes mod personer, strømførende elektrisk udstyr eller selve maskinen.
- Brug ikke maskinen inden for rækkevidde af personer, medmindre de bærer beskyttelsestøj.
- Ret ikke strålen mod dig selv eller andre for at rengøre tøj eller fodtøj.
- Risiko for eksplosion - sprøjt ikke med brændbare væsker.
- Højtryksrensere må ikke anvendes af børn eller uøvede personer.
- Højtryksslanger, fittings og sammenkoblinger er vigtige for maskinens sikkerhed. Brug kun slanger, fittings og sammenkoblinger, som producenten anbefaler.



- For at garantere maskinens sikkerhed må du kun bruge originale reservedele fra producenten, eller som er godkendt af producenten.
- Sørg altid for, at der er slukket for maskinen, og at akkuerne er fjernet, før der foretages nogen form for arbejde på maskinen.
- Brug ikke maskinen, hvis vigtige dele af maskinen er beskadigede, for eksempel sikkerhedsanordninger, højtryksslanger, udløsergreb.
- Fjern altid akkuerne når du lader maskinen være uden opsyn.
- Overhold det lokale vandværks krav.
- For lande i Europa:  
I henhold til EN12729 (BA) må apparatet også sluttes til hoveddrikkevandsforsyningen, hvis der monteres en ventil til tilbage-løbssikring med afløbsfunktion i forsyningsslangen.

## SPECIFIKATIONER

<b>Model:</b>		<b>DHW080</b>
Maks. tilførselsvolumen <sup>*1</sup>		6,3 l/min
Vandgennemstrømningshastighed <sup>*2</sup>	Høj tilstand	5,5 l/min
	Lav tilstand	4,0 l/min
Maks. tilladt tryk		8,0 MPa
Arbejdstryk <sup>*2</sup>	Høj tilstand	5,5 MPa
	Lav tilstand	3,0 MPa
Maks. tilførselstryk		1,0 MPa
Maks. tilførselstemperatur		40°C
Maks. sugehøjde		1 m
Mærkespænding		D.C. 36 V
Dimensioner (L x B x H)		438 mm x 218 mm x 269 mm
Vægt		7,1 - 7,7 kg
Vandbeskyttelse		IPX5

\*1: Ved brug af vaskebørsten.

\*2: Ved brug af sprøjtelansen.

- På grund af vores kontinuerlige forsknings- og udviklingsprogrammer kan hosstående specifikationer blive ændret uden varsel.
- Specifikationer kan variere fra land til land.
- Vægten kan være anderledes afhængigt af tilbehøret, inklusive akkuen. Den letteste og tungeste kombination i henhold til EPTA-procedure 01/2014 er vist i tabellen.

### Anvendelig akku og oplader

Akku	BL1815N / BL1820B / BL1830B / BL1840B / BL1850B / BL1860B
Oplader	DC18RC / DC18RD / DC18RE / DC18SD / DC18SE / DC18SF / DC18SH / DC18WC

- Nogle af de akkuer og opladere, der er angivet ovenfor, er muligvis ikke tilgængelige, afhængigt af hvilket område du bor i.

**⚠ ADVARSEL: Brug kun de akkuer og opladere, der er angivet ovenfor.** Brug af andre akkuer og opladere kan medføre personskaade og/eller brand.

**⚠ ADVARSEL: Brug ikke en ledningstilsluttet strømforsyning som fx en batteriadapter eller bærbar strømforsyningsenhed med denne maskine.** Ledningen til en sådan strømforsyning kan muligvis hindre brugen og forårsage personskaade.

## Symboler

Følgende viser de symboler, der muligvis anvendes til udstyret. Sørg for, at du forstår deres betydning før brugen.



Læs betjeningsvejledningen.



Udvis særlig forsigtighed og opmærksomhed.



Ni-MH  
Li-ion

Kun for lande inden for EU  
På grund af tilstedeværelsen af farlige komponenter i udstyret kan affald af elektrisk og elektronisk udstyr, akkumulatører og batterier have en negativ indvirkning på miljøet og folkesundheden.  
Bortskaf ikke elektriske og elektroniske apparater eller batterier sammen med husholdningsaffald!  
I overensstemmelse med EF-direktiv om affaldshåndtering af elektrisk og elektronisk udstyr og om akkumulatører og batterier og affaldsakkumulatører og -batterier, og i overensstemmelse med national lovgivning, skal brugt elektrisk udstyr, batterier og akkumulatører opbevares separat og leveres til et separat indsamlingssted for kommunalt affald, der er etableret i henhold til bestemmelserne om miljøbeskyttelse. Dette er angivet ved symbolet på den krydsede skraldespand, der er placeret på udstyret.



Tilslut ikke til en drikkevandhane.



Ret ikke strålen mod personer, herunder dig selv, dyr og strømførende elektrisk udstyr.



Garanteret lydeffektniveau i henhold til EU-direktivet om maskiner til udendørs brug.



Lydeffektniveau i henhold til Australiens NSW forordning om støjemission

## Tilsløget anvendelse

Denne maskine er beregnet til at fjerne fastgroet snavs ved hjælp af en vandstråle. Denne maskine er beregnet til husholdningsbrug.

## Støj

Det typiske A-vægtede støjniveau bestemt i overensstemmelse med EN60335-2-79:

Lydtryksniveau ( $L_{pA}$ ): 70,9 dB (A)

Usikkerhed (K): 3,6 dB (A)

Støjniveauet under arbejdet kan overskride 80 dB (A).

**BEMÆRK:** De(n) angivne støjemissionsværdi(er) er målt i overensstemmelse med en standardtestmetode og kan anvendes til at sammenligne en maskine med en anden.

**BEMÆRK:** De(n) angivne støjemissionsværdi(er) kan også anvendes i en præliminær eksponeringsvurdering.

**⚠ ADVARSEL:** Bær høreværn.

**⚠ ADVARSEL:** Støjemissionen under den faktiske anvendelse af maskinen kan være forskellig fra de(n) angivne værdi(er), afhængigt af den måde hvorpå maskinen anvendes, især den type arbejdsemne der behandles.

**⚠ ADVARSEL:** Sørg for at identificere de sikkerhedsforskrifter til beskyttelse af operatøren, som er baseret på en vurdering af eksponering under de faktiske brugsforhold (med hensyntagen til alle dele i brugscyklussen, f.eks. de gange, hvor maskinen er slukket, og når den kører i tomgang i tilgift til afbrydertiden).

## Vibration

Vibrationens totalværdi (tre-aksial vektorsum) bestemt i overensstemmelse med EN60335-2-79:  
Vibrationsemission ( $a_h$ ): 2,5 m/s<sup>2</sup> eller mindre  
Usikkerhed (K): 1,5 m/s<sup>2</sup>

**BEMÆRK:** De(n) angivne totalværdi(er) for vibration er målt i overensstemmelse med en standardtestmetode og kan anvendes til at sammenligne en maskine med en anden.

**BEMÆRK:** De(n) angivne totalværdi(er) for vibration kan også anvendes i en præliminær eksponeringsvurdering.

**⚠ ADVARSEL:** Vibrationsemissionen under den faktiske anvendelse af maskinen kan være forskellig fra de(n) angivne værdi(er), afhængigt af den måde hvorpå maskinen anvendes, især den type arbejdsemne der behandles.

**⚠ ADVARSEL:** Sørg for at identificere de sikkerhedsforskrifter til beskyttelse af operatøren, som er baseret på en vurdering af eksponering under de faktiske brugsforhold (med hensyntagen til alle dele i brugscyklussen, f.eks. de gange, hvor maskinen er slukket, og når den kører i tomgang i tilgift til afbrydertiden).

## EF-overensstemmelseserklæring

### Kun for lande i Europa

EF-overensstemmelseserklæringen er inkluderet som Bilag A i denne brugsanvisning.

## VIGTIGE SIKKERHEDSADVARSLER

**⚠ ADVARSEL:** Læs alle sikkerhedsadvarsler og alle sikkerhedsinstruktioner. Hvis nedenstående advarsler og instruktioner ikke overholdes, kan det medføre elektrisk stød, brand og/eller alvorlig personskade.

# Gem alle advarsler og instruktioner til fremtidig reference.

**ADVARSEL** - Ved brug af dette produkt skal de grundlæggende forholdsregler altid følges, herunder følgende:

## Sikkerhed i arbejdsområdet

1. Hold alle personer ude af anvendelsesområdet.
2. Undlad at strække dig for langt eller at stå på ustabile støtter. Oprethold til enhver tid godt fodfæste og balance.
3. Stil altid højtryksrensersens kabinet på en jævn og stabil overflade. Undgå steder, hvor det udstødte vand løber eller samles.
4. Kontroller omgivelserne og de genstande, der skal rengøres, før rensningen. Højtryksstråler kan skrabe maling eller andre overfladebehandlingsmidler, herunder giftige kemikalier, væk. Træf om nødvendigt forebyggende forholdsregler.
5. Vær forsigtig med ikke at falde over højtryksrensersens slange. Vær altid opmærksom på slangekonfigurationen under brug.
6. Under brug løber der en smule vand ud fra under bunden af højtryksrensersens. Undgå at placere højtryksrensersens på steder, som ikke må blive våde.

## Personlig sikkerhed

1. For at beskytte mod strålen og genstande, der blæses af strålen, skal operatører bære passende tøj som f.eks. sikkerhedsstøvler, sikkerhedshandsker, sikkerhedshjelme med visir, høreværn osv.
2. Brug ikke højtryksrensersens inden for rækkevidde af personer, medmindre de bærer beskyttelsestøj.
3. For at reducere risikoen for personskade kræves der nøje overvågning, når produktet anvendes i nærheden af børn.
4. Hvis der oprettes tilslutning til en drikkevandsforsyning, skal systemet sikres mod tilbageløb.
5. Vand, der er løbet ud af tilbageløbssikringen, må ikke drikkes.

## Elektrisk sikkerhed

1. Rør aldrig akkuerne med våde hænder.
2. Brug ikke maskinen, hvis vigtige dele af maskinen er beskadigede, for eksempel sikkerhedsanordninger, højtryksslanger eller udløsergrebet.

## Brug og vedligeholdelse af maskinen

1. Læs alle instruktioner, før du bruger produktet.
2. Vær klar over, hvordan du stopper højtryksrensersens og hurtigt aflader trykket. Vær helt bekendt med kontrollerne.
3. Højtryksstråler kan være farlige, hvis de misbruges. Strålen må ikke rettes mod personer, strømførende elektrisk udstyr eller selve maskinen.
4. Denne maskine er ikke beregnet til brug af personer (herunder børn) med reducerede fysiske, sensoriske eller mentale færdigheder eller manglende nødvendig erfaring og viden.
5. Børn skal overvåges for at sikre, at de ikke leger med apparatet.

6. Sprøjt ikke brændbare og/eller giftige væsker. Dette kan medføre eksplosion, forgiftning eller beskadigelse af maskinen.
7. Ret ikke strålen mod dig selv eller andre for at rengøre tøj eller fodtøj.
8. Højtryksslanger, fittings og sammenkoblinger er vigtige for maskinens sikkerhed. Brug kun slanger, fittings og sammenkoblinger, som producenten anbefaler.
9. Følg instruktionerne ved udskiftning af tilbehør.
10. Hold håndtag tørre, rene og fri for olie og fedt.
11. Vær opmærksom - hold øje med det, du foretager dig.
12. Anvend ikke produktet, hvis du er træt eller påvirket af alkohol eller narkotika.
13. Lad ikke højtryksrensersens køre uden vand i mere end ét minut. Dette vil beskadige motoren og medføre fejlfunktion.
14. Sluk altid for strømmen, og afbryd vandforsyningen, når du lader højtryksrensersens ligge uovervåget.
15. Vær opmærksom på tilbageslag. Udløsergrebet slår tilbage, når højtryksstrålen udsendes fra dysen. Hold godt fast i udløsergrebet for at undgå personskader ved uheld.
16. Kontroller for beskadigede eller slidte dele før brugen. Kontroller også, at slangen er tilkoblet korrekt, og at der ikke er lækage under brugen. Brug af maskinen med funktionsdefekter kan medføre en ulykke.
17. Denne maskine er designet til brug sammen med det rengøringsmiddel, som producenten leverer eller anbefaler. Brug af andre rengøringsmidler eller kemikalier kan negativt påvirke maskinens sikkerhed.
18. Undlad at trække i slangen for at flytte højtryksrensersens kabinet. Dette vil beskadige slangen og tilkoblingsdelene og medføre kortslutning eller funktionsfejl.
19. Undlad at stille tunge genstande oven på slangen eller at lade køretøjer køre over den.
20. Udløs altid resttrykket i udløsergrebet, før du frakobler slangen.
21. Når slangen kobles til vandforsyningen, skal du overholde det lokale vandforsyningsselskabs eller vandværks instruktioner.
22. Hvis højtryksrensersens tabes, eller støder mod en hård genstand, skal du sørge for at kontrollere for skader og revner. Brug af en beskadiget højtryksrensersens kan muligvis udvikle røg, brand eller forårsage elektrisk stød, hvilket kan resultere i personskade.
23. Der kan dannes aerosoler under brug af højtryksrensere. Inhalering af aerosoler kan være farligt for helbredet.
24. Afhængigt af applikationen kan der anvendes afskærmede dyser til højtryksrensning, hvilket vil reducere udledningen af vandige aerosoler drastisk. Men ikke alle applikationer tillader brug af en sådan enhed. Hvis der ikke kan anvendes afskærmede dyser som beskyttelse mod aerosoler, kan det være nødvendigt at anvende en klasse FFP 2- eller ækvivalent respirationsmaske afhængigt af rengøringsmiljøet.

25. Arbejdsgiveren skal foretage en risikovurdering for at kunne specificere de nødvendige beskyttelsesforanstaltninger angående aerosoler afhængigt af den overflade, som skal rengøres, og dens omgivelser. Respirationsmasker af FFP 2-klassen, en tilsvarende eller højere, er egnede til beskyttelse mod vandige aerosoler.
26. Forebyg utilsigtet start. Sørg for, at afbryderen er slået fra, før du tilslutter til en akku, løfter eller bærer apparatet. Hvis du bærer apparatet med fingeren på afbryderen, eller hvis du sætter strøm til apparatet, mens afbryderen er slået til, kan det medføre uheld.
27. Afbryd akkuen fra apparatet, før du foretager nogen ændringer, skifter tilbehør eller gemmer apparatet af vejen. Sådanne forebyggende sikkerhedsforanstaltninger mindsker risikoen for, at apparatet starter ved et uheld.
28. Du skal ikke ændre eller forsøge på at reparere apparatet eller akkuen, undtagen som angivet i instruktionerne for brug og vedligeholdelse.
29. **ADVARSEL - Risiko for injektion eller personskade - Ret ikke udledningsstrålen mod personer.**

#### Brug og vedligeholdelse af batteriet

1. Oplad kun med den oplader, som producenten angiver. En oplader, der passer til én type batteri, kan forårsage brand, hvis den anvendes med et andet batteri.
  2. Brug kun el-værktøjer sammen med de tilhørende batteripakker. Brug af andre batteripakker kan forårsage personskade og brand.
  3. Når batteripakker ikke anvendes, skal de holdes borte fra andre metalgenstande som papirclips, mønter, nøgler, søm, skruer og andre små metalgenstande, der kan skabe forbindelse mellem terminalerne. Hvis batteriets terminaler kortsluttes, kan det forårsage brand.
  4. I tilfælde af misbrug kan der sprøjte væske ud fra batteriet. Undgå kontakt. Skyl med vand, hvis De kommer i kontakt med væsken. Søg læge, hvis De får væske i øjet. Væske, der sprøjter ud fra batteriet, kan medføre irritation eller forbrændinger.
  5. Undlad at bruge en akku eller maskine, der er beskadiget eller ændret. Beskadigede eller ændrede batterier kan fungere uforudsigeligt og medføre brand, eksplosion eller risiko for personskade.
  6. Undlad at udsætte en akku eller maskine for brand eller høje temperaturer. Udsættelse for brand eller temperaturer på over 130 °C kan medføre eksplosion.
  7. Følg alle instruktioner vedrørende opladning, og undlad at oplade akkuen eller maskinen uden for det temperaturinterval, der er angivet i instruktionerne. Opladning, der udføres forkert eller ved temperaturer uden for det angivne temperaturinterval, kan beskadige batteriet og medføre øget risiko for brand.
- Service**
1. Følg de vedligeholdelsesinstruktioner, der er angivet i denne brugsanvisning.
2. For at garantere maskinens sikkerhed må du kun bruge originale reservedele fra producenten, eller som er godkendt af producenten.
  3. Få udført service på højtryksrenseren hos en kvalificeret mekaniker, og brug kun identiske udskiftingsdele. Dette sikrer, at højtryksrenserens sikkerhed opretholdes.
  4. Hvis der opstår nedbrud eller fejlfunktion i højtryksrenseren, skal du med det samme slukke for den og fjerne akkuen/akkuerne. Kontakt din lokale forhandler eller dit lokale servicecenter.

#### Supplerende sikkerhedsforskrifter

1. Overhold det lokale vandværks krav.
  2. Brug ikke maskinen, hvis der er risiko for lynnedslag.
  3. Vær opmærksom på dit fodfæste, når du bruger maskinen på mudret jord, en våd skråning eller et glat sted.
  4. Undlad at arbejde i et dårligt arbejdsmiljø, hvor øget brugertræthed kan forventes.
  5. Undlad at udskifte batteriet i regnvej.
  6. Undlad at nedsænke maskinen i en vandpyt.
  7. Efterlad ikke maskinen uden opsyn udendørs i regnvej.
  8. Når våde blade eller snavs sætter sig fast på sugeåbningen (ventilationsvindue) på grund af regn, skal du fjerne dem.
  9. Undlad at vaske maskinen med højtryksvand.
  10. Når du vasker maskinen, må du ikke lade vandet komme ind i den elektriske mekanisme, såsom batteri, motor og terminaler.
  11. Undgå direkte sollys og regn ved opbevaring af maskinen, og opbevar den på et sted, hvor det ikke bliver varmt eller fugtigt.
  12. Udfør inspektion eller vedligeholdelse på et sted, hvor der er ly for regn.
  13. Når maskinen har været i brug, skal du fjerne fastsiddende snavs og tørre maskinen fuldstændigt, før den opbevares. Afhængig af årstiden eller området er der risiko for fejlfunktion på grund af frost.
  14. Undgå at gøre batteriets terminal våd med væske såsom vand, eller nedsænke batteriet. Undlad at lade batteriet ligge i regnvej eller at oplade, bruge eller opbevare batteriet på et fugtigt eller vådt sted. Hvis terminalen bliver våd, eller der kommer væske ind i batteriet, kan batteriet blive kortslettet, og der er risiko for overophedning, brand eller eksplosion.
  15. Når du har fjernet batteriet fra maskinen eller opladeren, skal du sørge for at fastgøre akku-dækslet på batteriet og opbevare det på et tørt sted.
  16. Undlad at udskifte batteriet med våde hænder.
- #### Supplerende sikkerhedsforskrifter
1. Overhold det lokale vandværks krav.
  2. Brug ikke en ledningsbaseret strømforsyning som fx en batteriadapter eller bærbar strømforsyning med dette apparat. Ledningen til sådan en strømforsyning kan hindre brugen og forårsage personskade.

**GEM DENNE BRUGSANVISNING.**

**⚠ ADVARSEL:** LAD IKKE bekvemmelighed eller kendskab til produktet (opnået gennem gentagen brug) forhindre, at sikkerhedsforskrifterne for produktet nøje overholdes.

MISBRUG eller forsømmelse af at følge de i denne brugsvejledning givne sikkerhedsforskrifter kan føre til, at De kommer alvorligt til skade.

## Vigtige sikkerhedsinstruktioner for akkuen

1. Læs alle instruktioner og advarselmærkater på (1) akku-opladeren, (2) akkuen og (3) produktet, som anvender akku.
2. Adskil eller ændr ikke akkuen. Det kan muligvis resultere i en brand, overdreven varme eller eksplosion.
3. Hold straks op med anvendelsen, hvis brugstiden er blevet stærkt afkortet. Fortsat anvendelse kan resultere i risiko for overophedning, forbrændinger og endog eksplosion.
4. Hvis De har fået elektrolytvæske i øjnene, skal De straks skylle den ud med rent vand og derefter øjeblikkeligt søge lægehjælp. I modsat fald kan De miste synet.
5. Vær påpasselig med ikke at komme til at kortslutte akkuen:
  - (1) Rør ikke ved terminalerne med noget ledende materiale.
  - (2) Undgå at opbevare akkuen i en beholder sammen med andre genstande af metal, for eksempel søm, mønter og lignende.
  - (3) Udsæt ikke akkuen for vand eller regn. Kortslutning af akkuen kan forårsage en kraftig øgning af strømmen, overophedning, mulige forbrændinger og endog værktøjstop.
6. Opbevar og brug ikke maskinen og akkuen på steder, hvor temperaturen muligvis kan nå eller overstige 50 °C.
7. Lad være med at brænde akkuen, selv ikke i tilfælde, hvor den har lidt alvorlig skade eller er fuldstændig udtjent. Akkuen kan eksplodere, hvis man forsøger at brænde den.
8. Slå ikke søm i, skær ikke i, knus, kast, tab ikke akkuen og stød ikke akkuen mod en hård genstand. Sådant adfærd kan muligvis resultere i en brand, overdreven varme eller eksplosion.
9. Anvend ikke en beskadiget akku.
10. De indbyggede litium-ion-batterier er underlagt lovkrav vedrørende farligt gods. Ved kommerciel transport, f.eks. af tredjeparts transportselskaber, skal særlige krav til forpakning og mærkning overholdes. Ved forberedelse af udstyret til forsendelse skal du kontakte en ekspert i farligt gods. Overhold også eventuel mere detaljeret national lovgivning. Tape eller tildæk åbne kontakter, og pak batteriet på en måde, så det ikke kan flytte sig rundt i pakningen.

11. Når akkuen bortscaffes, skal du fjerne den fra maskinen og bortscaffe den på et sikkert sted. Følg de lokale love vedrørende bortscaffelsen af batterier.
12. Brug kun batterierne med de produkter, som Makita specificerer. Hvis batterierne installeres i ikke-kompatible produkter, kan det medføre brand, kraftig varme, eksplosion eller udsivning af elektrolyt.
13. Hvis maskinen ikke skal bruges i længere tid ad gangen, skal du fjerne batteriet fra maskinen.
14. Akkuen kan muligvis under og efter brug være varm, hvilket kan forårsage forbrændinger eller lavtemperaturforbrændinger. Vær påpasselig med håndtering af varme akkuer.
15. Rør ikke terminalen på maskinen straks efter brug, da den bliver varm nok til at forårsage forbrændinger.
16. Sørg for, at spåner, støv eller jord ikke sætter sig fast i akkuens terminaler, huller og riller. Det kan forårsage opvarmning, antændelse, sprængning og funktionsfejl i maskinen eller akkuen, hvilket kan medføre forbrændinger eller personskade.
17. Medmindre maskinen understøtter brugen i nærheden af elektriske højspændingsledninger, skal du ikke anvende akkuen i nærheden af elektriske højspændingsledninger. Det kan muligvis medføre funktionsfejl på eller nedbrud af maskinen eller akkuen.
18. Opbevar batteriet utilgængeligt for børn.

## GEM DENNE BRUGSANVISNING.

**⚠ FORSIGTIG:** Brug kun originale batterier fra Makita. Brug af uoriginale Makita-batterier eller batterier som er blevet ændret, kan muligvis medføre brud på batteriet, hvilket kan forårsage brand, personskade eller beskadigelse. Det ugyldiggør også Makita-garantien for Makita-maskinen og opladeren.

## Tips til opnåelse af maksimal akku-levetid

1. Oplad akkuen, inden den er helt afladet. Stop altid værktøjet, og oplad akkuen, hvis De bemærker, at værktøjeffekten er aftagende.
2. Genoplad aldrig en fuldt opladet akku. Overopladning vil afkorte akkuens levetid.
3. Oplad akkuen ved stuetemperatur ved 10 °C - 40 °C. Lad altid en varm akku få tid til at køle af, inden den oplades.
4. Når du ikke anvender akkuen, skal du fjerne den fra maskinen eller opladeren.
5. Oplad akkuen, hvis De ikke skal bruge den i længere tid (mere end seks måneder).

# FUNKTIONSBESKRIVELSE

**⚠️ FORSIGTIG:** Sørg altid for at maskinen er slukket, og at akkuen er taget ud, før der udføres justering eller kontrol af funktioner på maskinen.

## Isætning eller fjernelse af akkuen

**⚠️ FORSIGTIG:** Sluk altid for værktøjet, før De monterer eller fjerner akkuen.

**⚠️ FORSIGTIG:** Hold værktøjet og akkuen fast ved montering eller fjernelse af akkuen. Hvis De ikke holder værktøjet og akkuen fast, kan de glide ud af hænderne på Dem og forårsage beskadigelse af værktøjet og akkuen eller personskade.

For at installere akkuen skal du åbne dækslet, mens du trykker på låsehåndtaget. Juster tungen på akkuen med rillen i huset, og skub den på plads. Sæt den hele vejen ind, indtil den låses på plads med et lille klik. Hvis den røde indikator på oversiden af knappen er synlig, betyder det, at den ikke er tilstrækkeligt låst.

Sørg for at lukke dækslet efter installation eller fjernelse af akkerne.

► **Fig.1:** 1. Dæksel 2. Låsehåndtag

For at fjerne akkerne skal du løfte akkuen, mens du trykker på knappen foran på akkuen.

► **Fig.2:** 1. Rød indikator 2. Knap 3. Akku

**⚠️ FORSIGTIG:** Monter altid akkuen helt, indtil den røde indikator ikke længere er synlig. Hvis dette ikke gøres, kan den falde ud af værktøjet ved et uheld, hvorved De selv eller personer i nærheden kan komme til skade.

**⚠️ FORSIGTIG:** Brug ikke magt ved montering af akkuen. Hvis akkuen ikke glider på plads uden problemer, betyder det, at den ikke sættes i på korrekt vis.

**⚠️ FORSIGTIG:** Sørg for, at du låser dækslet inden brugen.

## Beskyttelsessystem til værktøj/batteri

Maskinen er udstyret med et beskyttelsessystem til maskinen/batteriet. Dette system afbryder automatisk strømmen til motoren for at forlænge maskinens og batteriets levetid. Maskinen stopper automatisk under brugen, hvis maskinen eller batteriet udsættes for et af følgende forhold:

### Overbelastningsbeskyttelse

Hvis batteriet bruges på en måde, der får det til at trække en unormalt høj strøm, stopper maskinen automatisk uden indikation. Sluk i så fald for maskinen, og stop den anvendelse, der medførte overbelastningen af maskinen. Tænd derefter for maskinen for at starte igen.

## Beskyttelse mod overophedning

Hvis maskinen er overophedet, stopper maskinen automatisk, og batteriindikatoren blinker. Lad i så fald maskinen køle ned, før der tændes for maskinen igen.

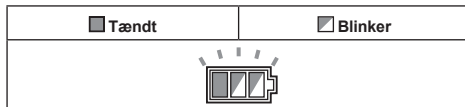

## Beskyttelse mod overafledning

Når batteriladningen er utilstrækkelig, stopper maskinen automatisk. Tag i så fald akkuen ud af maskinen, og oplad akkuen.

## Indikation af den resterende batteriladning

### Kun til akker med indikatoren

► **Fig.3:** 1. Indikatorlamper 2. Kontrolknap

Tryk på kontrolknappen på akkuen for at få vist den resterende batteriladning. Indikatorlampen lyser i nogle sekunder.

Indikatorlamper			Resterende ladning
Tændt	Slukket	Blinker	
■ ■ ■ ■	□ □ □ □	□ □ □ □	75% til 100%
■ ■ ■ □	□ □ □ □	□ □ □ □	50% til 75%
■ ■ □ □	□ □ □ □	□ □ □ □	25% til 50%
■ □ □ □	□ □ □ □	□ □ □ □	0% til 25%
▬ □ □ □	□ □ □ □	□ □ □ □	Genoplad batteriet.
■ ■ □ □	□ □ □ □	□ □ □ □	Der er muligvis fejl i batteriet.
□ □ □ ■	□ □ □ □	□ □ □ □	

**BEMÆRK:** Afhængigt af brugsforholdene og den omgivende temperatur kan indikationen afvige en smule fra den faktiske ladning.

**BEMÆRK:** Den første indikatorlampe (længst mod venstre) vil blinke, når batteribeskyttelsessystemet aktiveres.

## Indikation af den resterende batteriladning

**BEMÆRKNING:** Batteriindikatoren lyser ikke, når afbryderknappen er i FRA-position. For at kontrollere den resterende batteriladning skal du dreje afbryderknappen hen på høj- eller lavtrykstilstand.

Tryk på kontrolknappen for at få vist de resterende batteriladning. Batteriindikatorerne svarer til hvert enkelt batteri.

► **Fig.4:** 1. Batteriindikator 2. Kontrolknap

Status på batteriindikator			Resterende batteriladning
Tændt	Slukket	Bliker	
			50% til 100%
			20% til 50%
			0% til 20%
			Genoplad batteriet

## Afbryderknap

**BEMÆRKNING:** Drej ikke afbryderknappen med magt. Dette kan medføre fejlfunktion i knappen.

Drej afbryderknappen i retningen med eller mod uret afhængigt af trykniveauet. Drej afbryderknappen i retningen med uret for højtrykstilstand (2), mod uret for lavtrykstilstand (1). For at slukke for maskinen skal du dreje afbryderknappen tilbage til FRA-positionen (0).

► **Fig.5:** 1. Lavtrykstilstand (1) 2. Højtrykstilstand (2) 3. FRA-position

**BEMÆRK:** Batteriindikatorerne lyser i et par sekunder, når du drejer afbryderknappen hen på høj- eller lavtrykstilstand.

## Dysefunktioner

**BEMÆRK:** Standarddyserne varierer afhængigt af landet. Se også afsnittet "EKSTRAUDSTYR" vedrørende andre dyser.

## Sprøjtelanse

**Landespecifik**

► Fig.6

Strålens bredde kan justeres fra 0° til 25° ved at dreje dysens forende.

**⚠FORSIGTIG:** Når du justerer strålens bredde, må du ikke dreje dysen, mens du trækker den mod udløsergrebet. Dysen kan falde af udløsergrebet og forårsage personskaade.

## Smudsblæser

**Landespecifik**

► Fig.7

Der udsendes en spiralformet stråle. Egned til at fjerne fastgroet snavs.

**BEMÆRKNING:** Brug ikke smudsblæseren til at rengøre skrøbelige flader som vinduer eller bilkarrosserier.

## Udløserbetjening

Tryk på udløseren for at udsende en vandstråle. Strålen fortsætter, så længe der trykkes på udløseren. Udløseren kan låses med henblik på sikker håndtering af udløsergrebet. Du låser udløseren ved at trække stopperen ud og låse den i rillen på grebet.

► **Fig.8:** 1. Udløser 2. Stopper 3. Rille

**BEMÆRKNING:** For at undgå mekanisk fejl i trykkontakten skal du lade to sekunder gå mellem betjening af udløseren.

## Sikkerhedsventil

Dette apparat er udstyret med en sikkerhedsventil, der forebygger unødigt overtryk. Når udløseren slippes, åbnes ventilen, og vandet cirkulerer tilbage gennem pumpeindløbet.

**⚠FORSIGTIG:** Undlad at ændre eller justere sikkerhedsventilens indstilling.

## SAMLING

**⚠FORSIGTIG:** Sørg altid for at maskinen er slukket, og at akkuen er taget ud, før der udføres noget arbejde på maskinen.

## Tilslutning af højtryksslangen

Tilslut højtryksslangen til udløbet (med pistolmærket). Drej møtrikken på højtryksslangen i retningen med uret, mens du skruer den på skruegevindet på udløbet.

► **Fig.9:** 1. Udløb 2. Møtrik

**⚠FORSIGTIG:** Sørg for, at højtryksslangen er fast tilkoblet. En løs forbindelse kan blæse højtryksslangen af, hvilket kan medføre personskaade.

## Montering af udløsergrebet

Tilslut højtryksslangen til indløbet på udløsergrebet. Drej møtrikken på højtryksslangen i retningen med uret, mens du skruer den på skruegevindet på indløbet.

► **Fig.10:** 1. Indløb 2. Møtrik

**⚠FORSIGTIG:** Sørg for, at højtryksslangen er fast tilkoblet. En løs forbindelse kan blæse højtryksslangen af, hvilket kan medføre personskaade.

## Tilslutning til en vandhane

**⚠FORSIGTIG:** Brug altid en trykmodstandsdygtig vandslange med en diameter på  $\varnothing$  13 mm eller derover, og kobl den til vandhanen ved hjælp af korrekte fittings. Ellers kan vandslangen og/eller fittingen gå i stykker og medføre personskaade.

**BEMÆRKNING:** Brug en trykmodstandsdygtig vandslange, der er så kort som muligt. Mængden af indsuget vand skal være større end pumpens maksimale tilførselsvolumen.

**BEMÆRKNING:** Hvis du tilkobler til drikkevandsforsyningen, skal du benytte en ventil til tilbageløbssikring, der overholder lovgivningen i dit område.

**BEMÆRK:** Slangemonteringen afsendes med koblingsmuffer monteret til begge ender. Derfor skal du fjerne koblingsmuffen i den ene ende, når du tilslutter til en vandhane uden en koblingsmuffe.

- **Fig.11:** 1. Møtrik på koblingsmuffen  
2. Koblingsmuffe

1. Tilslut slangemonteringen til vandhanen. Anvend en passende fitting som f.eks. et slangebånd eller en vandhanesamling til at fastgøre slangeenden på vandhanen.

- **Fig.12:** 1. Slangebånd 2. Koblingsmuffe  
3. Slangemontering

**BEMÆRK:** Fittingen afhænger af formen på den vandhane, du tilkobler til. Forbered en passende kommercielt tilgængelig fitting.

2. Monter tilkoblingen på vandslangen på indløbet (med vandhanemærket), og indsæt derefter koblingsmuffen.

- **Fig.13:** 1. Koblingsmuffe 2. Tilkobling på vandslange 3. Indløb på højtryksrenser

## Montering/afmontering af dysen

**⚠FORSIGTIG:** Lås altid udløseren på udløsergrebet, når du monterer/afmonterer dysen.

Sæt enden af dysen ind i åbningen på udløsergrebet, og drej den i pilens retning som vist i figuren. For at afmontere dysen skal du dreje dysen i den modsatte retning, mens du trykker den mod udløsergrebet.

- **Fig.14:** 1. Udløsergreb 2. Åbning 3. Enden af dysen

## Montering af skumdysen

### Ekstraudstyr

**⚠FORSIGTIG:** Lås altid udløseren på udløsergrebet, når du monterer/afmonterer dysen.

Forbered et rengøringsmiddel, før du bruger skumdysen.

1. Fjern dysen fra beholderen ved at dreje dysen i retningen mod uret. Monter dysen på udløsergrebet.

- **Fig.15:** 1. Dyse 2. Udløsergreb

2. Hæld rengøringsmidlet i beholderen, og monter den på dysen.

- **Fig.16:** 1. Beholder

**BEMÆRKNING:** Brug altid et neutralt rengøringsmiddel. Sure eller basiske rengøringsmidler kan beskadige beholderen eller dysen.

## Placering af plastikbæretasken på beholderen

### Ekstraudstyr

Du kan placere Makita-plastikbæretasken oven på beholderen. Placer plastikbæretasken på beholderen så den er fastgjort med monteringerne på beholderens låg.

- **Fig.17:** 1. Plastikbæretaske 2. Montering

## Placering af beholderen på vognen

### Ekstraudstyr

Når du bærer beholderen med Makita-vognen, skal du placere beholderen i position. Sørg for, at bunden af beholderen passer ind i fodpladen på vognen.

- **Fig.18:** 1. Bunden af beholderen 2. Fodplade på vognen

**⚠FORSIGTIG:** Når du anvender vognen, skal du ikke bære beholderen fyldt med vand. Hvis du gør det, kan det medføre tab af balancen og resultere i personskade eller forårsage deformation af beholderen, hvilket fører til vandlækage.

## ANVENDELSE

**⚠ADVARSEL:** Undlad at berøre vandstrålen eller at rette den mod dig selv eller andre. Vandstrålen er farlig og kan skade dig selv eller andre.

**⚠ADVARSEL:** Når vandstrålen udsendes, må du aldrig holde den genstand, du renser, eller placere dine hænder eller fødder i nærheden af vandstrålen.

**⚠FORSIGTIG:** Vær opmærksom på tilbageslaget af vandstrålen og blæste genstande. Placer ikke dysen tættere på genstanden end 30 cm.

**⚠FORSIGTIG:** Lad ikke højtryksrenseren køre uden vand i mere end 1 minut.

**⚠FORSIGTIG:** Brug ikke højtryksrenseren i længere tid ad gangen. Dette kan medføre overophedning eller brand. Længerevarende brug kan også medføre vibrationsfejl.

**⚠FORSIGTIG:** Vær opmærksom på vindens retning. Hvis du får rengøringsmiddel i øjnene eller munden, skal du med det samme skylle med rent vand og om nødvendigt søge læge.

**BEMÆRKNING:** Undlad at bruge højtryksrenseren i mere end 1 time. Efter 1 times brug skal du holde en lige så lang pause.

**BEMÆRKNING:** For at beskytte højtryksrenserens mekanisme må du ikke bruge vand, der er varmere end 40°C.



1. Tilslut den ene ende af højtryksslangen til udløsergrebet og den anden ende til højtryksrenseren.
2. Tilslut højtryksrenseren og vandhanen vha. en vandslange. Luk derefter op for vandhanen.  
▶ **Fig.19**
3. Åbn dækslet og installer akkuerne i højtryksrenseren og lås derefter dækslet.  
▶ **Fig.20:** 1. Akku 2. Dæksel
4. Drej afbryderknappen hen på den ønskede tilstand.  
▶ **Fig.21:** 1. Lavtrykstilstand (1) 2. Højtrykstilstand (2) 3. FRA-position
5. For at udsende en vandstråle skal du låse stopperen op og trykke på udløseren. Strålen fortsætter, så længe der trykkes på udløseren.  
▶ **Fig.22:** 1. Stopper

**⚠FORSIGTIG:** Hold godt fast i udløsergrebet. Udløsergrebet slår tilbage, når du trykker på udløseren.

**⚠FORSIGTIG:** Hold altid udløsergrebet i grebet og cylinderen når der udsendes vandstråle.

**BEMÆRKNING:** Pas på ikke at trække i udløsergrebet med magt under brugen. Dette kan få højtryksrenseren til at vælte.

**BEMÆRKNING:** Når betjeningen udsættes i længere tid, skal du slukke for højtryksrenseren og trykke på afbryderen for fuldstændig at udløse det resterende vand.

Hvis højtryksrenseren efterlades i længere tid, mens der bevares et højt tryk, vil den muligvis ikke starte igen. I denne situation skal du slukke for højtryksrenseren, tilføre vand fra en vandhane til indløbet og trykke på afbryderen, mens vandtilførslen beholdes i et stykke tid. Tænd derefter for højtryksrenseren.

Når du holder pause i brugen, kan du midlertidigt placere udløsergrebet som vist på figuren.

▶ **Fig.23**

## Efter anvendelse

**⚠FORSIGTIG:** Følg altid den procedure, der er beskrevet i denne manual, efter brugen af højtryksrenseren. Resttryk i udløsergrebet eller højtryksrenseren kan medføre personskaade eller indvendig skade på pumpen.

1. Sluk for højtryksrenseren.
2. Luk for vandhanen, og tag vandslangen ud af højtryksrenseren.  
▶ **Fig.24**
3. Tænd for højtryksrenseren igen.
4. Tryk på udløseren, indtil det resterende vand i højtryksrenseren er udtømt.  
▶ **Fig.25**

**BEMÆRKNING:** Lad ikke motoren køre i mere end 1 minut.

5. Sluk for højtryksrenseren og fjern akkuerne.  
▶ **Fig.26:** 1. Afbryderknop 2. Akku
6. Frakobl højtryksslangen fra udløsergrebet og højtryksrenseren.  
▶ **Fig.27:** 1. Udløsergreb 2. Højtryksslange 3. Højtryksrenser

**BEMÆRKNING:** For at undgå beskadigelse af højtryksslangen skal du fjerne det resterende vand i slangen før opbevaringen.

## Tilførsel af vand fra en beholder eller et reservoir

Du kan tilføre vand fra en beholder eller et reservoir i stedet for en vandhane.

Tilslut slangemonteringen og simonteringen til tilkoblingen på vandslangen.

- ▶ **Fig.28:** 1. Beholder/reservoir 2. Simontering 3. Slangemontering 4. Tilkobling på vandslange

**⚠FORSIGTIG:** Når du monterer muffen til filterhuset, skal du passe på ikke at skade hånden på slangebåndet.

**BEMÆRKNING:** Brug altid Makitas slangemontering og simontering.

**BEMÆRKNING:** Hold altid en højde på 1 m (3,28 ft) eller derunder mellem indløbet på højtryksrenseren og vandoverfladen. Ellers kan højtryksrenseren ikke suge vandet op i pumpen.

For at suge vand ind i slangen skal du fjerne dysen fra udløsergrebet og tænde for højtryksrenseren, mens der trykkes på udløseren. Når der konstant sprøjtes vand ud af udløsergrebet, skal du slippe udløseren og montere den dyse, der skal benyttes til formålet.

▶ **Fig.29:** 1. Udløsergreb

**BEMÆRK:** Når der ikke sprøjtes vand ud, skal du afmontere slangemonteringen og simonteringen, og lægge den i blød i vand. Tilslut den derefter til højtryksrenseren igen.

▶ **Fig.30:** 1. Slangemontering og simontering

## Når beholderen anvendes som en vandtank

Du kan anvende den beholder, som følger med højtryksrenseren (landespecifik), som en vandtank.

1. Tilslut slangemonteringskoblingsmuffe til tilkoblingen på vandslangen.  
▶ **Fig.31:** 1. Koblingsmuffe 2. Tilkobling på vandslange 3. Indløb på højtryksrenseren
2. Tilslut slangemonteringskoblingsmuffe og simonteringsfilterhus.  
▶ **Fig.32:** 1. Simontering 2. Slangemontering
3. Tøm beholderen og tilfør vand til den.  
▶ **Fig.33:** 1. Linje for fuld vandstand

**BEMÆRKNING:** Tilfør ikke vand til over linjen for fuld vandstand.

**BEMÆRKNING:** Låget til beholderen er ikke en tæt forsejlet type. Pas på ikke at spilde vandet i beholderen når den bæres.

4. Fjern hættten på indløbet til vandtilførslen og før simonteringen gennem indløbet, som illustreret.
- **Fig.34:** 1. Hætte 2. Hætteholder 3. Indløb til vandtilførsel 4. Simontering

**BEMÆRK:** Hættten på indløbet til vandtilførslen kan lægges i hætteholderen.

5. Placer højtryksrensere på beholderen så den er fastgjort med monteringerne på beholderens låg.
- **Fig.35:** 1. Højtryksrenser 2. Låg 3. Luftaftapningshul

**BEMÆRK:** Hvis vandsugningen ikke fungerer, det tager lang tid, eller vandtrykket ikke er tilstrækkeligt, skal du kontrollere følgende:

- Løsning af slangemonteringen, simonteringen og tilkoblingen på vandslangen.
- Slangemonterings koblingsmuffer er fast monteret på tilkoblingen på vandslangen og filterhuset på simonteringen.

Tilspænd, hvis de er løse.

#### Slangemontering

- **Fig.36:** 1. Koblingsmuffe

#### Simontering

- **Fig.37:** 1. Slangebånd 2. Filterhus

#### Tilkobling på vandslange

- **Fig.38:** 1. Tilkobling på vandslange

**BEMÆRKNING:** Vær påpasselig med håndtering af beholderen når den bæres. Når beholderen bæres med højtryksrensere og tilbehør eller vand indeni, kan det medføre uheld eller personskaade pga. dens egen vægt.

**BEMÆRKNING:** Når du bærer på beholderen, må du ikke ryste, vende den om eller holde den for skævt. Hvis du gør dette, kan det medføre at;

- vandet indeni spilder ud;
- højtryksrensere på låget faldt af beholderen og;
- rotationen af beholderens hjul forhindres.

**BEMÆRKNING:** Når du bærer på beholderen i hånden, kan vandet spilde ud, hvis der er rigeligt vand indeni.

**BEMÆRKNING:** Der kan muligvis komme vand ud fra luftaftapningshullet, hvis vandet indeni i, når til luftaftapningshullet pga. hældning af beholderen.

**BEMÆRKNING:** Træd ikke på beholderen. Låget kan muligvis gå i stykker.

**BEMÆRKNING:** Efterlad ikke beholderen fyldt med vand i længere tid. Hvis du gør det, kan beholderen tage skade, og det kan resultere i vandlækage.

Efter brug skal du følge nedenstående procedure:

1. Fjern hættten på udløbet til udtømning og tøm vandet af.

► **Fig.39:** 1. Udløb til udtømning

2. Tør fugten på indersiden af beholderen af med en klud og tør beholderen helt tør.

**BEMÆRKNING:** Opbevar ikke højtryksrensere og tilbehør når indersiden af beholderen er våd. Den resterende fugt kan muligvis forårsage funktionsfejl og rust.

## VEDLIGEHODELSE og OPBEVARING

**⚠FORSIGTIG:** Vær altid sikker på, at maskinen er slukket, og at akkuen er taget ud, inden du begynder at udføre inspektion eller vedligeholdelse.

**BEMÆRKNING:** Anvend aldrig benzin, rensebenzin, fortynder, alkohol og lignende. Det kan medføre misfarvning, deformation eller revner.

For at opretholde produktets SIKKERHED og PÅLIDELIGHED må reparation, vedligeholdelse eller justering kun udføres af et autoriseret Makita servicecenter eller fabrikksservicecenter med anvendelse af Makita reservedele.

### Rengøring af dysen

Anvend en rensespind til at fjerne snavs eller blokeringer fra dysen.

- **Fig.40:** 1. Rensespind

**BEMÆRK:** For at opretholde den optimale ydeevne skal du rengøre dysen med jævne mellemrum.

**BEMÆRKNING:** Fjern ikke snavs eller rester med magt. Dette kan medføre personskaade eller beskadigelse af udgangshullet og medføre skæve strålevinkler eller dårlig ydeevne.

### Rengøring af filteret

Afmonter tilkoblingen på vandslangen, og fjern snavs og rester fra filterets inderside.

- **Fig.41:** 1. Tilkobling på vandslange 2. Filter 3. Tætningssring

Ved brug af simonteringen skal du tage filteret ud af filterhuset og fjerne snavs og rester.

- **Fig.42:** 1. Filter 2. Filterhus

**BEMÆRK:** Rengør filteret regelmæssigt for at opretholde optimal ydeevne.

## Opbevaring

**⚠ FORSIGTIG:** Opbevar altid på en indendørs placering, hvor temperaturen ikke kommer under frysepunktet. Kontakt det lokale servicecenter for reparation, hvis højtryksrenseren fryser og går i stykker.

Opbevar tilbehøret i sidelommen på højtryksrenseren.

### Opbevaringseksempel

► Fig.43: 1. Højtryksslange 2. Dyse 3. Udløsergreb

Hvis der følger en beholder med din model, skal du opbevare højtryksrenseren og tilbehøret i den.

### Opbevaringseksempel

► Fig.44: 1. Højtryksrenser 2. Dyse 3. Udløsergreb  
4. Vaskebørste 5. Skumdyse 6. Oplader  
7. Slangemontering 8. Simontering

**BEMÆRK:** Visse tilbehør vist på illustrationen leveres som ekstraudstyr i nogle lande.

## FEJLFINDING

Udfør selv en inspektion, inden De anmoder om reparation. Hvis De opdager et problem, som ikke er forklaret i brugsanvisningen, må De ikke forsøge at adskille maskinen. Rådfør Dem i stedet med et autoriseret Makita Servicecenter, og brug altid originale Makita udskiftningsdele til reparationer.

Unormal tilstand	Sandsynlig årsag (fej)l	Afhjælpning
Renseren starter ikke.	Ingen elektricitet	Indsæt opladede akkuer.
	Afbryderen er ikke aktiveret.	Tænd for afbryderen.
	Resttryk i pumpen	Tryk på udløseren.
	Beskadiget akku eller elektrisk kredsløb	Kontakt et autoriseret servicecenter for reparation.
Ingen vandstråle / svag vandstråle	Højtryksrenseren har været efterladt i længere tid med højt tryk bevaret.	Sluk for højtryksrenseren, tilfør vand fra vandhane til indløbet og tryk på afbryderen, mens vandtilførslen beholdes i et stykke tid. Tænd derefter for højtryksrenseren.
	Ingen vandforsyning	Kontroller, at vandhane er åben. Hvis slangemonteringen og simonteringen bruges, skal du lukke vand ind i slangen.
	Dårlig vandforsyning	Tænd for vandhane.
	Dårlig tilkobling af vandslange	Kontroller tilkoblingen mellem højtryksrenseren og vandhane.
	Tilstoppet slange, filter eller dyse	Fjern blokeringen af slangen, filteret eller dysen.
	Luft blokerer for vandgennemstrømningen.	Sluk på afbryderen, og tænd derefter for den igen, mens du trykker på udløseren.
	Beskadiget eller slidt dyse	Udskift dysen.
	Fejlfunktion i pumpe eller ventil	Kontakt et autoriseret servicecenter for reparation.
Ustabil vandstråle	Utilstrækkelig tilslutning af slanger (ved brug af simonteringen)	Tilspænd koblingsmuffen hvis den er løs. Sæt koblingsmuffen ordentligt ind.
	Tilstoppet dyse	Fjern blokeringen i udgangshullet på dysen ved hjælp af rensespinden.
	Dårlig vandsugning	Kontroller vandslangen begyndende ved vandhane for eventuel lækage eller tilstopning. Tænd for vandhane.
	Vandet er for varmt.	Tilfør koldere vand.
Unormal lyd	Funktionsfej i ventilen	Kontakt et autoriseret servicecenter for reparation.
	Vandet er for varmt.	Tilfør koldere vand.
Vandlækage	Luft kan ikke komme ud af pumpen.	Kontakt et autoriseret servicecenter for reparation.
	Dårlig forbindelse	Kontroller tilkoblingen mellem højtryksrenseren og udløsergrebet såvel som vandhane.
	Slidte tætninger	Kontakt et autoriseret servicecenter for reparation.

# EKSTRAUDSTYR

**⚠️FORSIGTIG:** Det følgende tilbehør og ekstraudstyr er anbefalet til brug med Deres Makita maskine, der er beskrevet i denne brugsanvisning. Anvendelse af andet tilbehør eller ekstraudstyr kan udgøre en risiko for personskade. Anvend kun tilbehør og ekstraudstyr til det beskrevne formål.

Hvis De behøver hjælp ved valg af tilbehør eller ønsker yderligere informationer, bedes De kontakte Deres lokale Makita servicecenter.

**BEMÆRK:** Nogle ting på denne liste kan være inkluderet i værktøjspakken som standardtilbehør. Det kan være forskellige fra land til land.

## Vario-Power sprøjtelse

► Fig.45

Strålens tryk kan justeres ved at dreje dysen.

**⚠️FORSIGTIG:** Når du justerer strålens tryk, må du ikke dreje dysen, mens du trækker den mod udløsergrebet. Dysen kan falde af udløsergrebet og forårsage personskade.

## Skumdyse

*Landespecifik*

► Fig.46

Rengøringsmiddel kan sprøjtes som skum.

## Vaskebørste (lang)

► Fig.47

En dyse, der er udstyret med en børste. Nyttig til at vaske snavs væk, mens der skrubbes med børsten.

## Roterende vaskebørste

► Fig.48

Tre børster inden i roterer langsomt, mens strålen sprøjtes ud. Egnede til at fjerne let snavs på en udvendig væg, en bil, et badekar osv.

## Slangemontering

► Fig.49

En slangemontering til at tilslutte en vandhane til produktet, eller simontering til produktet.

## Simontering

► Fig.50

En simontering til at forsyne vand fra en beholder eller et reservoir. Brug slangemonteringen til at tilslutte til produktet.

## Lanseforlænger

► Fig.51

Rør til at forlænge udløsergrebet. Røret kan indstilles til tre forskellige længder ved at ændre det antal rør, der benyttes.

## Sprøjtelse til underkarosseri

► Fig.52

En ekstra lang sprøjtelse med vinkelformet dyse. Bedst til at rengøre steder, der er svære at komme til, for eksempel underkarosseriet på en bil og tagrenden.

**⚠️FORSIGTIG:** Undlad at bruge sprøjtelsen til underkarosseri sammen med lanseforlængeren.

## Stænkskærm

► Fig.53

Reducerer tilbagestænk ved rengøring af hjørner med smudsblæseren.

## Svingsamling

► Fig.54

Forhindrer, at højtryksslangen bliver snoet.

## Monteringsamling

► Fig.55

En samling til at tilkoble en dyse fra en anden model.

Nogle dyser, der fås som tilbehør, skal have monteringsamlingen (ekstraudstyr) for at kunne monteres på udløsergrebet. Monter monteringsamlingen på udløsergrebet på samme måde som dysen.

► Fig.56: 1. Dyse 2. Monteringsamling 3. Udløsergreb

**BEMÆRK:** Monteringsamlingen er påkrævet til brug af de dyser, der følger med en anden model, HW112 eller HW121.

## Rørrensningsslange (10 m/15 m)

► Fig.57

Til rengøring og fjernelse af blokeringer i vandrør og nedløbsrør.

**⚠️FORSIGTIG:** Vær særlig opmærksom på vandstrålen, når du bruger rørrensningsslangen. Den meget kraftige vandstråle sprøjtes bagud. Udløs kun vandstrålen, når dysen er indsat i røret, for at blive rengjort mindst op til den røde markering.

## Højtryksforlængerslange (5 m/8 m/10 m)

► Fig.58

Forlængerslange til at koble højtryksrensens kabinet til udløsergrebet.

## Vario-Power sprøjtedyse og forlængerrør

► Fig.59: 1. Vario-Power sprøjtedyse 2. Forlængerrør

Strålens tryk kan justeres ved at dreje dysen.

**⚠️ADVARSEL:** Installer kun vario-power sprøjtedysen på forlængerrøret. Tilslut ikke de andre ekstra forlængerrør til det originale forlængerrør. Brug af andet tilbehør end det, der er anbefalet af producenten, kan medføre risiko for skade eller personskade.

**⚠️FORSIGTIG:** Når du justerer strålens tryk, må du ikke dreje dysen, mens du trækker den mod udløsergrebet. Dysen kan falde af udløsergrebet og forårsage personskade.

## ΠΡΟΕΙΔΟΠΟΙΗΣΗ

- Τα μηχανήματα δεν πρέπει να χρησιμοποιούνται από παιδιά. Τα παιδιά θα πρέπει να επιτηρούνται για να εξασφαλιστεί ότι δεν παίζουν με το μηχάνημα.
- Το μηχάνημα αυτό δεν προορίζεται για χρήση από άτομα (συμπεριλαμβανομένων των παιδιών) με μειωμένες σωματικές, αισθητήριες ή διανοητικές ικανότητες, ή από άτομα που δεν έχουν πείρα και γνώσεις.
- Αυτό το μηχάνημα έχει σχεδιαστεί για χρήση με το καθαριστικό μέσο που παρέχεται ή που συστήνει ο κατασκευαστής. Η χρήση άλλων καθαριστικών μέσων ή χημικών μπορεί να επηρεάσει αρνητικά την ασφάλεια του μηχανήματος.
- Κατά τη χρήση καθαριστικών υψηλής πίεσης, μπορεί να σχηματιστούν αερολύματα. Η εισπνοή των αερολυμάτων μπορεί να είναι επικίνδυνη για την υγεία σας.
- Ανάλογα με την εφαρμογή, μπορεί να χρησιμοποιηθούν θωρακισμένα ακροφύσια για καθαρισμό με υψηλή πίεση, τα οποία θα μειώσουν σημαντικά την έκλυση υδάτινων αερολυμάτων. Ωστόσο, δεν επιτρέπουν όλες η εφαρμογές τη χρήση μιας τέτοιας συσκευής. Αν δεν υπάρχουν θωρακισμένα ακροφύσια για την προστασία από αερολύματα, μπορεί να χρειαστεί αναπνευστική μάσκα τάξης FFP 2 ή ισοδύναμη, ανάλογα με το περιβάλλον καθαρισμού.
- Ο εργοδότης θα πρέπει να διεξάγει αξιολόγηση κινδύνων για να καθορίσει τα απαραίτητα προστατευτικά μέτρα όσον αφορά τα αερολύματα, ανάλογα με την επιφάνεια που θα καθαριστεί και το περιβάλλον της. Αναπνευστικές μάσκες κατηγορίας FFP 2, ισοδύναμες ή ανώτερες, είναι κατάλληλες για την προστασία από ένυδρα αερολύματα.
- Οι δέσμες υψηλής πίεσης μπορεί να είναι επικίνδυνες αν χρησιμοποιούνται λανθασμένα. Η δέσμη δεν πρέπει να κατευθύνεται σε άτομα, σε ηλεκτροφόρο ηλεκτρικό εξοπλισμό ή στο ίδιο το μηχάνημα.
- Μη χρησιμοποιείτε το μηχάνημα κοντά σε ανθρώπους, εκτός αν αυτοί φορούν προστατευτικό ρουχισμό.
- Μην κατευθύνετε τη δέσμη επάνω σας ή προς άλλους, για να καθαρίσετε ρούχα ή υποδήματα.
- Κίνδυνος έκρηξης - Μην ψεκάζετε εύφλεκτα υγρά.
- Τα καθαριστικά μηχανήματα υψηλής πίεσης δεν πρέπει να χρησιμοποιούνται από παιδιά ή ανεκπαίδευτο προσωπικό.

- Οι εύκαμπτοι σωλήνες υψηλής πίεσης, οι συνδέσεις και οι συζεύξεις είναι σημαντικοί για την ασφάλεια του μηχανήματος. Να χρησιμοποιείτε μόνο εύκαμπτους σωλήνες, συνδέσεις και συζευκτήρες που συνιστά ο κατασκευαστής.
- Για να διατηρήσετε την ασφάλεια του μηχανήματος, να χρησιμοποιείτε μόνο γνήσια ανταλλακτικά από τον κατασκευαστή ή ανταλλακτικά που έχει εγκρίνει ο κατασκευαστής.
- Να βεβαιώνετε πάντα ότι έχετε σβήσει το εργαλείο και έχετε βγάλει τις κασέτες μπαταριών πριν εκτελέσετε οποιαδήποτε εργασία στο εργαλείο.
- Μη χρησιμοποιείτε το μηχάνημα αν τα σημαντικά μέρη του μηχανήματος παρουσιάζουν ζημιά, π.χ. συσκευές ασφάλειας, εύκαμπτοι σωλήνες υψηλής πίεσης, πιστόλι με σκανδάλη.
- Να αφαιρείτε πάντα τις κασέτες μπαταριών όταν αφήνετε το μηχάνημα ανεπιτήρητο.
- Συμμορφωθείτε με τις απαιτήσεις της τοπικής εταιρίας παροχής νερού.
- Για ευρωπαϊκές χώρες:  
Σύμφωνα με το πρότυπο EN12729 (BA), η συσκευή μπορεί επίσης να συνδεθεί με την κεντρική παροχή πόσιμου νερού εάν τοποθετηθεί βαλβίδα αποφυγής αντίστροφης ροής με δυνατότητα αποστράγγισης στον εύκαμπτο σωλήνα παροχής.

## ΠΡΟΔΙΑΓΡΑΦΕΣ

Μοντέλο:		DHW080
Μέγ. όγκος τροφοδοσίας <sup>*1</sup>		6,3 L/min
Παροχή νερού <sup>*2</sup>	Τρόπος υψηλής λειτουργίας	5,5 L/min
	Τρόπος χαμηλής λειτουργίας	4,0 L/min
Μέγ. επιτρεπτή πίεση		8,0 MPa
Πίεση εργασίας <sup>*2</sup>	Τρόπος υψηλής λειτουργίας	5,5 MPa
	Τρόπος χαμηλής λειτουργίας	3,0 MPa
Μέγ. πίεση τροφοδοσίας		1,0 MPa
Μέγ. θερμοκρασία τροφοδοσίας		40°C
Μέγ. ύψος αναρρόφησης		1 m
Ονομαστική τάση		D.C. 36 V
Διαστάσεις (Μ x Π x Υ)		438 mm x 218 mm x 269 mm
Βάρος		7,1 - 7,7 kg
Προστασία νερού		IPX5

\*1: Όταν χρησιμοποιείται η βούρτσα πλυσίματος.

\*2: Όταν χρησιμοποιείται η λόγχη ψεκασμού.

- Λόγω του συνεχιζόμενου προγράμματος έρευνας και ανάπτυξης, οι προδιαγραφές αυτές υπόκεινται σε αλλαγές χωρίς προειδοποίηση.
- Τα τεχνικά χαρακτηριστικά μπορεί να διαφέρουν από χώρα σε χώρα.
- Το βάρος μπορεί να διαφέρει ανάλογα με τα προσαρτήματα, συμπεριλαμβάνοντας την κασέτα μπαταριών. Ο ελαφρύτερος και ο βαρύτερος συνδυασμός, σύμφωνα με τη διαδικασία ΕΡΤΑ 01/2014, παρουσιάζονται στον πίνακα.

## Ισχύουσα κασέτα μπαταριών και φορτιστής

Κασέτα μπαταρίας	BL1815N / BL1820B / BL1830B / BL1840B / BL1850B / BL1860B
Φορτιστής	DC18RC / DC18RD / DC18RE / DC18SD / DC18SE / DC18SF / DC18SH / DC18WC

- Ορισμένες από τις κασέτες και τους φορτιστές μπαταριών που αναγράφονται παραπάνω ίσως να μην είναι διαθέσιμοι, ανάλογα με την τοποθεσία κατοικίας σας.

**⚠️ ΠΡΟΕΙΔΟΠΟΙΗΣΗ:** Να χρησιμοποιείτε μόνο τις κασέτες μπαταριών και τους φορτιστές που παρατίθενται ανωτέρω. Η χρήση οποιασδήποτε άλλης κασέτας μπαταριών ή φορτιστή μπορεί να προκαλέσει τραυματισμό ή/και πυρκαγιά.

**⚠️ ΠΡΟΕΙΔΟΠΟΙΗΣΗ:** Μην χρησιμοποιείτε ηλεκτρική παροχή με καλώδιο, όπως προσαρμογέα μπαταριών ή φορητή ηλεκτρική τροφοδότηση, με αυτό το μηχάνημα. Το καλώδιο τέτοιας ηλεκτρικής παροχής μπορεί να δυσκολεύει τη λειτουργία και να προκαλέσει τραυματισμό.

### Σύμβολα

Παρακάτω παρουσιάζονται τα σύμβολα που μπορούν να χρησιμοποιηθούν για τον εξοπλισμό. Βεβαιωθείτε ότι κατανοείτε τη σημασία τους πριν από τη χρήση.



Διαβάστε το εγχειρίδιο οδηγιών.



Απαιτούνται ιδιαίτερη φροντίδα και προσοχή.



Ni-MH  
Li-ion

Μόνο για τις χώρες της ΕΕ  
Λόγω της παρουσίας των επικίνδυνων συστατικών μερών στον εξοπλισμό, ο απόβλητος ηλεκτρικός και ηλεκτρονικός εξοπλισμός, οι συσσωρευτές και οι μπαταρίες μπορεί να έχουν αρνητική επίδραση στο περιβάλλον και την ανθρώπινη υγεία. Μην απορρίπτετε τις ηλεκτρικές και ηλεκτρονικές συσκευές ή μπαταρίες μαζί με τα οικιακά απορρίμματα!

Σύμφωνα με την Ευρωπαϊκή Οδηγία για τον απόβλητο ηλεκτρικό και ηλεκτρονικό εξοπλισμό και για τους συσσωρευτές και μπαταρίες και τους απόβλητους συσσωρευτές και μπαταρίες, καθώς και την προσαρμογή τους στην εθνική νομοθεσία, ο απόβλητος ηλεκτρικός εξοπλισμός, οι μπαταρίες και οι συσσωρευτές θα πρέπει να αποθηκεύονται ξεχωριστά και να παραδίδονται σε ξεχωριστό σημείο συλλογής για δημοτικά απόβλητα, το οποίο λειτουργεί σύμφωνα με τους κανονισμούς για την προστασία του περιβάλλοντος. Αυτό υποδεικνύεται από το σύμβολο του διαγραμμένου τροχοφόρου κάδου που βρίσκεται αναρτημένο επάνω στον εξοπλισμό.



Μη συνδέετε σε βρύση πόσιμο νερό.



Μην κατευθύνετε τη δέσμη προς άτομα, συμπεριλαμβανομένου και του εαυτού σας, ζώων και ηλεκτροφόρου ηλεκτρικού εξοπλισμού.



Εγγυημένη στάθμη ηχητικής ισχύος σύμφωνα με την Οδηγία της ΕΕ για την εκπομπή θορύβου σε εξωτερικούς χώρους.



Στάθμη ηχητικής ισχύος σύμφωνα με τον Κανονισμό ελέγχου θορύβου της Νέας Νότιας Ουαλίας της Αυστραλίας

### Προοριζόμενη χρήση

Το εργαλείο αυτό προορίζεται για τον καθαρισμό επίμονης βρομιάς με τη χρήση δέσμης νερού. Το εργαλείο αυτό προορίζεται για οικιακή χρήση.

### Θόρυβος

Το τυπικό Α επίπεδο καταμετρημένου θορύβου καθορίζεται σύμφωνα με το EN60335-2-79:

Στάθμη ηχητικής πίεσης ( $L_{pA}$ ): 70,9 dB (A)

Αβεβαιότητα (K): 3,6 dB (A)

Η ένταση θορύβου υπό συνθήκες εργασίας μπορεί να υπερβεί τα 80 dB (A).

**ΠΑΡΑΤΗΡΗΣΗ:** Η δηλωμένη τιμή(ές) εκπομπής θορύβου έχει μετρηθεί σύμφωνα με την πρότυπη μέθοδο δοκιμής και μπορεί να χρησιμοποιηθεί για τη σύγκριση ενός εργαλείου με κάποιο άλλο.

**ΠΑΡΑΤΗΡΗΣΗ:** Η δηλωμένη τιμή(ές) εκπομπής θορύβου μπορεί να χρησιμοποιηθεί και στην προκαταρκτική αξιολόγηση της έκθεσης.

**⚠️ ΠΡΟΕΙΔΟΠΟΙΗΣΗ:** Να φοράτε υγροασπίδες.

**⚠️ ΠΡΟΕΙΔΟΠΟΙΗΣΗ:** Η εκπομπή θορύβου κατά τη χρήση του ηλεκτρικού εργαλείου σε πραγματικές συνθήκες μπορεί να διαφέρει από τη δηλωμένη τιμή(ές) ανάλογα με τους τρόπους χρήσης του εργαλείου, ιδιαίτερα το είδος του τεμαχίου εργασίας που υπόκειται επεξεργασία.

**⚠️ ΠΡΟΕΙΔΟΠΟΙΗΣΗ:** Φροντίστε να λάβετε τα κατάλληλα μέτρα προστασίας του χειριστή βάσει ενός υπολογισμού της έκθεσης σε πραγματικές συνθήκες χρήσης (λαμβάνοντας υπόψη όλες τις συνιστώσες του κύκλου λειτουργίας όπως τους χρόνους που το εργαλείο είναι εκτός λειτουργίας και όταν βρίσκεται σε αδρανή λειτουργία πέραν του χρόνου ενεργοποίησης).

### Κραδασμός

Η ολική τιμή δόνησης (άθροισμα τρι-αξονικού διανύσματος) καθορίζεται σύμφωνα με το EN60335-2-79: Εκπομπή δόνησης ( $a_h$ ): 2,5  $m/s^2$  ή λιγότερο  
Αβεβαιότητα (K): 1,5  $m/s^2$

**ΠΑΡΑΤΗΡΗΣΗ:** Η δηλωμένη τιμή(ές) συνολικών κραδασμών έχει μετρηθεί σύμφωνα με την πρότυπη μέθοδο δοκιμής και μπορεί να χρησιμοποιηθεί για τη σύγκριση ενός εργαλείου με κάποιο άλλο.

**ΠΑΡΑΤΗΡΗΣΗ:** Η δηλωμένη τιμή(ές) συνολικών κραδασμών μπορεί να χρησιμοποιηθεί και στην προ-καταρκτική αξιολόγηση της έκθεσης.

**▲ΠΡΟΕΙΔΟΠΟΙΗΣΗ:** Η εκπομπή κραδασμών κατά τη χρήση του ηλεκτρικού εργαλείου σε πραγματικές συνθήκες μπορεί να διαφέρει από τη δηλωμένη τιμή(ές) εκπομπής ανάλογα με τους τρόπους χρήσης του εργαλείου, ιδιαίτερα το είδος του τεμαχίου εργασίας που υπόκειται επεξεργασία.

**▲ΠΡΟΕΙΔΟΠΟΙΗΣΗ:** Φροντίστε να λάβετε τα κατάλληλα μέτρα προστασίας του χειριστή βάσει ενός υπολογισμού της έκθεσης σε πραγματικές συνθήκες χρήσης (λαμβάνοντας υπόψη όλες τις συνιστώσες του κύκλου λειτουργίας όπως τους χρόνους που το εργαλείο είναι εκτός λειτουργίας και όταν βρίσκεται σε αδρανή λειτουργία πέραν του χρόνου ενεργοποίησης).

## Δήλωση συμμόρφωσης ΕΚ

*Μόνο για χώρες της Ευρώπης*

Η δήλωση συμμόρφωσης ΕΚ περιλαμβάνεται ως Παράρτημα Α στο παρόν εγχειρίδιο οδηγιών.

## ΣΗΜΑΝΤΙΚΕΣ ΠΡΟΕΙΔΟΠΟΙΗΣΕΙΣ ΑΣΦΑΛΕΙΑΣ

**▲ΠΡΟΕΙΔΟΠΟΙΗΣΗ:** Διαβάστε όλες τις προειδοποιήσεις για την ασφάλεια και όλες τις οδηγίες. Η μη τήρηση των προειδοποιήσεων και οδηγιών μπορεί να καταλήξει σε ηλεκτροπληξία, πυρκαγιά ή/και σοβαρό τραυματισμό.

## Φυλάξτε όλες τις προειδοποιήσεις και τις οδηγίες για μελλοντική παραπομπή.

**ΠΡΟΕΙΔΟΠΟΙΗΣΗ** - Όταν χρησιμοποιείτε αυτό το προϊόν, πρέπει πάντα να τηρείτε τις βασικές προφυλάξεις, περιλαμβάνοντας τις εξής:

**Ασφάλεια στο χώρο εργασίας**

1. Να κρατάτε όλα τα άτομα μακριά από την περιοχή εργασίας.
2. Μην τεντώνετε υπερβολικά και μην στέκεστε επάνω σε ασταθή στηρίγματα. Να κρατάτε πάντα καλό πάτημα και την ισορροπία σας.
3. Να τοποθετείτε πάντα το κυρίως μήμη του πλυστικού μηχανήματος υψηλής πίεσης σε επίπεδη και σταθερή επιφάνεια. Να αποφεύγετε τις περιοχές όπου το εκτοξευμένο νερό δεν τρέξει ή θα λιμνάσει.

4. Πριν τον καθαρισμό, ελέγξτε τον περιβάλλοντα χώρο και τα αντικείμενα προς καθαρισμό. Οι δέσμες υψηλής πίεσης μπορούν να αποξέσουν βαφές ή άλλες επιφανειακές επεξεργασίας, συμπεριλαμβανοντας τοξικά χημικά. Λάβετε προληπτικά μέτρα, αν απαιτείται.
5. Προσέχετε να μη σκοντάψετε στον εύκαμπτο σωλήνα του πλυστικού μηχανήματος υψηλής πίεσης. Να γνωρίζετε πάντα τη διαμόρφωση του εύκαμπτου σωλήνα κατά τη λειτουργία.
6. Κατά τη χρήση, θα βγει μια μικρή ποσότητα νερού από το κάτω μέρος του πλυστικού μηχανήματος υψηλής πίεσης. Μην τοποθετείτε το πλυστικό μηχανήματα υψηλής πίεσης σε περιοχές που δεν θέλετε να βραχούν.

**Προσωπική ασφάλεια**

1. Για προστασία από τη δέσμη και τα αντικείμενα που εκτοξεύονται από τη δέσμη, οι χειριστές θα πρέπει να φορούν κατάλληλο ρουχισμό, όπως μπότες ασφαλείας, γάντια ασφαλείας, κράνη ασφαλείας με προσωπίδα, προστασία ακοής, κτλ.
2. Μη χρησιμοποιείτε το πλυστικό μηχανήματα υψηλής πίεσης κοντά σε ανθρώπους, εκτός αν αυτοί φορούν προστατευτικό ρουχισμό.
3. Για να μειώσετε τον κίνδυνο τραυματισμού, απαιτείται στενή επιτήρηση όταν το προϊόν χρησιμοποιείται κοντά σε παιδιά.
4. Αν γίνει σύνδεση με σύστημα πόσιμου νερού, το σύστημα πρέπει να προστατεύεται από την αντίστροφη ροή.
5. Το νερό που έχει περάσει από το μηχανισμό αποτροπής αντίστροφης ροής θεωρείται μη πόσιμο.

**Ηλεκτρική ασφάλεια**

1. Μην αγγίζετε ποτέ τις κασέτες μπαταριών με βρεγμένα χέρια.
2. Μη χρησιμοποιείτε το μηχανήματα αν τα σημαντικά μέρη του μηχανήματος παρουσιάζουν ζημιά, π.χ. συσκευές ασφαλείας, εύκαμπτοι σωλήνες υψηλής πίεσης ή το πιστόλι με σκανδάλη.

**Χρήση και φροντίδα ηλεκτρικού εργαλείου**

1. Διαβάστε όλες τις οδηγίες πριν χρησιμοποιήσετε το προϊόν.
2. Να γνωρίζετε πώς να διακόπτετε το πλυστικό μηχανήματα υψηλής πίεσης και να εκτονώνετε την πίεση γρήγορα. Να είστε εκτενώς εξοικειωμένοι με τα χειριστήρια.
3. Οι δέσμες υψηλής πίεσης μπορεί να είναι επικίνδυνες αν χρησιμοποιούνται λανθασμένα. Η δέσμη δεν πρέπει να κατευθύνεται σε άτομα, σε ηλεκτροφόρο ηλεκτρικό εξοπλισμό ή στο ίδιο το μηχανήματα.
4. Το μηχανήματα αυτό δεν προορίζεται για χρήση από άτομα (συμπεριλαμβανομένων των παιδιών) με μειωμένες σωματικές, αισθητήριες ή διανοητικές ικανότητες, ή από άτομα που δεν έχουν πείρα και γνώσεις.
5. Τα παιδιά θα πρέπει να επιτηρούνται για να εξασφαλιστεί ότι δεν παίζουν με τη συσκευή.
6. Μην ψεκάζετε εύφλεκτα ή/και τοξικά υγρά. Αυτό μπορεί να προκαλέσει έκρηξη, δηλητηρίαση ή ζημιά στο μηχανήματα.



7. Μην κατευθύνετε τη δέσμη επάνω σας ή προς άλλους, για να καθαρίσετε ρούχα ή υποδήματα.
  8. Οι εύκαμπτοι σωλήνες υψηλής πίεσης, οι συνδέσεις και οι συζεύξεις είναι σημαντικοί για την ασφάλεια του μηχανήματος. Να χρησιμοποιείτε μόνο εύκαμπτους σωλήνες, συνδέσεις και συσκευήρες που συνιστά ο κατασκευαστής.
  9. Ακολουθήστε τις οδηγίες όταν αλλάζετε εξαρτήματα.
  10. Να φροντίζετε ώστε οι χειρολαβές να διατηρούνται στεγνές, καθαρές και χωρίς λάδι ή γράσο.
  11. Να είστε σε ετοιμότητα - προσέχετε τι κάνετε.
  12. Μη χρησιμοποιείτε το προϊόν όταν είσατε κουρασμένοι ή υπό την επήρεια αλκοόλ ή ναρκωτικών ουσιών.
  13. Μη λειτουργείτε το πλυστικό μηχανήμα υψηλής πίεσης χωρίς νερό για περισσότερο από ένα λεπτό. Θα προκληθεί ζημιά στο μοτέρ, έχοντας ως αποτέλεσμα τη δυσλειτουργία.
  14. Να απενεργοποιείτε πάντα την ηλεκτρική ισχύ και να κλείνετε την κεντρική παροχή νερού όταν αφήνετε το πλυστικό μηχανήμα υψηλής πίεσης ανεπιτήρητο.
  15. Να προσέχετε για τυχόν κλότσημα. Το πιστόλι με σκανδάλη αναπηδά όταν εκτοξεύεται δέσμη υψηλής πίεσης από το ακροφύσιο. Κρατήστε σταθερά το πιστόλι με σκανδάλη για να αποφευχθούν οι τραυματισμοί κατά λάθος.
  16. Ελέγξτε για κατεστραμμένα ή φθαρμένα μέρη πριν από τη χρήση. Επίσης, βεβαιωθείτε ότι ο εύκαμπτος σωλήνας είναι σωστά συνδεδεμένος και δεν υπάρχει διαρροή κατά τη λειτουργία. Η λειτουργία του μηχανήματος με λειτουργικά ελαττώματα μπορεί να προκαλέσει ατύχημα.
  17. Αυτό το μηχανήμα έχει σχεδιαστεί για χρήση με το καθαριστικό μέσο που παρέχεται ή που συστήνει ο κατασκευαστής. Η χρήση άλλων καθαριστικών μέσων ή χημικών μπορεί να επηρεάσει αρνητικά την ασφάλεια του μηχανήματος.
  18. Μην τραβάτε τον εύκαμπτο σωλήνα για να μεταφέρετε το κυρίως τμήμα του πλυστικού μηχανήματος υψηλής πίεσης. Αυτό θα προκαλέσει ζημιά στον εύκαμπτο σωλήνα και τα συνδετικά μέρη και θα έχει ως αποτέλεσμα το βραχυκύκλωμα ή τα λειτουργικά ελαττώματα.
  19. Μην τοποθετείτε βαριά αντικείμενα επάνω στον εύκαμπτο σωλήνα και μην αφήνετε τα οχήματα να οδηγούν επάνω από αυτόν.
  20. Να εκτονώνετε πάντα την παραμένονσα πίεση στο πιστόλι με σκανδάλη πριν αποσυνδέσετε τον εύκαμπτο σωλήνα.
  21. Όταν συνδέετε τον εύκαμπτο σωλήνα στην κεντρική παροχή νερού, να τηρείτε τις οδηγίες της τοπικής σας αρχής ή επιχείρησης ύδρευσης.
  22. Αν το πλυστικό μηχανήμα υψηλής πίεσης πέσει κάτω ή χτυπήσει επάνω σε ένα σκληρό αντικείμενο, βεβαιωθείτε να ελέγξετε για ζημιά και ραγίσματα. Αν χρησιμοποιήσετε το πλυστικό μηχανήμα υψηλής πίεσης όταν έχει υποστεί ζημιά, μπορεί να παραχθεί καπνός, πυρκαγιά ή να προκληθεί ηλεκτροπληξία, γεγονός που έχει ως αποτέλεσμα προσωπικό τραυματισμό.
  23. Κατά τη χρήση καθαριστικών υψηλής πίεσης, μπορεί να σχηματιστούν αερολύματα. Η εισπνοή των αερολυμάτων μπορεί να είναι επικίνδυνη για την υγεία σας.
  24. Ανάλογα με την εφαρμογή, μπορεί να χρησιμοποιηθούν θωρακισμένα ακροφύσια για καθαρισμό με υψηλή πίεση, τα οποία θα μειώσουν σημαντικά την έκλυση υδάτινων αερολυμάτων. Ωστόσο, δεν επιτρέπουν όλες τις εφαρμογές της χρήσης μιας τέτοιας συσκευής. Αν δεν υπάρχουν θωρακισμένα ακροφύσια για την προστασία από αερολύματα, μπορεί να χρειαστεί αναπνευστική μάσκα τάξης FFP 2 ή ισοδύναμη, ανάλογα με το περιβάλλον καθαρισμού.
  25. Ο εργοδότης θα πρέπει να διεξάγει αξιολόγηση κινδύνων για να καθορίσει τα απαραίτητα προστατευτικά μέτρα όσον αφορά τα αερολύματα, ανάλογα με την επιφάνεια που θα καθαριστεί και το περιβάλλον της. Αναπνευστικές μάσκες κατηγορίας FFP 2, ισοδύναμες ή ανώτερες, είναι κατάλληλες για την προστασία από ένυδρα αερολύματα.
  26. Να αποφεύγετε την αθέλητη ενεργοποίηση του εργαλείου. Βεβαιωθείτε ότι ο διακόπτης βρίσκεται στην ανενεργή θέση πριν συνδέσετε την κασέτα μπαταριών ή σηκώσετε ή μεταφέρετε τη συσκευή. Αν μεταφέρετε τη συσκευή με το δάχτυλό σας στο διακόπτη ή αν ενεργοποιήσετε τη συσκευή όταν ο διακόπτης είναι στην ενεργή θέση, μπορεί να προκληθούν ατυχήματα.
  27. Να αποσυνδέετε την κασέτα μπαταριών από τη συσκευή πριν κάνετε οποιεσδήποτε ρυθμίσεις ή αλλαγές εξαρτημάτων και πριν αποθηκεύετε τη συσκευή. Τέτοια προληπτικά μέτρα ασφάλειας μειώνουν τον κίνδυνο τυχαίας ενεργοποίησης της συσκευής.
  28. Μην τροποποιήσετε και μην επιχειρήσετε να επισκευάσετε τη συσκευή ή την κασέτα μπαταριών, εκτός αν υποδεικνύεται στις οδηγίες χρήσης και φροντίδας.
  29. ΠΡΟΕΙΔΟΠΟΙΗΣΗ - Κίνδυνος έγχυσης ή τραυματισμού - Μην κατευθύνετε την εκροή ατμού σε ανθρώπους.
- Χρήση και φροντίδα μπαταριών**
1. Να επαναφορτίζετε τις μπαταρίες μόνο με το φορτιστή που καθορίζεται από τον κατασκευαστή. Ένας φορτιστής που είναι κατάλληλος για μια συγκεκριμένη μπαταρία μπορεί να δημιουργήσει κίνδυνο πυρκαγιάς όταν χρησιμοποιείται με μια άλλη μπαταρία.
  2. Να χρησιμοποιείτε ηλεκτρικά εργαλεία μόνο με ειδικά καθορισμένες μπαταρίες. Η χρήση κάθε άλλης μπαταρίας μπορεί να δημιουργήσει κίνδυνο τραυματισμού ή πυρκαγιάς.
  3. Όταν δεν χρησιμοποιείται η κασέτα μπαταριών, διατηρήστε τη μακριά από άλλα μεταλλικά αντικείμενα, όπως συνδετήρες, κέρματα, κλειδιά, καρφιά, βίδες ή άλλα μικρά μεταλλικά αντικείμενα, με τα οποία μπορεί να δημιουργηθεί σύνδεση από τον έναν ακροδέκτη στον άλλον. Το βραχυκύκλωμα των ακροδεκτών της μπαταρίας μπορεί να προκαλέσει εγκαύματα ή πυρκαγιά.

4. Υπό συνθήκες κατάχρησης, μπορεί να εξαχθεί υγρό από την μπαταρία. Να αποφεύγετε την επαφή. Εάν συμβεί επαφή κατά λάθος, εκπλύνετε με νερό. Εάν το υγρό έρθει σε επαφή με τα μάτια, αναζητήστε και ιατρική βοήθεια. Το υγρό που εξάγεται από την μπαταρία μπορεί να προκαλέσει ερεθισμό ή εγκαύματα.
5. Μην χρησιμοποιείτε μια κασέτα μπαταριών ή εργαλείο που έχει καταστραφεί ή τροποποιηθεί. Οι κατεστραμμένες ή τροποποιημένες μπαταρίες μπορεί να παρουσιάζουν απρόβλεπτη συμπεριφορά που έχει ως αποτέλεσμα πυρκαγιά, έκρηξη ή κίνδυνο τραυματισμού.
6. Μην εκθέτετε την κασέτα μπαταριών ή το εργαλείο σε πυρκαγιά ή υπερβολικά υψηλή θερμοκρασία. Η έκθεση στην πυρκαγιά ή στη θερμοκρασία άνω των 130 °C μπορεί να προκαλέσει έκρηξη.
7. Ακολουθήστε όλες τις οδηγίες φόρτισης και μην φορτίσετε την κασέτα μπαταριών ή το εργαλείο εκτός του θερμοκρασιακού εύρους που καθορίζεται στις οδηγίες. Η λανθασμένη φόρτιση ή η φόρτιση σε θερμοκρασίες εκτός του καθορισμένου εύρους μπορεί να προκαλέσει ζημιά στην μπαταρία και να αυξήσει τον κίνδυνο πυρκαγιάς.
9. Μην πλένετε το εργαλείο με νερό υψηλής πίεσης.
10. Όταν πλένετε το εργαλείο, μην αφήνετε το νερό να εισέλθει στον ηλεκτρικό μηχανισμό, όπως η μπαταρία, το μοτέρ και τους πόλους.
11. Όταν αποθηκεύετε το εργαλείο, να αποφεύγετε την άμεση ηλιοβολή και τη βροχή, και να το αποθηκεύσετε σε ένα μέρος όπου δεν υπάρχει πολύ ζέση και υγρασία.
12. Εκτελέστε τις εργασίες επιθεώρησης και συντήρησης σε ένα μέρος όπου μπορεί να αποφευχθεί η βροχή.
13. Μετά τη χρήση του εργαλείου, αφαιρέστε το προσκολλημένο χώμα και στεγνώστε το εργαλείο εντελώς πριν την αποθήκευση. Ανάλογα με την εποχή ή την περιοχή, υπάρχει κίνδυνος δυσλειτουργίας λόγω παγωμάτας.
14. Μην βρέχετε τον πόλο της μπαταρίας με υγρό, όπως το νερό, και μη βυθίζετε την μπαταρία σε υγρό. Μην αφήνετε την μπαταρία στη βροχή, και μην φορτίζετε, χρησιμοποιείτε ή αποθηκεύετε την μπαταρία σε νωπό ή βρεγμένο μέρος. Αν ο πόλος βρεχτεί ή εισέλθει υγρό στο εσωτερικό της μπαταρίας, η μπαταρία μπορεί να βραχυκυκλώσει και να υπάρξει κίνδυνος υπερθέρμανσης, πυρκαγιάς ή έκρηξης.
15. Αφού αφαιρέσετε την μπαταρία από το εργαλείο ή τον φορτιστή, φροντίστε να συνδέσετε το κάλυμμα μπαταριών στην μπαταρία και να την αποθηκεύσετε σε στεγνό μέρος.
16. Μην αλλάζετε την μπαταρία με βρεγμένα χέρια.

#### Σέρβις

1. Να τηρείτε τις οδηγίες συντήρησης που καθορίζονται στο εγχειρίδιο.
2. Για να διατηρήσετε την ασφάλεια του μηχανήματος, να χρησιμοποιείτε μόνο γνήσια ανταλλακτικά από τον κατασκευαστή ή ανταλλακτικά που έχει εγκρίνει ο κατασκευαστής.
3. Να φροντίζετε ώστε το σέρβις του πλαστικού μηχανήματος υψηλής πίεσης που διαθέτετε να γίνεται από αρμόδιο επαγγελματία χρησιμοποιώντας μόνο γνήσια ανταλλακτικά. Έτσι θα είστε σίγουροι για τη διατήρηση της ασφάλειας του πλαστικού μηχανήματος υψηλής πίεσης.
4. Στην περίπτωση βλάβης ή δυσλειτουργίας του πλαστικού μηχανήματος υψηλής πίεσης, απενεργοποιήστε το αμέσως και βγάλτε την(ις) κασέτα(ες) μπαταριών. Επικοινωνήστε με τον τοπικό σας αντιπρόσωπο ή κέντρο εξυπηρέτησης.

#### Πρόσθετες προειδοποιήσεις ασφαλείας

1. Συμμορφωθείτε με τις απαιτήσεις της τοπικής εταιρίας παροχής νερού.
2. Μην χρησιμοποιείτε το εργαλείο όταν υπάρχει κίνδυνος για κεραυνούς.
3. Όταν χρησιμοποιείτε το εργαλείο σε λασπώδη έδαφος, βρεγμένες κλίσεις ή ολισθηρό μέρος, να προσέχετε το πάτημά σας.
4. Αποφεύγετε να εργάζεστε σε κακό περιβάλλον, όπου αναμένεται αυξημένη κόπωση του χρήστη.
5. Μην αλλάζετε την μπαταρία στη βροχή.
6. Μην βυθίζετε το εργαλείο σε λακούβα.
7. Μην αφήνετε το εργαλείο χωρίς επίτηρηση σε εξωτερικούς χώρους στη βροχή.
8. Όταν βρεγμένα φύλλα ή χώμα κολλούν στο στόμιο αναρρόφησης (παράθυρο εξαερισμού) λόγω βροχής, αφαιρέστε τα.

1. Συμμορφωθείτε με τις απαιτήσεις της τοπικής εταιρίας παροχής νερού.
2. Μην χρησιμοποιείτε ηλεκτρική παροχή με καλώδιο, όπως προσαρμογέα μπαταριών ή φορητή ηλεκτρική τροφοδότηση, με αυτή τη συσκευή. Το καλώδιο μιας τέτοιας ηλεκτρικής παροχής μπορεί να δυσκολέψει τη λειτουργία και να έχει ως αποτέλεσμα ατομικό τραυματισμό.

## ΦΥΛΑΞΤΕ ΤΙΣ ΟΔΗΓΙΕΣ ΑΥΤΕΣ.

**▲ΠΡΟΕΙΔΟΠΟΙΗΣΗ:** ΜΗΝ επιτρέψετε στην άνεση ή στην εξοικειωσή σας με το προϊόν (που αποκτήθηκε από επανειλημμένη χρήση) να αντικαταστήσει την αυστηρή τήρηση των κανόνων ασφαλείας του παρόντος εργαλείου.

Η ΛΑΝΘΑΣΜΕΝΗ ΧΡΗΣΗ ή η αμέλεια να ακολουθήσετε τους κανόνες ασφαλείας που διατυπώνονται στο παρόν εγχειρίδιο οδηγιών μπορεί να προκαλέσει σοβαρό προσωπικό τραυματισμό.

## Σημαντικές οδηγίες ασφαλείας για κασέτα μπαταριών

1. Πριν χρησιμοποιήσετε την κασέτα μπαταριών, διαβάστε όλες τις οδηγίες και σημειώσεις προφύλαξης (1) στον φορτιστή μπαταριών, (2) στην μπαταρία και (3) στο προϊόν που χρησιμοποιεί την μπαταρία.
2. Μην αποσυναρμολογήσετε ή παραβιάσετε την κασέτα μπαταριών. Μπορεί να έχει ως αποτέλεσμα πυρκαγιά, υπερθέρμανση ή έκρηξη.

3. Εάν ο χρόνος λειτουργίας έχει γίνει υπερβολικά βραχύς, σταματήστε τη λειτουργία αμέσως. Αλλιώς, μπορεί να έχει ως αποτέλεσμα κίνδυνο υπερθέρμανσης, πιθανά εγκαύματα ή ακόμη και έκρηξη.
4. Εάν ηλεκτρολύτης μπει στα μάτια σας, ξεπλύνοντά τα με καθαρό νερό και ζητήστε ιατρική φροντίδα αμέσως. Αλλιώς, μπορεί να έχει ως αποτέλεσμα απώλεια της όρασης σας.
5. **Μη βραχυκυκλώνετε την κασέτα μπαταριών:**
  - (1) Μην αγγίζετε τους πόλους με οτιδήποτε αγωγίμο υλικό.
  - (2) Αποφεύγετε να αποθηκεύετε την κασέτα μπαταριών μέσα σε ένα δοχείο μαζί με άλλα μεταλλικά αντικείμενα όπως καρφιά, νομίσματα, κλπ.
  - (3) Μην εκθέτετε την κασέτα μπαταριών στο νερό ή στη βροχή.  
Ένα βροχουκλώμα μπαταρίας μπορεί να προκαλέσει μεγάλη ροή ρεύματος, υπερθέρμανση, πιθανά εγκαύματα ακόμη και σοβαρή βλάβη.
6. Μην αποθηκεύετε και μην χρησιμοποιείτε το εργαλείο και την κασέτα μπαταριών σε τοποθεσίες όπου η θερμοκρασία μπορεί να φτάσει ή να ξεπεράσει τους 50°C.
7. Μην καίτε την κασέτα μπαταριών ακόμη και εάν έχει σοβαρή ζημιά ή είναι εντελώς φθαρμένη. Η κασέτα μπαταριών μπορεί να εκραγεί στη φωτιά.
8. Μην καρφώσετε, κόψετε, συνθλίψετε, πετάξετε ή ρίξετε κάτω την κασέτα μπαταριών, ούτε να χτυπήσετε ένα σκληρό αντικείμενο επάνω στην κασέτα μπαταριών. Τέτοια συμπεριφορά μπορεί να έχει ως αποτέλεσμα πυρκαγιά, υπερθέρμανση ή έκρηξη.
9. Μην χρησιμοποιείτε μπαταρία που έχει υποστεί ζημιά.
10. Οι μπαταρίες ιόντων λιθίου που περιέχονται υποκείνται στις απαιτήσεις της νομοθεσίας για επικίνδυνα αγαθά.  
Για εμπορικές μεταφορές, για παράδειγμα από τρίτα μέρη, πρέπει να τηρούνται οι διαμεταφορείς, οι ειδικές απαιτήσεις στη συσκευασία και η επισήμανση.  
Για προετοιμασία του στοιχείου που αποστέλλεται, είναι απαραίτητο να συμβουλευτείτε έναν ειδικό για επικίνδυνα υλικά. Επίσης, τηρήστε τους πιθανούς, πιο αναλυτικούς εθνικούς κανονισμούς.  
Καλύψτε με αυτοκόλλητη ταινία ή κρύψτε τις ανοικτές επαφές και συσκευάστε την μπαταρία με τρόπο που να μην μπορεί να μετακινείται μέσα στη συσκευασία.
11. Όταν απορρίπτετε την κασέτα μπαταριών, αφαιρέστε την από το εργαλείο και διαθέστε την σε ένα ασφαλές μέρος. Τηρήστε τους τοπικούς κανονισμούς που σχετίζονται με τη διάθεση της μπαταρίας.
12. Χρησιμοποιήστε τις μπαταρίες μόνο με τα προϊόντα που καθορίζει η Makita. Αν τοποθετήσετε τις μπαταρίες σε μη συμβατά προϊόντα μπορεί να έχει ως αποτέλεσμα πυρκαγιά, υπερβολική θερμότητα, έκρηξη ή διαρροή ηλεκτρολύτη.
13. Αν δεν χρησιμοποιείτε το εργαλείο για μεγάλο χρονικό διάστημα, πρέπει να βγάλετε την μπαταρία από το εργαλείο.
14. Κατά τη διάρκεια και μετά τη χρήση, η κασέτα μπαταριών μπορεί να θερμανθεί, γεγονός που μπορεί να προκαλέσει εγκαύματα ή εγκαύματα από χαμηλή θερμοκρασία. Προσέχετε το χειρισμό των ζεστών κασετών μπαταριών.
15. Μην αγγίζετε τον ακροδέκτη του εργαλείου αμέσως μετά τη χρήση επειδή μπορεί να έχει ζεσταθεί αρκετά για να προκαλέσει εγκαύματα.
16. Μην αφήνετε θραύσματα, σκόνη ή βρομιά να κολλήσει στους ακροδέκτες, τις οπές και τις εγκοπές της κασέτας μπαταριών. Μπορεί να προκαλέσει θέρμανση, φωτιά, έκρηξη και δυσλειτουργία του εργαλείου ή της κασέτας μπαταριών, έχοντας ως αποτέλεσμα εγκαύματα ή προσωπικό τραυματισμό.
17. Εκτός αν το εργαλείο υποστηρίζει τη χρήση κοντά σε ηλεκτρικές γραμμές υψηλής τάσης, μην χρησιμοποιείτε την κασέτα μπαταριών κοντά σε ηλεκτρικές γραμμές υψηλής τάσης. Μπορεί να έχει ως αποτέλεσμα δυσλειτουργία ή στάσιμο του εργαλείου ή της κασέτας μπαταριών.
18. Κραφλάξτε την μπαταρία μακριά από παιδιά.

## ΦΥΛΑΞΤΕ ΤΙΣ ΟΔΗΓΙΕΣ ΑΥΤΕΣ.

**▲ΠΡΟΣΟΧΗ:** Να χρησιμοποιείτε μόνο γνήσιες μπαταρίες της Makita. Η χρήση μη γνήσιων μπαταριών Makita, ή μπαταριών που έχουν τροποποιηθεί, μπορεί να έχει ως αποτέλεσμα τη ρήξη της μπαταρίας, προκαλώντας πυρκαγιά, προσωπικό τραυματισμό και βλάβη. Επίσης, θα ακυρωθεί η εγγύηση της Makita για το εργαλείο και φορτιστή Makita.

## Συμβουλές για τη διατήρηση της μέγιστης ζωής μπαταρίας

1. Φορτίζετε την κασέτα μπαταριών πριν από την πλήρη αποφόρτισή της. Πάντοτε να σταματάτε τη λειτουργία του εργαλείου και να φορτίζετε την κασέτα μπαταριών όταν παρατηρείτε μειωμένη ισχύ εργαλείου.
2. Ποτέ μην επαναφορτίζετε μια πλήρως φορτισμένη κασέτα μπαταριών. Η υπερφόρτιση μειώνει την ωφέλιμη ζωή της μπαταρίας.
3. Να φορτίζετε την κασέτα μπαταριών σε θερμοκρασία δωματίου, δηλαδή στους 10 °C έως 40 °C. Αφήστε μια θερμή κασέτα μπαταριών να κρυώσει πριν την φορτίσετε.
4. Όταν δεν χρησιμοποιείτε την κασέτα μπαταριών, αφαιρέστε την από το εργαλείο ή τον φορτιστή.
5. Να φορτίζετε την κασέτα μπαταριών εάν δεν τη χρησιμοποιείτε για μεγάλη χρονική περίοδο (περισσότερο από έξι μήνες).

## ΠΕΡΙΓΡΑΦΗ ΛΕΙΤΟΥΡΓΙΑΣ

**▲ ΠΡΟΣΟΧΗ:** Να φροντίζετε πάντα για την απενεργοποίηση του εργαλείου και την αφαίρεση της κασέτας μπαταρίας, πριν από οποιαδήποτε ρύθμιση ή έλεγχο της λειτουργίας του.

### Τοποθέτηση ή αφαίρεση της κασέτας μπαταριών

**▲ ΠΡΟΣΟΧΗ:** Να σβήνετε πάντα το εργαλείο πριν τοποθετήσετε ή αφαιρέσετε την κασέτα μπαταριών.

**▲ ΠΡΟΣΟΧΗ:** Κρατήστε το εργαλείο και την κασέτα μπαταριών σταθερά κατά την τοποθέτηση ή αφαίρεση της κασέτας μπαταριών. Εάν δεν κρατάτε το εργαλείο και την κασέτα μπαταριών σταθερά μπορεί να γλιστρήσουν από τα χέρια σας και να προκληθεί βλάβη στο εργαλείο και την κασέτα μπαταριών και προσωπικός τραυματισμός.

Για να τοποθετήσετε την κασέτα μπαταριών, ανοίξτε το κάλυμμα ενώ πατάτε το μοχλό ασφάλισης. Ευθυγραμμίστε τη γλωττίδα στην κασέτα μπαταριών με την εγκοπή στο περίβλημα και σύρετέ τη στη θέση της. Να την τοποθετείτε πλήρως μέχρι να ασφαλίσει στη θέση της, γεγονός που υποδεικνύεται με ένα χαρακτηριστικό ήχο. Εάν μπορείτε να δείτε τον κόκκινο δείκτη στην επάνω πλευρά του κουμπιού, δεν έχει κλειδώσει τελείως.

Αφού τοποθετήσετε ή αφαιρέσετε τις κασέτες μπαταριών, φροντίστε να κλείσετε το κάλυμμα.

► **Εικ.1:** 1. Κάλυμμα 2. Μοχλός ασφάλισης

Για να βγάλετε τις κασέτες μπαταριών, σηκώστε την κασέτα μπαταριών ενώ πατάτε το κουμπί στο μπροστινό μέρος της κασέτας.

► **Εικ.2:** 1. Κόκκινος δείκτης 2. Κουμπί 3. Κασέτα μπαταριών

**▲ ΠΡΟΣΟΧΗ:** Να τοποθετείτε πάντα την κασέτα μπαταριών πλήρως μέχρι να μη βλέπετε τον κόκκινο δείκτη. Εάν δεν ασφαλιστεί, μπορεί να πέσει από το εργαλείο τυχαία, προκαλώντας σωματική βλάβη σε εσάς ή κάποιον άλλο γύρω σας.

**▲ ΠΡΟΣΟΧΗ:** Μην τοποθετείτε την κασέτα μπαταριών με βία. Εάν η κασέτα δεν ολισθαίνει με ευκολία, τότε δεν έχει τοποθετηθεί κατάλληλα.

**▲ ΠΡΟΣΟΧΗ:** Φροντίστε να κλειδώσετε το κάλυμμα πριν τη λειτουργία.

### Σύστημα προστασίας εργαλείου/ μπαταρίας

Το εργαλείο είναι εξοπλισμένο με σύστημα προστασίας εργαλείου/μπαταρίας. Αυτό το σύστημα αποκόπτει αυτόματα την ισχύ προς το μοτέρ για να παραταθεί η διάρκεια λειτουργίας του εργαλείου και της μπαταρίας. Το εργαλείο σταματάει αυτόματα κατά τη διάρκεια της λειτουργίας εάν το εργαλείο ή η μπαταρία βρεθούν κάτω από τις παρακάτω συνθήκες:

### Προστασία υπερφόρτωσης

Όταν η μπαταρία λειτουργεί με τρόπο ώστε να αναγκάζεται να καταναλώνει ασυνήθιστα υψηλό ρεύμα, το εργαλείο σταματάει αυτόματα χωρίς καμία ένδειξη. Σε αυτή την κατάσταση, σβήστε το εργαλείο και διακόψτε την εφαρμογή που προκαλεί την υπερφόρτωση του εργαλείου. Μετά, ενεργοποιήστε το εργαλείο για επανεκκίνηση.

### Προστασία υπερθέρμανσης

Όταν το εργαλείο υπερθερμανθεί, το εργαλείο σταματάει αυτόματα και η ένδειξη μπαταρίας αναβοσβήνει. Σε αυτή την κατάσταση, αφήστε το εργαλείο να ψυχθεί πριν ενεργοποιήσετε ξανά το εργαλείο.

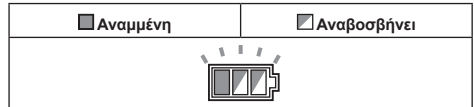

### Προστασία υπερβολικής αποφόρτισης





















Όταν η φόρτιση μπαταρίας δεν είναι αρκετή, το εργαλείο σταματάει αυτόματα. Σε αυτή την περίπτωση, βγάλτε την μπαταρία από το εργαλείο και φορτίστε τη μπαταρία.

### Εμφάνιση υπολειπόμενης χωρητικότητας μπαταρίας

**Μόνο για κασέτες μπαταρίας με την ενδεικτική λυχνία**

► **Εικ.3:** 1. Ενδεικτικές λυχνίες 2. Κουμπί ελέγχου

Πιέστε το κουμπί ελέγχου στην κασέτα μπαταριών για να υποδείξετε την υπολειπόμενη χωρητικότητα μπαταρίας. Οι ενδεικτικές λυχνίες ανάβουν για λίγα δευτερόλεπτα.

Ενδεικτικές λυχνίες			Υπολειπόμενη χωρητικότητα
Αναμμένες	Σβηστές	Αναβοσβήνουν	
			75% έως 100%
			50% έως 75%
			25% έως 50%
			0% έως 25%
			Φορτίστε την μπαταρία.
			Μπορεί να προέκυψε δυσλειτουργία στην μπαταρία.
			

**ΠΑΡΑΤΗΡΗΣΗ:** Ανάλογα με τις συνθήκες χρήσης και τη θερμοκρασία περιβάλλοντος, η ένδειξη μπορεί να διαφέρει λίγο από την πραγματική χωρητικότητα.

**ΠΑΡΑΤΗΡΗΣΗ:** Η πρώτη (τέρμα αριστερά) ενδεικτική λυχνία θα αναβοσβήνει όταν λειτουργεί το σύστημα προστασίας μπαταρίας.

## Υπόδειξη υπόλοιπης χωρητικότητας μπαταρίας

**ΕΙΔΟΠΟΙΗΣΗ:** Η ένδειξη μπαταρίας δεν ανάβει όταν ο διακόπτης λειτουργίας βρίσκεται στη θέση OFF (Ανενεργή). Για να ελέγξετε την υπολειπόμενη χωρητικότητα μπαταρίας, θέστε το διακόπτη λειτουργίας σε τρόπο λειτουργίας υψηλής ή χαμηλής πίεσης.

Πίστετε το κουμπί ελέγχου για να εμφανιστεί η υπόλοιπη χωρητικότητα της μπαταρίας. Οι ενδείξεις μπαταριών αντιστοιχούν σε κάθε μπαταρία.

► **Εικ.4:** 1. Ένδειξη μπαταρίας 2. Κουμπί ελέγχου

Κατάσταση ένδειξης μπαταρίας			Υπολειπόμενη χωρητικότητα μπαταρίας
Αναμμένες	Σβηστές	Αναβοσβήνουν	
			50% έως 100%
			20% έως 50%
			0% έως 20%
			Φορτίστε την μπαταρία

## Διακόπτης λειτουργίας

**ΕΙΔΟΠΟΙΗΣΗ:** Μην περιστρέψετε το διακόπτη λειτουργίας με βία. Αυτό μπορεί να προκαλέσει τη δυσλειτουργία του διακόπτη.

Περιστρέψτε το διακόπτη λειτουργίας δεξιόστροφα ή αριστερόστροφα ανάλογα με το επίπεδο πίεσης. Περιστρέψτε το διακόπτη λειτουργίας δεξιόστροφα για τρόπο λειτουργίας υψηλής πίεσης (2) και αριστερόστροφα για τρόπο λειτουργίας χαμηλής πίεσης (1). Για να απενεργοποιήσετε το μηχανήμα, θέστε το διακόπτη λειτουργίας ξανά στην ανενεργή θέση (0).

► **Εικ.5:** 1. Τρόπος λειτουργίας χαμηλής πίεσης (1) 2. Τρόπος λειτουργίας υψηλής πίεσης (2) 3. Ανενεργή θέση

**ΠΑΡΑΤΗΡΗΣΗ:** Οι ενδείξεις μπαταρίας θα ανάψουν για λίγα δευτερόλεπτα όταν θέσετε το διακόπτη λειτουργίας σε τρόπο λειτουργίας υψηλής ή χαμηλής πίεσης.

## Λειτουργίες ακροφυσίου

**ΠΑΡΑΤΗΡΗΣΗ:** Τα στάνταρ ακροφύσια ποικίλλουν ανάλογα με τη χώρα. Ανατρέξτε και στην παράγραφο ΠΡΟΑΙΡΕΤΙΚΑ ΕΞΑΡΤΗΜΑΤΑ για άλλα ακροφύσια.

## Λόγχη ψεκασμού

*Ειδικό της χώρας*

► **Εικ.6**

Το πλάτος δέσμης μπορεί να ρυθμιστεί από 0° έως 25° αν περιστρέψετε το μπροστινό άκρο του ακροφυσίου.

**▲ΠΡΟΣΟΧΗ:** Όταν ρυθμίζετε το πλάτος δέσμης, μην περιστρέψετε το ακροφύσιο ενώ το τραβάτε προς το πιστόλι με σκανδάλη. Το ακροφύσιο μπορεί να βγει από το πιστόλι με σκανδάλη και να προκαλέσει προσωπικό τραυματισμό.

## Μπκε για βρομιά

*Ειδικό της χώρας*

► **Εικ.7**

Εκτοξεύεται μια σπειροειδής δέσμη. Κατάλληλο για την απομάκρυνση της επίμονης βρομιάς.

**ΕΙΔΟΠΟΙΗΣΗ:** Μη χρησιμοποιείτε το μπκε για βρομιά για να καθαρίζετε εύθραυστες επιφάνειες όπως παράθυρα ή αμαξώματα αυτοκινήτων.

## Λειτουργίες σκανδάλης

Τραβήξτε τη σκανδάλη για να εκτοξεύσετε μια δέσμη νερού. Η δέσμη νερού συνεχίζεται όσο πατάτε τη σκανδάλη. Η σκανδάλη μπορεί να ασφαλιστεί για τον ασφαλή χειρισμό του πιστολιού με σκανδάλη. Για να ασφαλίσετε τη σκανδάλη, τραβήξτε τον αναστολέα προς τα έξω και αγκιστρώστε το στην αυλάκωση στη λαβή.

► **Εικ.8:** 1. Σκανδάλη 2. Αναστολέας 3. Αυλάκωση

**ΕΙΔΟΠΟΙΗΣΗ:** Για να αποφευχθεί η μηχανική βλάβη στο διακόπτη πίεσης, να αφήνετε πάντα ένα μεσοδιάστημα δύο δευτερολέπτων μεταξύ των λειτουργιών της σκανδάλης.

## Βαλβίδα ασφαλείας

Αυτή η συσκευή είναι εξοπλισμένη με βαλβίδα ασφαλείας που εμποδίζει την υπερβολική πίεση. Όταν αφήσετε τη σκανδάλη, η βαλβίδα ανοίγει και το νερό επανακυκλοφορεί μέσω της εισόδου αντλίας.

**▲ΠΡΟΣΟΧΗ:** Μην παραβιάζετε και μην αλλάζετε τη ρύθμιση της βαλβίδας ασφαλείας.

## ΣΥΝΑΡΜΟΛΟΓΗΣΗ

**▲ΠΡΟΣΟΧΗ:** Να βεβαιώνετε πάντα ότι το εργαλείο είναι σθηστό και η κασέτα μπαταρίας έχει αφαιρεθεί πριν εκτελέσετε κάποια εργασία στο εργαλείο.

## Σύνδεση του εύκαμπτου σωλήνα υψηλής πίεσης

Συνδέστε τον εύκαμπο σωλήνα υψηλής πίεσης στην έξοδο (με την ένδειξη πιστολιού). Περιστρέψτε δεξιόστροφα το παξιμάδι στον εύκαμπο σωλήνα υψηλής πίεσης ενώ το βιδώνετε στο σπείρωμα βίδας της εξόδου.

► **Εικ.9:** 1. Έξοδος 2. Παξιμάδι

**▲ΠΡΟΣΟΧΗ:** Βεβαιωθείτε ότι ο εύκαμπος σωλήνας υψηλής πίεσης είναι συνδεδεμένος με ασφάλεια. Μια χαλαρή σύνδεση μπορεί να εκτινάξει τον εύκαμπο σωλήνα υψηλής πίεσης, έχοντας ως αποτέλεσμα προσωπικό τραυματισμό.

## Σύνδεση του πιστολιού με σκανδάλη

Συνδέστε τον εύκαμπτο σωλήνα υψηλής πίεσης στην είσοδο στο πιστόλι με σκανδάλη. Περιστρέψτε δεξιόστροφα το παξιμάδι στον εύκαμπτο σωλήνα υψηλής πίεσης ενώ το βιδώνετε στο σπείρωμα βίδας στην είσοδο.

► **Εικ.10:** 1. Είσοδος 2. Παξιμάδι

**▲ ΠΡΟΣΟΧΗ:** Βεβαιωθείτε ότι ο εύκαμπτος σωλήνας υψηλής πίεσης είναι συνδεδεμένος με ασφάλεια. Μια χαλαρή σύνδεση μπορεί να εκτινάξει τον εύκαμπτο σωλήνα υψηλής πίεσης, έχοντας ως αποτέλεσμα προσωπικό τραυματισμό.

## Σύνδεση σε βρύση

**▲ ΠΡΟΣΟΧΗ:** Να χρησιμοποιείτε πάντα έναν ανθεκτικό στην πίεση, εύκαμπτο σωλήνα νερού με διάμετρο  $\varnothing$  13 mm ή μεγαλύτερη, και συνδέστε στη βρύση χρησιμοποιώντας κατάλληλες συνδέσεις. Διαφορετικά ο εύκαμπτος σωλήνας νερού ή/και η σύνδεση μπορεί να σπάσει και να προκληθεί ατομικός τραυματισμός.

**ΕΙΔΟΠΟΙΗΣΗ:** Χρησιμοποιήστε όσο το δυνατό πιο κοντό ανθεκτικό στην πίεση, εύκαμπτο σωλήνα νερού. Η ποσότητα του νερού εισόδου θα πρέπει να είναι υψηλότερη από τον μέγιστο όγκο τροφοδοσίας της αντλίας.

**ΕΙΔΟΠΟΙΗΣΗ:** Αν συνδέσετε την κεντρική παροχή για πόσιμο νερό, χρησιμοποιήστε μια βαλβίδα αποτροπής αντίστροφης ροής που ικανοποιεί τους κανονισμούς της περιοχής σας.

**ΠΑΡΑΤΗΡΗΣΗ:** Η διάταξη εύκαμπτου σωλήνα αποστέλλεται με χιτώνια συνδέσμου και στα δύο άκρα. Συνεπώς, όταν συνδέεται σε βρύση χωρίς χιτώνιο συνδέσμου, αφαιρέστε το χιτώνιο συνδέσμου στο ένα άκρο.

► **Εικ.11:** 1. Παξιμάδι του χιτωνίου συνδέσμου  
2. Χιτώνιο συνδέσμου

1. Συνδέστε τη διάταξη εύκαμπτου σωλήνα στη βρύση. Εφαρμόστε μια κατάλληλη σύνδεση, όπως σφιγκτήρα εύκαμπτου σωλήνα ή ένωση κάνουλας νερού για να ασφαλίσετε το άκρο του εύκαμπτου σωλήνα με τη βρύση.

► **Εικ.12:** 1. Σφιγκτήρας εύκαμπτου σωλήνα  
2. Χιτώνιο συνδέσμου 3. Διάταξη εύκαμπτου σωλήνα

**ΠΑΡΑΤΗΡΗΣΗ:** Η σύνδεση εξαρτάται από το σχήμα της βρύσης στην οποία γίνεται η σύνδεση. Προστοιμάστε μια σύνδεση που προμηθευτήκατε στο εμπόριο.

2. Συνδέστε τον συνδετήρα εύκαμπτου σωλήνα νερού στην είσοδο (με την ένδειξη βρύσης) και μετά εισαγάγετε το χιτώνιο συνδέσμου.

► **Εικ.13:** 1. Χιτώνιο συνδέσμου 2. Συνδετήρας εύκαμπτου σωλήνα νερού 3. Είσοδος στο πλυστικό μηχανήμα υψηλής πίεσης

## Σύνδεση/αποσύνδεση του ακροφυσίου

**▲ ΠΡΟΣΟΧΗ:** Να κλειδώνετε πάντα τη σκανδάλη του πιστολιού με σκανδάλη όταν συνδέετε/αποσυνδέετε το ακροφύσιο.

Εισαγάγετε το άκρο του ακροφυσίου στη σχισμή στο πιστόλι με σκανδάλη και στρέψτε το προς την κατεύθυνση του βέλους όπως απεικονίζεται στην εικόνα. Για αποσύνδεση του ακροφυσίου, περιστρέψτε το ακροφύσιο προς την αντίθετη κατεύθυνση ενώ το πιέζετε προς το πιστόλι με σκανδάλη.

► **Εικ.14:** 1. Πιστόλι με σκανδάλη 2. Σχισμή 3. Άκρο ακροφυσίου

## Σύνδεση του ακροφυσίου αφρού

### Προαιρετικό εξάρτημα

**▲ ΠΡΟΣΟΧΗ:** Να κλειδώνετε πάντα τη σκανδάλη του πιστολιού με σκανδάλη όταν συνδέετε/αποσυνδέετε το ακροφύσιο.

Προετοιμάστε απορρυπαντικό πριν χρησιμοποιήσετε το ακροφύσιο αφρού.

1. Αφαιρέστε το ακροφύσιο από το δοχείο περιστρέφοντας το ακροφύσιο αριστερόστροφα. Συνδέστε το ακροφύσιο στο πιστόλι με σκανδάλη.

► **Εικ.15:** 1. Ακροφύσιο 2. Πιστόλι με σκανδάλη

2. Ρίξτε το απορρυπαντικό στο δοχείο και τοποθετήστε το στο ακροφύσιο.

► **Εικ.16:** 1. Δοχείο

**ΕΙΔΟΠΟΙΗΣΗ:** Να χρησιμοποιείτε πάντα ουδέτερο απορρυπαντικό. Το όξινο ή αλκαλικό απορρυπαντικό μπορεί να προκαλέσει ζημιά στο δοχείο ή στο ακροφύσιο.

## Τοποθέτηση της πλαστικής θήκης μεταφοράς στο δοχείο

### Προαιρετικό εξάρτημα

Μπορείτε να τοποθετήσετε την πλαστική θήκη μεταφοράς Makita στο πάνω μέρος του δοχείου. Τοποθετήστε την πλαστική θήκη μεταφοράς επάνω στο δοχείο με τρόπο ώστε να ασφαλίσει στις στρίβεις στο καπάκι του δοχείου.

► **Εικ.17:** 1. Πλαστική θήκη μεταφοράς 2. Στήριξη

## Τοποθέτηση του δοχείου στο τρόλεϊ

### Προαιρετικό εξάρτημα

Όταν μεταφέρετε το δοχείο με τρόλεϊ της Makita, τοποθετήστε το δοχείο στη θέση του. Βεβαιωθείτε ότι το κάτω μέρος του δοχείου ταιριάζει στην πλατφόρμα του τρόλεϊ.

► **Εικ.18:** 1. Κάτω επιφάνεια του δοχείου  
2. Πλατφόρμα του τρόλεϊ

**▲ ΠΡΟΣΟΧΗ:** Όταν χρησιμοποιείτε το τρόλεϊ, μην μεταφέρετε το δοχείο γεμισμένο με νερό. Αν το κάνουν αυτό, μπορεί να χαθεί η ισορροπία και να έχει ως αποτέλεσμα προσωπικό τραυματισμό ή να προκληθεί παραμόρφωση του δοχείου με συνέπεια τη διαρροή νερού.

# ΛΕΙΤΟΥΡΓΙΑ

**▲ ΠΡΟΕΙΔΟΠΟΙΗΣΗ:** Μην αγγίζετε τη δέσμη νερού και μην την κατευθύνετε προς το μέρος σας ή προς άλλους. Η δέσμη νερού είναι επικίνδυνη και μπορεί να βλάψει εσάς ή άλλους.

**▲ ΠΡΟΕΙΔΟΠΟΙΗΣΗ:** Όταν εκτοξεύετε τη δέσμη νερού, μην κρατάτε ποτέ το αντικείμενο που καθαρίζετε και μην τοποθετείτε τα χέρια και τα πόδια σας κοντά στη δέσμη νερού.

**▲ ΠΡΟΣΟΧΗ:** Να προσέχετε την αναπήδηση της δέσμης νερού και τα εμψυσμένα αντικείμενα. Μη φέρνετε το ακροφύσιο πιο κοντά από 30 cm από το αντικείμενο.

**▲ ΠΡΟΣΟΧΗ:** Μη λειτουργείτε το πλυστικό μηχανήμα υψηλής πίεσης χωρίς νερό για περισσότερο από 1 λεπτό.

**▲ ΠΡΟΣΟΧΗ:** Μη λειτουργείτε το πλυστικό μηχανήμα υψηλής πίεσης για μεγάλη χρονική περίοδο. Μπορεί να προκληθεί υπερθέρμανση ή πυρκαγιά. Επίσης, η μακροχρόνια χρήση μπορεί να προκαλέσει κραδασμούς.

**▲ ΠΡΟΣΟΧΗ:** Προσέξτε την κατεύθυνση του ανέμου. Αν το απορρυπαντικό μπει στα μάτια ή στο στόμα σας, ξεπλύντε αμέσως με φρέσκο νερό και, αν απαιτείται, ζητήστε αμέσως ιατρική φροντίδα.

**ΕΙΔΟΠΟΙΗΣΗ:** Αποφύγετε να χρησιμοποιείτε το πλυστικό μηχανήμα υψηλής πίεσης για περισσότερο από 1 ώρα. Αφού χρησιμοποιήσετε για 1 ώρα, κάντε διάλειμμα για τον ίδιο χρόνο.

**ΕΙΔΟΠΟΙΗΣΗ:** Για να προστατέψετε το μηχανισμό του πλυστικού μηχανήματος υψηλής πίεσης, μη χρησιμοποιείτε νερό με θερμοκρασία άνω των 40°C.

1. Συνδέστε το ένα άκρο του εύκαμπτου σωλήνα υψηλής πίεσης με το πιστόλι με σκανδάλη και το άλλο άκρο με το πλυστικό μηχανήμα υψηλής πίεσης.

2. Συνδέστε το πλυστικό μηχανήμα υψηλής πίεσης με τη βρύση χρησιμοποιώντας έναν εύκαμπο σωλήνα. Μετά, ανοίξτε τη βρύση.

► **Εικ.19**

3. Ανοίξτε το κάλυμμα και τοποθετήστε τις κασέτες μπαταριών στο πλυστικό μηχανήμα υψηλής πίεσης και, στη συνέχεια, ασφαλίστε το κάλυμμα.

► **Εικ.20:** 1. Κασέτα μπαταριών 2. Κάλυμμα

4. Θέστε το διακόπτη λειτουργίας στον επιθυμητό τρόπο λειτουργίας.

► **Εικ.21:** 1. Τρόπος λειτουργίας χαμηλής πίεσης (1)  
2. Τρόπος λειτουργίας υψηλής πίεσης (2)  
3. Ανενεργή θέση

5. Για να εκτοξεύσετε δέσμη νερού, απασφαλίστε τον αναστολέα και πατήστε τη σκανδάλη. Η δέσμη νερού συνεχίζεται όσο πατάτε τη σκανδάλη.

► **Εικ.22:** 1. Αναστολέας

**▲ ΠΡΟΣΟΧΗ:** Κρατήστε σταθερά το πιστόλι με σκανδάλη. Το πιστόλι με σκανδάλη αναπηδά όταν τραβάτε τη σκανδάλη.

**▲ ΠΡΟΣΟΧΗ:** Να κρατάτε πάντα το πιστόλι με σκανδάλη από τη λαβή και κάννη όταν εκκινάτε δέσμη νερού.

**ΕΙΔΟΠΟΙΗΣΗ:** Προσέχετε να μην τραβάτε με βία το πιστόλι με σκανδάλη κατά τη λειτουργία. Μπορεί να προκληθεί η πτώση του πλυστικού μηχανήματος υψηλής πίεσης.

**ΕΙΔΟΠΟΙΗΣΗ:** Όταν διακόπτετε τη λειτουργία για πολλή ώρα, απενεργοποιήστε το πλυστικό μηχανήμα υψηλής πίεσης και πατήστε τη σκανδάλη για να εκκενώσετε πλήρως το υπόλοιπο νερό.

Αν το πλυστικό μηχανήμα υψηλής πίεσης παραμείνει για πολύ ώρα σε υψηλή πίεση, μπορεί να μην ξεκινήσει ξανά. Σε αυτή την κατάσταση, απενεργοποιήστε το πλυστικό μηχανήμα υψηλής πίεσης, παράσχετε νερό από βρύση στην είσοδο και πατήστε τη σκανδάλη ενώ διατηρείτε την παροχή νερού για λίγο. Μετά, ενεργοποιήστε το πλυστικό μηχανήμα υψηλής πίεσης.

Όταν αναστέλλεται η λειτουργία, μπορείτε να τοποθετήσετε προσωρινά το πιστόλι με σκανδάλη όπως απεικονίζεται στην εικόνα.

► **Εικ.23**

## Μετά τη χρήση

**▲ ΠΡΟΣΟΧΗ:** Μετά τη λειτουργία του πλυστικού μηχανήματος υψηλής πίεσης, να εκτελείτε πάντα τη διαδικασία που περιγράφεται στο παρόν εγχειρίδιο. Η παραμένουσα πίεση στο πιστόλι με σκανδάλη ή στο πλυστικό μηχανήμα υψηλής πίεσης μπορεί να προκαλέσει προσωπικό τραυματισμό ή ζημιά στην εσωτερική αντλία.

1. Σβήστε το πλυστικό μηχανήμα υψηλής πίεσης.

2. Κλείστε τη βρύση και απασυνδέστε τον εύκαμπο σωλήνα νερού από το πλυστικό μηχανήμα υψηλής πίεσης.

► **Εικ.24**

3. Ανάψτε ξανά το πλυστικό μηχανήμα υψηλής πίεσης.

4. Τραβάτε τη σκανδάλη μέχρι να εξέλθει το εναπομείνον νερό στο πλυστικό μηχανήμα υψηλής πίεσης.

► **Εικ.25**

**ΕΙΔΟΠΟΙΗΣΗ:** Μη θέτετε το μοτέρ σε λειτουργία για περισσότερο από 1 λεπτό.

5. Σβήστε το πλυστικό μηχανήμα υψηλής πίεσης και βγάλτε τις κασέτες μπαταριών.

► **Εικ.26:** 1. Διακόπτης λειτουργίας 2. Κασέτα μπαταριών

6. Απασυνδέστε τον εύκαμπο σωλήνα υψηλής πίεσης από το πιστόλι με σκανδάλη και το πλυστικό μηχανήμα υψηλής πίεσης.

► **Εικ.27:** 1. Πιστόλι με σκανδάλη 2. Εύκαμπτος σωλήνας υψηλής πίεσης 3. Πλυστικό μηχανήμα υψηλής πίεσης

**ΕΙΔΟΠΟΙΗΣΗ:** Για να αποφευχθεί η πρόκληση ζημιάς στον εύκαμπτο σωλήνα υψηλής πίεσης, αφαιρέστε το εναπομένον νερό στον εύκαμπτο σωλήνα πριν την αποθήκευση.

## Παροχή νερού από δοχείο/ ρεζερβουάρ

Μπορείτε να παράσχετε νερό από δοχείο ή ρεζερβουάρ, αντί για βρύση.  
Συνδέστε τη διάταξη εύκαμπτου σωλήνα και τη διάταξη διηθητήρα στον συνδετήρα εύκαμπτου σωλήνα νερού.  
► **Εικ.28:** 1. Δοχείο/ρεζερβουάρ 2. Διάταξη διηθητήρα 3. Διάταξη εύκαμπτου σωλήνα 4. Συνδετήρας εύκαμπτου σωλήνα νερού

**ΠΡΟΣΟΧΗ:** Όταν συνδέετε το χιτώνιο στη θήκη φίλτρου, προσέχετε να μην χτυπήσετε το χέρι σας με τον σφιγκτήρα εύκαμπτου σωλήνα.

**ΕΙΔΟΠΟΙΗΣΗ:** Να χρησιμοποιείτε πάντα τη διάταξη εύκαμπτου σωλήνα και τη διάταξη διηθητήρα της Makita.

**ΕΙΔΟΠΟΙΗΣΗ:** Να διατηρείτε πάντα ύψος 1 m (3,28 πόδια) ή λιγότερο μεταξύ της εισόδου στο πλυστικό μηχανήμα υψηλής πίεσης και της επιφάνειας νερού. Διαφορετικά, το πλυστικό μηχανήμα υψηλής πίεσης δεν θα μπορεί να μεταφέρει το νερό στην αντλία.

Για να εισάγετε νερό στον εύκαμπτο σωλήνα, βγάλτε το ακροφύσιο από το πιστόλι με σκανδάλη και ενεργοποιήστε το πλυστικό μηχανήμα υψηλής πίεσης ενώ τραβάτε τη σκανδάλη. Μόλις εξέρχεται σταθερά νερό από το πιστόλι με σκανδάλη, αφήστε τη σκανδάλη και συνδέστε το ακροφύσιο για το σκοπό σας.  
► **Εικ.29:** 1. Πιστόλι με σκανδάλη

**ΠΑΡΑΤΗΡΗΣΗ:** Όταν δεν εξάγεται νερό, αποσυνδέστε τη διάταξη εύκαμπτου σωλήνα και τη διάταξη διηθητήρα και εμποτίστε τις σε νερό. Μετά, συνδέστε το με το πλυστικό μηχανήμα υψηλής πίεσης.

► **Εικ.30:** 1. Διάταξη εύκαμπτου σωλήνα και διάταξη διηθητήρα

## Όταν χρησιμοποιείτε το δοχείο ως δεξαμενή νερού

Μπορείτε να χρησιμοποιήσετε το δοχείο που παρέχεται με το πλυστικό μηχανήμα υψηλής πίεσης (ειδικό της χώρας) ως δεξαμενή νερού.

1. Συνδέστε το χιτώνιο συνδέσμου της διάταξης εύκαμπτου σωλήνα στον συνδετήρα εύκαμπτου σωλήνα νερού.

► **Εικ.31:** 1. Χιτώνιο συνδέσμου 2. Συνδετήρας εύκαμπτου σωλήνα νερού 3. Είσοδος του πλυστικού μηχανήματος υψηλής πίεσης

2. Συνδέστε το χιτώνιο συνδέσμου της διάταξης εύκαμπτου σωλήνα και τη θήκη φίλτρου της διάταξης διηθητήρα.

► **Εικ.32:** 1. Διάταξη διηθητήρα 2. Διάταξη εύκαμπτου σωλήνα

3. Αδειάστε το δοχείο και γεμίστε το με νερό.

► **Εικ.33:** 1. Γραμμή στάθμης πλήρους νερού

**ΕΙΔΟΠΟΙΗΣΗ:** Μην τροφοδοτείτε νερό πάνω από τη γραμμή στάθμης πλήρους νερού.

**ΕΙΔΟΠΟΙΗΣΗ:** Το καπάκι του δοχείου δεν σφραγίζει ερμητικά. Να προσέχετε να μη σας χυθεί το νερό στο δοχείο όταν το μεταφέρετε.

4. Βγάλτε την τάπα από την είσοδο νερού τροφοδοσίας και περάστε τη διάταξη διηθητήρα μέσα από την είσοδο όπως απεικονίζεται.

► **Εικ.34:** 1. Τάπα 2. Υποδοχείας τάπας 3. Είσοδος νερού τροφοδοσίας 4. Διάταξη διηθητήρα

**ΠΑΡΑΤΗΡΗΣΗ:** Μπορείτε να ακουμπήσετε την τάπα στην είσοδο νερού τροφοδοσίας επάνω στον υποδοχέα τάπας.

5. Τοποθετήστε το πλυστικό μηχανήμα υψηλής πίεσης επάνω στο δοχείο με τρόπο ώστε να ασφαλίζει στις στηρίξεις στο καπάκι του δοχείου.

► **Εικ.35:** 1. Πλυστικό μηχανήμα υψηλής πίεσης 2. Καπάκι 3. Οπή εξαέρωσης

**ΠΑΡΑΤΗΡΗΣΗ:** Αν δεν λειτουργεί η αναρρόφηση νερού, αν χρειάζεται πολύ ώρα ή αν η πίεση νερό δεν επαρκεί, ελέγξτε τα ακόλουθα:

- Χαλάρωση της διάταξης εύκαμπτου σωλήνα, της διάταξης διηθητήρα και του συνδετήρα εύκαμπτου σωλήνα νερού.
- Τα χιτώνια συνδέσμου της διάταξης εύκαμπτου σωλήνα είναι προσαρτημένα καλά στον συνδετήρα εύκαμπτου σωλήνα νερού και στη θήκη φίλτρου της διάταξης διηθητήρα.

Σφίξτε αν είναι χαλαρά.

**Διάταξη εύκαμπτου σωλήνα**

► **Εικ.36:** 1. Χιτώνιο συνδέσμου

**Διάταξη διηθητήρα**

► **Εικ.37:** 1. Σφιγκτήρας εύκαμπτου σωλήνα 2. Θήκη φίλτρου

**Συνδετήρας εύκαμπτου σωλήνα νερού**

► **Εικ.38:** 1. Συνδετήρας εύκαμπτου σωλήνα νερού



**ΕΙΔΟΠΟΙΗΣΗ:** Προσέχετε με το χειρισμό του δοχείου όταν το μεταφέρετε. Η μεταφορά του δοχείου με το πλυστικό μηχάνημα υψηλής πίεσης και εξαρτήματα ή νερό στο εσωτερικό μπορεί να προκαλέσει ατύχημα ή προσωπικό τραυματισμό λόγω του βάρους.

**ΕΙΔΟΠΟΙΗΣΗ:** Όταν μεταφέρετε το δοχείο, μην το ανακινείτε, αναποδογυρίζετε ή γέρνετε υπερβολικά. Αν το κάνετε αυτό, μπορεί να προκληθούν τα εξής:

- να χυθεί το νερό που βρίσκεται στο εσωτερικό,
- να πέσει το πλυστικό μηχάνημα υψηλής πίεσης στο καπάκι από το δοχείο, ή
- τη δυσκολία περιστροφής των τροχών του δοχείου.

**ΕΙΔΟΠΟΙΗΣΗ:** Όταν μεταφέρετε το δοχείο από τη λαβή, μπορεί να χυθεί νερό αν υπάρχει πολύ νερό στο εσωτερικό.

**ΕΙΔΟΠΟΙΗΣΗ:** Μπορεί να εξέλθει νερό από την οπή εξαέρωσης αν το νερό στο εσωτερικό φτάσει στην οπή εξαέρωσης στην περίπτωση που το δοχείο πάρει κλίση.

**ΕΙΔΟΠΟΙΗΣΗ:** Μην πατάτε επάνω στο δοχείο. Το καπάκι μπορεί να είναι σπασμένο.

**ΕΙΔΟΠΟΙΗΣΗ:** Μην αφήνετε το δοχείο γεμάτο με νερό για μεγάλο χρονικό διάστημα. Αν το κάνετε αυτό, μπορεί να προκληθεί ζημιά στο δοχείο και να έχει ως αποτέλεσμα διαρροή νερού.

Μετά τη χρήση, ακολουθήστε την παρακάτω διαδικασία:

1. Βγάλετε την τάπα από την έξοδο αποστράγγισης και εκκενώστε το νερό.  
▶ **Εικ.39:** 1. Έξοδος αποστράγγισης
2. Σκουπίστε την υγρασία στο εσωτερικό του δοχείου χρησιμοποιώντας ένα πανί και μετά στεγνώστε εντελώς το δοχείο.

**ΕΙΔΟΠΟΙΗΣΗ:** Μην αποθηκεύσετε το πλυστικό μηχάνημα υψηλής πίεσης και τα εξαρτήματα όταν το εσωτερικό του δοχείου είναι βρεγμένο. Η υπολειπόμενη υγρασία μπορεί να προκαλέσει δυσλειτουργία και σκουριά.

## ΣΥΝΤΗΡΗΣΗ ΚΑΙ ΑΠΟΘΗΚΕΥΣΗ

**▲ΠΡΟΣΟΧΗ:** Να βεβαιώνετε πάντα ότι το εργαλείο είναι σβηστό και ότι έχετε βγάλει την κασέτα μπαταριών πριν εκτελέσετε οποιαδήποτε εργασία επιθεώρησης ή συντήρησης σε αυτό.

**ΕΙΔΟΠΟΙΗΣΗ:** Μην χρησιμοποιείτε ποτέ βενζίνη, πετρελαϊκό αιθέρα, διαλυτικό, αλκοόλη ή παρόμοιες ουσίες. Μπορεί να προκληθεί αποχρωματισμός, παραμόρφωση ή ρωγμές.

Για τη διατήρηση της ΑΣΦΑΛΕΙΑΣ και ΑΞΙΟΠΙΣΤΙΑΣ του προϊόντος, οι επισκευές και οποιαδήποτε άλλη εργασία συντήρησης ή ρύθμισης πρέπει να εκτελούνται από εξουσιοδοτημένα ή εργοστασιακά κέντρα εξυπηρέτησης της Makita, χρησιμοποιώντας πάντοτε ανταλλακτικά της Makita.

## Καθαρισμός ακροφυσίου

Χρησιμοποιήστε τον πείρο καθαριστικού για να αφαιρέσετε τη βρομιά ή να ξεφράξετε το ακροφύσιο.

▶ **Εικ.40:** 1. Πείρος καθαριστικού

**ΠΑΡΑΤΗΡΗΣΗ:** Για να διατηρείτε τη βέλτιστη απόδοση, να καθαρίζετε το ακροφύσιο περιοδικά.

**ΕΙΔΟΠΟΙΗΣΗ:** Μην αφαιρείτε τη βρομιά ή τα υπολείμματα με βία. Αυτό μπορεί να έχει ως αποτέλεσμα τον προσωπικό τραυματισμό ή τη ζημιά στην οπή εξαγωγής, προκαλώντας παρεκκλιόμενες γωνίες δέσμης ή ανεπαρκή απόδοση.

## Καθαρισμός φίλτρου

Αποδεμεύστε τον συνδετήρα εύκαμπτου σωλήνα νερού και αφαιρέστε τη βρομιά και υπολείμματα από το εσωτερικό του φίλτρου.

▶ **Εικ.41:** 1. Συνδετήρας εύκαμπτου σωλήνα νερού  
2. Φίλτρο 3. Σφραγιστικός δακτύλιος

Όταν χρησιμοποιείτε τη διάταξη διηθητήρα, βγάλτε το φίλτρο από τη θήκη φίλτρου και αφαιρέστε τη βρομιά και υπολείμματα.

▶ **Εικ.42:** 1. Φίλτρο 2. Θήκη φίλτρου

**ΠΑΡΑΤΗΡΗΣΗ:** Για να διατηρείτε τη βέλτιστη απόδοση, να καθαρίζετε το φίλτρο περιοδικά.

## Αποθήκευση

**▲ΠΡΟΣΟΧΗ:** Η αποθήκευση πρέπει πάντα να γίνεται σε εσωτερική τοποθεσία όπου η θερμοκρασία δεν πέφτει υπό του μηδενός. Αν το πλυστικό μηχάνημα υψηλής πίεσης παγώσει και παρουσιάσει δυσλειτουργία, επικοινωνήστε με το τοπικό σας κέντρο εξυπηρέτησης για επισκευές.

Αποθηκεύστε τα εξαρτήματα στην πλαϊνή θήκη του πλυστικού μηχανήματος υψηλής πίεσης.

**Παράδειγμα αποθήκευσης**

▶ **Εικ.43:** 1. Εύκαμπτος σωλήνας υψηλής πίεσης  
2. Ακροφύσιο 3. Πιστόλι με σκανδάλη

Αν το μοντέλο σας παρέχεται με το δοχείο, αποθηκεύστε το πλυστικό μηχάνημα υψηλής πίεσης και τα εξαρτήματα σε αυτό.

**Παράδειγμα αποθήκευσης**

▶ **Εικ.44:** 1. Πλυστικό μηχάνημα υψηλής πίεσης  
2. Ακροφύσιο 3. Πιστόλι με σκανδάλη  
4. Βούρτσα πλυσίματος 5. Ακροφύσιο αφρού 6. Φορτιστής 7. Διάταξη εύκαμπτου σωλήνα 8. Διάταξη διηθητήρα

**ΠΑΡΑΤΗΡΗΣΗ:** Μερικά εξαρτήματα που απεικονίζονται στην εικόνα, σε μερικές χώρες, παρέχονται ως προαιρετικά εξαρτήματα.

# ΑΝΤΙΜΕΤΩΠΙΣΗ ΠΡΟΒΛΗΜΑΤΩΝ

Πριν ζητήσετε επισκευές, εκτελέστε αρχικά τη δική σας επιθεώρηση. Αν εντοπίσετε πρόβλημα που δεν επεξηγείται στο εγχειρίδιο, μην επιχειρήσετε να αποσυναρμολογήσετε το εργαλείο. Αντ' αυτού, ζητήστε βοήθεια από εξουσιοδοτημένα κέντρα εξυπηρέτησης της Makita και πάντοτε να χρησιμοποιείτε γνήσια ανταλλακτικά της Makita.

Κατάσταση προβλήματος	Πιθανή αιτία (δυσλειτουργία)	Αποκατάσταση
Το πλυστικό μηχανήμα δεν ξεκινά.	Δεν υπάρχει ηλεκτρισμός	Τοποθετήστε φορτισμένες κασέτες μπαταριών.
	Ο διακόπτης δεν είναι ενεργοποιημένος.	Ενεργοποιήστε το διακόπτη.
	Υπάρχει παραμείνουσα πίεση στην αντλία	Τραβήξτε τη σκανδάλη.
	Κατεστραμμένη μπαταρία ή ηλεκτρικό κύκλωμα	Απευθυνθείτε σε εξουσιοδοτημένο κέντρο εξυπηρέτησης για επισκευή.
Δεν υπάρχει δέσμη νερού / η δέσμη νερού είναι ασθενής	Το πλυστικό μηχανήμα υψηλής πίεσης παρέμεινε για πολλή ώρα σε υψηλή πίεση.	Απενεργοποιήστε το πλυστικό μηχανήμα υψηλής πίεσης, παράσχετε νερό από βρύση στην είσοδο και πατήστε τη σκανδάλη ενώ διατηρείτε την παροχή νερού για λίγο. Μετά, ενεργοποιήστε το πλυστικό μηχανήμα υψηλής πίεσης.
	Δεν υπάρχει παροχή νερού	Βεβαιωθείτε ότι η βρύση είναι ανοικτή. Αν χρησιμοποιείτε τη διάταξη εύκαμπτου σωλήνα και τη διάταξη διηθητήρα, εισαγάγετε νερό στον εύκαμπτο σωλήνα.
	Ανεπαρκής παροχή νερού	Ανοίξτε τη βρύση.
	Ανεπαρκής σύνδεση εύκαμπτου σωλήνα νερού	Ελέγξτε τη σύνδεση μεταξύ του πλυστικού μηχανήματος υψηλής πίεσης και της βρύσης νερού.
	Φραγμένος εύκαμπτος σωλήνας, φίλτρο ή ακροφύσιο	Ξεφράξτε τον εύκαμπτο σωλήνα, φίλτρο ή ακροφύσιο.
	Αέρας φράσσει τη ροή νερού.	Απενεργοποιήστε το διακόπτη και μετά ενεργοποιήστε τον ξανά, ενώ τραβάτε τη σκανδάλη.
	Κατεστραμμένο ή φθαρμένο ακροφύσιο	Αντικαταστήστε το ακροφύσιο.
	Δυσλειτουργία αντλίας ή βαλβίδας	Απευθυνθείτε σε εξουσιοδοτημένο κέντρο εξυπηρέτησης για επισκευή.
	Ανεπαρκής σύνδεση των εύκαμπτων σωλήνων (όταν χρησιμοποιείτε τη διάταξη διηθητήρα)	Σφίξτε το χιτώνιο συνδέσμου αν είναι χαλαρό. Εισαγάγετε το χιτώνιο συνδέσμου με ασφάλεια.
Ασταθής δέσμη νερού	Φραγμένο ακροφύσιο	Ξεφράξτε την οπή εξαγωγής του ακροφυσίου χρησιμοποιώντας τον πείρο καθαριστικό.
	Ανεπαρκής αναρρόφηση νερού	Ελέγξτε τον εύκαμπτο σωλήνα νερού που ξεκινάει από τη βρύση για τυχόν διαρροές ή φραξίματα. Ανοίξτε τη βρύση.
	Το νερό είναι πολύ ζεστό.	Παράσχετε πιο κρύο νερό.
	Δυσλειτουργία βαλβίδας	Απευθυνθείτε σε εξουσιοδοτημένο κέντρο εξυπηρέτησης για επισκευή.
Μη φυσιολογικός ήχος	Το νερό είναι πολύ ζεστό.	Παράσχετε πιο κρύο νερό.
	Έχει εγκλωβιστεί αέρας στην αντλία.	Απευθυνθείτε σε εξουσιοδοτημένο κέντρο εξυπηρέτησης για επισκευή.
Διαρροή νερού	Κακή σύνδεση	Ελέγξτε τη σύνδεση μεταξύ του πλυστικού μηχανήματος υψηλής πίεσης και του πιστολιού με σκανδάλη, καθώς και με τη βρύση νερού.
	Φθαρμένες στεγανοποιήσεις	Απευθυνθείτε σε εξουσιοδοτημένο κέντρο εξυπηρέτησης για επισκευή.

# ΠΡΟΑΙΡΕΤΙΚΑ ΕΞΑΡΤΗΜΑΤΑ

**▲ΠΡΟΣΟΧΗ:** Αυτά τα εξαρτήματα ή προσαρτήματα συνιστώνται για χρήση με το εργαλείο Makita που περιγράφηκε στις οδηγίες αυτές. Η χρήση οποιωνδήποτε άλλων εξαρτημάτων ή προσαρτημάτων μπορεί να προκαλέσει κίνδυνο τραυματισμού σε άτομα. Να χρησιμοποιείτε τα εξαρτήματα ή προσαρτήματα μόνο για την χρήση που προορίζονται.

Εάν χρειάζεστε οποιαδήποτε βοήθεια για περισσότερες πληροφορίες σε σχέση με αυτά τα εξαρτήματα, απευθυνθείτε στο τοπικό σας κέντρο εξυπηρέτησης Makita.

**ΠΑΡΑΤΗΡΗΣΗ:** Μερικά στοιχεία στη λίστα μπορεί να συμπεριλαμβάνονται στη συσκευασία εργαλείου ως στάνταρ εξαρτήματα. Μπορεί να διαφέρουν ανάλογα με τη χώρα.

## Λόγχη ψεκασμού μεταβλητής ισχύος

► Εικ.45

Η πίεση δέσμης μπορεί να ρυθμιστεί αν περιστρέψετε το ακροφύσιο.

**▲ΠΡΟΣΟΧΗ:** Όταν ρυθμίζετε την πίεση δέσμης, μην περιστρέφετε το ακροφύσιο ενώ το τραβάτε προς το πιστόλι με σκανδάλη. Το ακροφύσιο μπορεί να βγει από το πιστόλι με σκανδάλη και να προκαλέσει προσωπικό τραυματισμό.

## Ακροφύσιο αφρού

*Ειδικό της χώρας*

► Εικ.46

Το απορρυπαντικό μπορεί να ψεκαστεί ως αφρός.

## Βούρτσα πλυσίματος (μακριά)

► Εικ.47

Ακροφύσιο εξοπλισμένο με βούρτσα. Χρήσιμη για το πλύσιμο βρομιάς ενώ τρίβετε με τη βούρτσα.

## Περιστροφική βούρτσα πλύσης

► Εικ.48

Τρεις βούρτσες στο εσωτερικό περιστρέφονται αργά κατά την εκτόξευση της δέσμης. Κατάλληλο για τον καθαρισμό ελαφριάς βρομιάς σε εξωτερικό τοίχο, αμάξωμα αυτοκινήτου, μπανιέρα, κτλ.

## Διάταξη εύκαμπτου σωλήνα

► Εικ.49

Διάταξη εύκαμπτου σωλήνα για τη σύνδεση μιας βρύσης με το προϊόν, ή της διάταξης διηθητήρα με το προϊόν.

## Διάταξη διηθητήρα

► Εικ.50

Διάταξη διηθητήρα για την παροχή νερού από δοχείο ή ρεζερβουάρ. Χρησιμοποιήστε τη διάταξη εύκαμπτου σωλήνα για τη σύνδεση με το προϊόν.

## Επέκταση λόγχης

► Εικ.51

Σωλήνες για την επέκταση του μήκους του πιστολιού με σκανδάλη. Διατίθενται τρία διαφορετικά μήκη αν αλλάξετε τον αριθμό των σωλήνων που πρόκειται να χρησιμοποιηθούν.

## Λόγχη ψεκασμού για το κάτω μέρος του αμαξώματος

► Εικ.52

Μια πολύ μακριά λόγχη ψεκασμού με επικλινές ακροφύσιο. Ιδανικό για το καθαρίσμα δυσπρόσιτων περιοχών όπως το κάτω μέρος ενός αυτοκινήτου και των υδρορροών οροφής.

**▲ΠΡΟΣΟΧΗ:** Μη χρησιμοποιείτε τη λόγχη ψεκασμού για το κάτω μέρος του αμαξώματος μαζί με την επέκταση λόγχης.

## Αντισταλαγμικό προστατευτικό

► Εικ.53

Μειώνει την οπίσθια εκτόξευση κατά τον καθαρισμό γωνιών με το μπεκ για βρομιά.

## Περιστρεφόμενη ένωση

► Εικ.54

Εμπνέει τη συστολή του εύκαμπτου σωλήνα υψηλής πίεσης.

## Συνδεδετική ένωση

► Εικ.55

Μια ένωση για τη σύνδεση με ακροφύσιο από άλλο μοντέλο.

Μερικά προαιρετικά ακροφύσια απαιτούν τη συνδεδετική ένωση (προαιρετικό εξάρτημα) για να συνδεθούν με το πιστόλι με σκανδάλη. Συνδέστε τη συνδεδετική ένωση με το πιστόλι με σκανδάλη με τον ίδιο τρόπο όπως το ακροφύσιο.

► Εικ.56: 1. Ακροφύσιο 2. Συνδεδετική ένωση 3. Πιστόλι με σκανδάλη

**ΠΑΡΑΤΗΡΗΣΗ:** Η συνδεδετική ένωση απαιτείται όταν χρησιμοποιείτε ακροφύσια που περιλαμβάνονται με άλλο μοντέλο, HW112 ή HW121.

## Εύκαμπτος σωλήνας καθαρισμού σωλήνων (10 m/15 m)

► Εικ.57

Για τον καθαρισμό και την απόφραξη υδραυλικών και σωλήνων καθόδου.

**▲ΠΡΟΣΟΧΗ:** Να προσέχετε ιδιαίτερα τη δέσμη νερού όταν χρησιμοποιείτε τον εύκαμπτο σωλήνα καθαρισμού σωλήνων. Εκτοξεύεται προς τα πίσω μια εξαιρετικά δυνατή δέσμη νερού. Να τραβάτε τη σκανδάλη της δέσμης νερού όταν το ακροφύσιο έχει εισαχθεί στον σωλήνα προς καθαρισμό μέχρι τουλάχιστον την κόκκινη ένδειξη.

## Επέκταση εύκαμπτου σωλήνα υψηλής πίεσης (5 m/8 m/10 m)

► Εικ.58

Επέκταση εύκαμπτου σωλήνα για τη σύνδεση του κυρίως τμήματος του πλυστικού μηχανήματος υψηλής πίεσης με το πιστόλι με σκανδάλη.

### Ακροφύσιο ψεκασμού μεταβλητής ισχύος και επέκταση

► Εικ.59: 1. Ακροφύσιο ψεκασμού μεταβλητής ισχύος και επέκταση 2. Επέκταση

Η πίεση δέσμης μπορεί να ρυθμιστεί αν περιστρέψετε το ακροφύσιο.

**▲ ΠΡΟΕΙΔΟΠΟΙΗΣΗ:** Να εγκαθιστάτε μόνο το ακροφύσιο ψεκασμού μεταβλητής ισχύος στην επέκταση. Μην συνδέετε τις άλλες προαιρετικές επεκτάσεις στην πρωτότυπη επέκταση. Αν χρησιμοποιήσετε άλλα εξαρτήματα εκτός από αυτά που συνιστά ο κατασκευαστής, μπορεί να προκληθεί κίνδυνος για ζημιά ή τραυματισμό σε άτομα.

**▲ ΠΡΟΣΟΧΗ:** Όταν ρυθμίζετε την πίεση δέσμης, μην περιστρέψετε το ακροφύσιο ενώ το τραβάτε προς το πιστόλι με σκανδάλη. Το ακροφύσιο μπορεί να βγει από το πιστόλι με σκανδάλη και να προκαλέσει προσωπικό τραυματισμό.

### UYARI

- Makinalar çocuklar tarafından kullanılmamalıdır. Makina ile oynamadıklarından emin olmak için çocuklar kontrol altında bulundurulmalıdır.
- Bu makina, çocuklar da dahil olmak üzere fiziksel, duyuşsal veya zihinsel engelli ya da tecrübe ve bilgisi olmayan kişiler tarafından kullanılmak üzere tasarlanmamıştır.
- Bu makina, birlikte verilen veya üretici tarafından önerilen temizlik maddesi ile kullanım için tasarlanmıştır. Diğer temizlik maddelerinin veya kimyasalların kullanılması makinanın güvenliğini olumsuz yönde etkileyebilir.
- Basınçlı yıkama makinalarının kullanımı sırasında aerosoller oluşabilir. Aerosollerin solunması sağlığa zararlı olabilir.
- Uygulamaya bağılı olarak, basınçlı temizlik için sulu aerosollerin emisyonunu önemli ölçüde düşürecek korumalı nozullar kullanılabilir. Bununla birlikte bazı uygulamalar bu tür aygıtların kullanımına izin vermez. Aerosollere karşı koruma için korumalı nozullar uygulanabilir değilse temizleme ortamına bağılı olarak FFP 2 sınıfı veya eşdeğeri bir solunum maskesi gerekebilir.
- Temizlenecek yüzeye ve ortamına bağılı olarak, aerosoller ile ilgili gerekli koruyucu önlemleri belirlemek amacıyla işveren bir risk değerlendirmesi yapmalıdır. Sulu aerosollere karşı koruma sağlamak için FFP 2 sınıfı, eşdeğeri veya üstü solunum maskeleri uygundur.
- Basınçlı jetler, yanlış kullanılmaları durumunda tehlikeli olabilir. Jet insanlara, akım çeken elektrikli cihazlara veya makinanın kendisine doğrultulmamalıdır.
- Makinayı, koruyucu giysi giymiyorlarsa insanlara erişebilecek mesafede kullanmayın.
- Giysi veya ayakkabıları temizlemek için jeti kendinize veya diğer insanlara doğrultmayın.
- Patlama tehlikesi - Yanıcı sıvılar püskürtmeyin.
- Basınçlı temizleme makinaları çocuklar veya eğitimsiz kişiler tarafından kullanılmamalıdır.
- Yüksek basınç hortumları, bağlantı parçaları ve rakorlar makinanın güvenliği için önemlidir. Yalnızca üretici tarafından önerilen hortumları, bağlantı parçalarını ve rakorları kullanın.

- Makina güvenliğini sağlamak için sadece üreticinin orijinal yedek parçalarını veya üretici onaylı yedek parçaları kullanın.
- Alet üzerinde herhangi bir işlem yapmadan önce aletin kapalı ve batarya kartuşlarının çıkartılmış olduğundan daima emin olun.
- Makinanın örneğin güvenlik aygıtları, yüksek basınç hortumları, tetikli tabanca gibi önemli parçaları hasarlıysa makineyi kullanmayın.
- Makineyi gözetimsiz bırakırken her zaman batarya kartuşlarını çıkarın.
- Yerel su tedarik şirketinin gereksinimlerine uyun.
- Avrupa ülkeleri için:  
EN12729'a göre (Tip BA), tedarik hortumuna drenaj özellikli bir geri akış önleme valfi takılırsa, alet içme suyu şebekesine de bağlanabilir.

## TEKNİK ÖZELLİKLER

<b>Model:</b>		<b>DHW080</b>
Maks. besleme hacmi <sup>1</sup>		6,3 L/min
Su debisi <sup>2</sup>	Yüksek mod	5,5 L/min
	Düşük mod	4,0 L/min
İzin verilebilir maks. basınç		8,0 MPa
Çalışma basıncı <sup>2</sup>	Yüksek mod	5,5 MPa
	Düşük mod	3,0 MPa
Maks. besleme basıncı		1,0 MPa
Maks. besleme sıcaklığı		40°C
Maks. emme yüksekliği		1 m
Anma voltajı		D.C. 36 V
Boyutlar (U x G x Y)		438 mm x 218 mm x 269 mm
Ağırlık		7,1 - 7,7 kg
Su koruması		IPX5

\*1: Yıkama fırçasını kullanırken.

\*2: Püskürtme borusunu kullanırken.

- Sürekli yapılan araştırma ve geliştirmelerden dolayı, burada belirtilen özellikler önceden bildirilmeksizin değiştirilebilir.
- Özellikler ülkeden ülkeye değişebilir.
- Ağırlık, ekli aksesuara/aksesuarlara ve batarya kartuşuna bağlı olarak farklılık gösterebilir. EPTA-Prosedürü 01/2014'e göre en hafif ve en ağır kombinasyonlar tabloda verilmiştir.

### Geçerli batarya kartuşu ve şarj aleti

Batarya kartuşu	BL1815N / BL1820B / BL1830B / BL1840B / BL1850B / BL1860B
Şarj aleti	DC18RC / DC18RD / DC18RE / DC18SD / DC18SE / DC18SF / DC18SH / DC18WC

- Yukarıda listelenen batarya kartuşlarının ve şarj aletlerinin bazıları yaşadığımız bölgeye bağlı olarak mevcut olmayabilir.

**⚠UYARI: Sadece yukarıda listelenen batarya kartuşlarını ve şarj aletlerini kullanın.** Başka batarya kartuşlarının ve şarj aletlerinin kullanılması yaralanma ve/veya yangına neden olabilir.

**⚠UYARI: Batarya adaptörü veya taşınabilir güç ünitesi gibi kablolu güç kaynaklarını bu makine ile kullanmayın.** Bu tür güç kaynaklarının kablosu çalışmayı engelleyebilir ve yaralanmaya neden olabilir.

## Semboller

Ekipmanı için kullanılabilir semboller aşağıda gösterilmiştir. Kullanmadan önce anlamlarını anladığınızdan emin olun.



El kitabını okuyun.



Çok özenli ve dikkatli kullanın.



Ni-MH  
Li-Ion

Sadece AB ülkeleri için  
Ekipmanda tehlikeli bileşenler bulunduğundan dolayı atık elektrikli ve elektronik ekipmanlar, aküler ve bataryalar çevre ve insan sağlığı üzerinde olumsuz etkiye yol açabilir.

Elektrikli ve elektronik cihazları veya bataryaları evsel atıklarla birlikte atmayın!  
Atık elektrikli ve elektronik ekipmanlar ile akümülatörler ve bataryalar hakkındaki Avrupa Direktifi ve söz konusu direktifin ulusal yasalara uyarlanması gereğince atık elektrikli ekipmanlar, bataryalar ve akümülatörler ayrı olarak depolanmalı ve çevre koruma hakkındaki mevzuata uygun olarak faaliyet gösteren ayrı bir kentsel atık toplama noktasına teslim edilmelidir.  
Bu husus, ekipmanın üzerine yerleştirilmiş üzerinde çarpı işareti bulunan tekerlekli çöp kovası simgesi ile belirtilmiştir.



İçilir su musluğuna bağlamayın.



Jeti kendiniz dahil insanlara, hayvanlara ve akım çeken elektrikli cihazlara doğrultmayın.



AB Dış Mekan Gürültü Direktifi uyarınca garanti edilen ses gücü seviyesi.



Avustralya NSW Gürültü Kontrol Mevzuatı uyarınca ses gücü seviyesi

## Kullanım amacı

Bu alet, inatçı kirli su jeti kullanarak temizlemek için tasarlanmıştır. Bu alet, evde kullanım için tasarlanmıştır.

## Gürültü

Tipik A-ağırlıklı gürültü düzeyi (EN60335-2-79 standardına göre belirlenen):

Ses basınç seviyesi ( $L_{pA}$ ): 70,9 dB (A)

Belirsizlik (K): 3,6 dB (A)

İşlem sırasında gürültü seviyesi 80 dB (A)'yi geçebilir.

**NOT:** Beyan edilen gürültü emisyonu değer(ler)i bir standart test yöntemine uygun şekilde ölçülmüştür ve bir aleti bir başkasıyla karşılaştırmak için kullanılabilir.

**NOT:** Beyan edilen gürültü emisyonu değer(ler)i bir ön maruz kalma değerlendirmesi olarak da kullanılabilir.

**⚠UYARI:** Kulak koruyucuları takın.

**⚠UYARI:** Elektrikli aletin gerçek kullanımı sırasındaki gürültü emisyonu, aletin kullanım biçimlerine, özellikle işlenen iş parçasının türüne bağlı olarak beyan edilen değer(ler)den farklı olabilir.

**⚠UYARI:** Gerçek kullanım koşullarındaki tahmini maruziyeti baz alan, operatörü koruyacak güvenlik önlemlerini mutlaka belirleyin (çalışma döngüsü içerisinde aletin kapalı olduğu ve aktif durumda olmasının yanı sıra boşta çalıştığı zamanlar gibi, bütün zaman dilimleri göz önünde bulundurarak).

## Titreşim

Titreşim toplam değeri (üç eksenli vektör toplamı)

(EN60335-2-79 standardına göre hesaplanan):

Titreşim emisyonu ( $a_w$ ): 2,5 m/s<sup>2</sup>den az

Belirsizlik (K): 1,5 m/s<sup>2</sup>

**NOT:** Beyan edilen titreşim toplam değer(ler)i bir standart test yöntemine uygun şekilde ölçülmüştür ve bir aleti bir başkasıyla karşılaştırmak için kullanılabilir.

**NOT:** Beyan edilen titreşim toplam değer(ler)i bir ön maruz kalma değerlendirmesi olarak da kullanılabilir.

**⚠UYARI:** Elektrikli aletin gerçek kullanımı sırasındaki titreşim emisyonu, aletin kullanım biçimlerine, özellikle işlenen iş parçasının türüne bağlı olarak beyan edilen değer(ler)den farklı olabilir.

**⚠UYARI:** Gerçek kullanım koşullarındaki tahmini maruziyeti baz alan, operatörü koruyacak güvenlik önlemlerini mutlaka belirleyin (çalışma döngüsü içerisinde aletin kapalı olduğu ve aktif durumda olmasının yanı sıra boşta çalıştığı zamanlar gibi, bütün zaman dilimleri göz önünde bulundurarak).

## EC Uygunluk Beyanı

*Sadece Avrupa ülkeleri için*

EC uygunluk beyanı bu kullanım kılavuzuna Ek A olarak eklenmiştir.

## ÖNEMLİ GÜVENLİK UYARILARI

**⚠UYARI:** Tüm güvenlik uyarılarını ve tüm talimatları okuyun. Uyarılara ve talimatlara uyulmaması elektrik şoku, yangın ve/veya ciddi yaralanmalar ile sonuçlanabilir.

**Tüm uyarıları ve talimatları iletiride başvurmak için saklayın.**

**UYARI - Bu ürünü kullanırken aşağıdakiler de dahil olmak üzere temel önlemler mutlaka takip edilmelidir:**

### Çalışma alanı güvenliği

1. Tüm insanları çalışma alanından uzak tutun.
2. Dengesiz desteklerin üzerinden uzanmayın veya bunların üzerinde durmayın. Daima sağlam ve dengeli basın.
3. Basınçlı yıkama makinasının gövdesini daima düz ve sabit bir yüzeyin üzerine koyun. Püskürtülen suyun akacağı veya birikeceği alanlardan kaçının.
4. Temizleme öncesinde etrafı ve temizlenecek nesnelere kontrol edin. Basınçlı jetler zehirli kimyasallar da dahil olmak üzere boya veya diğer yüzey kaplamalarını kazıyarak çıkarabilir. Gerekirse önleyici tedbirler alın.
5. Basınçlı yıkama makinasının hortumuna takılacak düşmemeye dikkat edin. Çalışma sırasında hortumun yerleşiminin daima farkında olun.
6. Kullanım sırasında basınçlı yıkama makinasının alt kısmından az miktarda su çıkar. Basınçlı yıkama makinasını ıslanmasını istemediğiniz yerlere yerleştirmekten kaçının.

### Kişisel güvenlik

1. Jete ve jetin fırlattığı nesnelere karşı korunmak için operatörler güvenlik ayakkabısı, güvenlik eldiveni, vizörlü güvenlik kaskı, kulak tıkacı, vb. uygun giysi giymeli ve koruyucu ekipman takmalıdır.
2. Basınçlı yıkama makinasını, koruyucu giysi giymiyorsa insanlara erişebilecek mesafede kullanmayın.
3. Yaralanma riskini azaltmak için ürün çocukların yanında kullanılırken yakın nezaret gereklidir.
4. İçilir su sistemine bağlantı yapılırsa sistem, geri akışa karşı korunmalıdır.
5. Geri akış engelleyicisi üzerinden akan su, güvenli olmayan su olarak değerlendirilir.

### Elektrik güvenliği

1. Batarya kartuşlarına asla ıslak elle ellemeyin.
2. Makinanın örneğin güvenlik aygıtı, yüksek basınç hortumları veya tetikli tabanca gibi önemli parçaları hasarlıysa makinayı kullanmayın.

### Elektrikli aletlerin kullanımı ve bakımı

1. Ürünü kullanmadan önce tüm talimatları okuyun.
2. Basınçlı yıkama makinasını ve basınç kaçaklarını hızlı bir şekilde nasıl durduracağınızı bilin. Kumandaları ayrıntılarıyla tanıyın.
3. Basınçlı jetler, yanlış kullanılmaları durumunda tehlikeli olabilir. Jet insanlara, akım çeken elektrikli cihazlara veya makinanın kendisine doğrultulmamalıdır.
4. Bu makina, çocuklar da dahil olmak üzere fiziksel, duyuusal veya zihinsel engelli ya da tecrübe ve bilgisi olmayan kişiler tarafından kullanılmak üzere tasarlanmamıştır.
5. Cihazla oynamadıklarından emin olmak için çocuklar kontrol altında bulundurulmalıdır.
6. Yanıcı ve/veya zehirli sıvıları püskürtmeyin. Patlamaya, zehirlenmeye veya makinanın hasar görmesine neden olabilir.
7. Giysi veya ayakkabıları temizlemek için jeti kendinize veya diğer insanlara doğrultmayın.

8. Yüksek basınç hortumları, bağlantı parçaları ve rakorlar makinanın güvenliği için önemlidir. Yalnızca üretici tarafından önerilen hortumları, bağlantı parçalarını ve rakorları kullanın.
9. Aksesuarları değiştirirken talimatları izleyin.
10. Makinenin tutamaklarını kuru, temiz ve yağ gresten temiz tutun.
11. Dikkatli olun - ne yaptığınıza dikkat edin.
12. Yorgunken veya alkol ya da ilaçların etkisi altındayken ürünü kullanmayın.
13. Basınçlı yıkama makinasını susuz bir dakikadan daha uzun çalıştırmayın. Motora hasar vererek arızayla sonuçlanabilir.
14. Basınçlı yıkama makinasını gözetimsiz bırakırken daima elektriği ve su şebekesini kapatın.
15. Geri tepmeye karşı uyanık olun. Basınçlı jet nozuldan püskürtülürken tetikli tabanca geri teper. Kazara yaralanmaları engellemek için tetikli tabancayı sıkıca tutun.
16. Kullanmadan önce hasarlı veya eskimiş parça olup olmadığını kontrol edin. Ayrıca hortumun düzgün bir şekilde bağlandığından ve çalışma sırasında kaçak olmadığından emin olun. Makinanın fonksiyonel kusurlarla çalıştırılması kazaya neden olabilir.
17. Bu makina, birlikte verilen veya üretici tarafından önerilen temizlik maddesi ile kullanım için tasarlanmıştır. Diğer temizlik maddelerinin veya kimyasalların kullanılması makinanın güvenliğini olumsuz yönde etkileyebilir.
18. Basınçlı yıkama makinasının gövdesini taşımak için hortumu çekmeyin. Bu işlem hortuma ve bağlantı parçalarına hasar verir ve kısa devreye veya fonksiyonel kusurlara neden olur.
19. Hortumun üzerine ağır nesnelere koymayın veya araçların üzerinden geçmesine izin vermeyin.
20. Hortumu ayırmadan önce tetikli tabancadaki artık basıncı mutlaka boşaltın.
21. Hortumu su şebekesine bağlarken yerel su idaresinin veya firmasının talimatlarına uyun.
22. Basınçlı yıkama makinasını düşürülür veya sert bir nesneye çarpılırsa mutlaka hasar ve çatlama karşı kontrol edin. Basınçlı yıkama makinasının hasarlı kullanılması yaralanmaya yol açacak duman, alev üretebilir veya elektrik çarpmasına neden olabilir.
23. Basınçlı yıkama makinalarının kullanımı sırasında aerosoller oluşabilir. Aerosollerin solunması sağlığa zararlı olabilir.
24. Uygulamaya bağlı olarak, basınçlı temizlik için sulu aerosollerin emisyonunu önemli ölçüde düşürecek korumalı nozullar kullanılabilir. Bununla birlikte bazı uygulamalar bu tür aygıtların kullanımına izin vermez. Aerosoller karşı koruma için korumalı nozullar kullanılabilir değilse temizleme ortamına bağlı olarak FFP 2 sınıfı veya eşdeğeri bir solunum maskesi gerekebilir.
25. Temizlenecek yüzeye ve ortamına bağlı olarak, aerosoller ile ilgili gerekli koruyucu önlemleri belirlemek amacıyla işveren bir risk değerlendirmesi yapmalıdır. Sulu aerosollere karşı koruma sağlamak için FFP 2 sınıfı, eşdeğeri veya üstü solunum maskeleri uygundur.



26. İstem dışı çalışmayı önleyin. Batarya kutusuna takmadan, cihazı elinize almadan veya taşımadan önce düğmenin kapalı konumda olduğundan emin olun. Cihazı parmağınız düğmenin üzerindeyken taşıma ya da düğme açık konumundayken cihaza güç verme kazalara davetiye çıkarır.
27. Herhangi bir ayarlama yapmadan, aksesuar değiştirmeden ya da cihazı saklamadan önce batarya kutusunu cihazdan ayırın. Bu önleyici güvenlik önlemleri cihazı kazayla çalıştırma riskini azaltır.
28. Cihazı veya batarya kutusunu, kullanim ve bakım talimatlarında belirtilenler dışında modifiye etmeyin ya da onarmaya çalışmayın.
29. **UYARI - Enjeksiyon veya Yaralanma Riski - Çıkan Su Akımını İnsanlara Doğrultmayın.**

#### **Bataryalı aletin kullanımı ve bakımı**

1. Sadece üretici tarafından belirtilen şarj aleti ile şarj edin. Bir batarya kutusu için uygun olan şarj cihazı başka bir batarya kutusu ile kullanıldığında yangın riski oluşturabilir.
2. Elektrikli aletleri sadece özel olarak belirtilen batarya kutuları ile kullanın. Başka batarya kutularının kullanımı yaralanma ve yangın riski oluşturabilir.
3. Batarya kutusu kullanılmadığında; iki terminal arasında bağlantı kurulmasına sebep olabilecek ataç, bozuk para, anahtar, çivi, vida gibi metal nesnelere ya da küçük metal objelere uzak tutun. Batarya terminallerine kısa devre yaptırmak yanıklara ya da yangına yol açabilir.
4. **Kötü koşullarda bataryadan sıvı sızabilir; bu sıvıya temas etmeyin. Eğer istemeden bir temas olursa suyla yıkayın. Sıvı göze temas ederse, suyla yıkadıktan sonra tıbbi yardım alın.** Bataryadan çıkan sıvı tahrişe ya da yanıklara neden olabilir.
5. **Batarya kutusu ya da alet hasar görmüşse ya da üzerinde değişiklik yapılmışsa batarya kutusunu kullanmayın.** Hasar görmüş ya da üzerinde değişiklik yapılmış batarya kutuları yangın, patlama ya da yaralanma riski ile sonuçlanan beklenmedik davranışlar sergileyebilir.
6. **Batarya kutusunu veya aleti ateşe ya da aşırı sıcaklıklara maruz bırakmayın.** Ateşe ya da 130 °C'nin üzerindeki sıcaklıklara maruz bırakmak patlamaya neden olabilir.
7. **Tüm şarj talimatlarına uyun ve batarya kutusunu ya da aleti yönergelerde belirtilen sıcaklık aralığının dışındaki sıcaklıklarda şarj etmeyin.** Uygun olmayan bir şekilde ya da belirtilen sıcaklık aralığının dışında şarj etmek bataryaya zarar verebilir ve yangın riskini artırabilir.

#### **Servis**

1. Kılavuzda belirtilen bakım talimatlarını izleyin.
2. Makina güvenliğini sağlamak için sadece üreticinin orijinal yedek parçalarını veya üretici onaylı yedek parçaları kullanın.
3. Basınçlı yıkama makinasını, sadece orijinal yedek parçaları kullanarak kalifiye onarım personeline tamir ettirin. Bu, basınçlı yıkama makinasının güvenliğinin korunmasını sağlar.

4. Basınçlı yıkama makinasının bozulması veya arızalanması durumunda derhal makineyi kapatın ve batarya kartuşunu(kartuşlarını) çıkarın. Yerel bayi veya servise başvurun.

#### **Ek güvenlik uyarıları**

1. Yerel su tedarik şirketinin gereksinimlerine uyun.
2. Yıldırım riski varken aleti kullanmayın.
3. Aleti çamurlu zeminde, ıslak yamaçlarda veya kaygan yerlerde kullanırken dengeye dikkat edin.
4. Yüksek kullanıcı yorgunluğunun beklendiği kötü ortamlarda çalışmaktan kaçının.
5. Bataryayı yağmurda değiştirmeyin.
6. Aleti su birikintisine sokmayın.
7. Aleti dışarıda yağmur altında gözetimsiz bırakmayın.
8. Yağmurdan dolayı emme ağzına (havalandırma penceresi) ıslak yapraklar veya pislik yapılırsa bunları temizleyin.
9. Aleti yüksek basınçlı su ile yıkamayın.
10. Aleti yıkarken batarya, motor ve terminaller gibi elektrik mekanizmasına su girmesine izin vermeyin.
11. Aleti depolarken doğrudan güneş ışığı ve yağmurdan sakının, ısınmayacak veya nemlenmeyecek bir yerde depolayın.
12. Kontrol veya bakımı, yağmurdan sakınılabilecek bir yerde yapın.
13. Aleti kullandıktan sonra yapışan pislikleri temizleyin ve depolamadan önce aleti tamamen kurutun. Mevsim veya bölgeye bağlı olarak donma kaynaklı arıza riski vardır.
14. Batarya bağlantı uçlarını su gibi sıvılarla ıslatmayın ya da bataryayı sıvılara sokmayın. Bataryayı yağmurda bırakmayın veya bataryayı nemli ya da ıslak yerlerde şarj etmeyin, kullanmayın veya depolamayın. Bağlantı uçları ıslanır veya bataryanın içine sıvı girerse batarya kısa devre olabilir ve aşırı ısınma, yangın veya patlama riski ortaya çıkar.
15. **Bataryayı alet veya şarj aletinden çıkardıktan sonra mutlaka bataryaya batarya kapağını takın ve kuru bir yerde depolayın.**
16. **Bataryayı ıslak ellerle değiştirmeyin.**

#### **Ek güvenlik uyarıları**

1. Yerel su tedarik şirketinin gereksinimlerine uyun.
2. Bu cihazla batarya adaptörü veya taşınabilir güç ünitesi gibi kablolulu güç kaynağı kullanmayın. Bu tür güç kaynaklarının kablosu çalışmayı engelleyebilir ve yaralanmaya neden olabilir.

## **BU TALİMATLARI SAKLAYIN.**

**⚠UYARI:** Ürünü kullanırken (defalarca kullanınca kazanılan) rahatlık ve tanıdıklık duygusunun ilgili ürünün güvenlik kurallarına sıkı sıkıya bağlı kalmanın yerine geçmesine İZİN VERMEYİN.

**YANLIŞ KULLANIM** veya bu kullanma kılavuzunda belirtilen emniyet kurallarına uymama ciddi yaralanmaya neden olabilir.

## Batarya kartuşu hakkında önemli güvenlik talimatları

1. Batarya kartuşunu kullanmadan önce, tüm talimatları ve (1) batarya kartuşu, (2) batarya ve (3) ürün üzerindeki tüm uyarı işaretlerini okuyun.
2. Batarya kartuşunu parçalarına ayırmayın veya kurcalamayın. Yangın, aşırı ısı veya patlamaya neden olabilir.
3. Çalışma süresi aşırı derecede kısalmışsa kullanmayı derhal bırakın. Aşırı ısınma, yanma riski hatta patlamaya neden olabilir.
4. Gözünüze elektrolit kaçarsa, gözlerinizi temiz suyla durulayın ve hemen tıbbi yardım alın. Görme kaybına yol açabilir.
5. Batarya kartuşuna kısa devre yaptırmayın:
  - (1) Terminallere herhangi bir iletken madde değdirmeyin.
  - (2) Batarya kartuşunu çiviler, madeni paralar, vb. gibi başka metal nesnelere aynı kaba koymaktan kaçının.
  - (3) Batarya kartuşunu yağmura ya da suya maruz bırakmayın.Kısa devre, büyük bir akım akışına, aşırı ısınmaya, olası yanıklara hatta bataryanın bozulmasına yol açabilir.
6. Aleti ve batarya kartuşunu sıcaklığın 50°C ya da daha yükseğe ulaştığı yerlerde saklamayın ve kullanmayın.
7. Aşırı derecede hasar görmüş ya da tamamen kullanılamaz durumda olsa bile batarya kartuşunu yakmayın. Batarya kartuşu ateşe atılırsa patlayabilir.
8. Batarya kartuşunu çivilemeyin, kesmeyin, ezmeyin, fırlatmayın, düşürmeyin ya da batarya kartuşuna sert bir nesne ile vurmayın. Bu eylemler yangın, aşırı ısı veya patlamaya neden olabilir.
9. Hasarlı bataryayı kullanmayın.
10. Aletin içerdiği lityum-iyon bataryalar Tehlikeli Eşyalar Yönetmeliğinin gereksinimlerine tabidir.

Ticari nakliye işlemleri için, örneğin üçüncü taraflar, nakliye acenteleri tarafından yapılan nakliyelerde, paketleme ve etiketleme gereksinimlerine uyulmalıdır.

Nakliyesi yapılacak ürünün hazırlanması için, tehlikeli maddeler konusunda uzman bir kişiye danışın. Lütfen muhtemelen daha ayrıntılı olan ulusal yönetmeliklere de uyun.

Açık kontakları bantlayın ya da maskeleyin ve bataryayı paketin içinde hareket etmeyecek şekilde paketleyin.
11. Batarya kartuşunu bertaraf ederken aletten çıkarın ve güvenli bir yerde bertaraf edin. Bataryanın bertaraf edilmesi ile ilgili yerel düzenlemelere uyunuz.
12. Bataryaları sadece Makita tarafından belirtilen ürünlerle kullanın. Bataryaların uyumsuz ürünlere takılması; yangın, aşırı ısınma, patlama ya da elektrolit sızıntısına neden olabilir.

13. Alet uzun süre kullanılmıyacaksa batarya aletten çıkarılmalıdır.
14. Kullanma sırasında ve sonrasında batarya kartuşu ısınarak yanıklara veya düşük sıcaklık yanıklarına yol açabilir. Sıcak batarya kartuşları ile işlem yaparken dikkat edin.
15. Yanıklara neden olabilecek kadar sıcak olabileceğinden kullandıktan hemen sonra aletin terminaline dokunmayın.
16. Batarya kartuşunun terminallerine, deliklerine ve kanallarına micir, toz veya toprak girmesine izin vermeyin. Aletin veya batarya kartuşunun ısınmasına, alev almasına, patlamasına ve arızalanmasına neden olarak yanıklara veya yaralanmaya yol açabilir.
17. Alet yüksek gerilim elektrik güç hatları yakınında kullanımı desteklemediği sürece batarya kartuşunu yüksek gerilim elektrik güç hatlarının yakınında kullanmayın. Aletin veya batarya kartuşunun arızalanmasına veya bozulmasına neden olabilir.
18. Bataryayı çocuklardan uzak tutun.

## BU TALİMATLARI MUHAFAZA EDİNİZ.

**⚠DİKKAT:** Sadece orijinal Makita bataryalarını kullanın. Orijinal olmayan Makita bataryaları ya da üzerine değişiklik yapılmış bataryaların kullanımı bataryanın patlamasına ve sonuç olarak yangın, kişisel yaralanma ve hasara neden olabilir. Ayrıca Makita aleti ve şarj aletinin Makita tarafından sunulan garantisini geçersiz olur.

## Maksimum batarya ömrü için ipuçları

1. Batarya kartuşunu tamamen boşalmadan önce şarj edin. Aletin gücünün zayıflamaya başladığını fark ettiğinizde aleti durdurun ve batarya kartuşunu şarj edin.
2. Tam dolu bir batarya kartuşunu asla yeniden şarj etmeyin. Aşırı şarj etme bataryanın hizmet ömrünü kısaltır.
3. Batarya kartuşunu 10 °C - 40 °C oda sıcaklığında şarj edin. Sıcak bir batarya kartuşunu şarj etmeden önce soğumasını bekleyin.
4. Batarya kartuşunu kullanmıyorken aletten veya şarj aletinden çıkarın.
5. Uzun bir süre (altı aydan daha fazla) kullanmadığınız durumlarda batarya kartuşunu şarj edin.

# İŞLEVSEL NİTELİKLER

**⚠️ DİKKAT:** Alet üzerinde ayarlama veya işleyiş kontrolü yapmadan önce aletin kapalı ve batarya kartuşunun ayrılmış olduğundan daima emin olun.

## Batarya kartuşunun takılması ve çıkarılması

**⚠️ DİKKAT:** Batarya kartuşunu takmadan ya da çıkarmadan önce aleti daima kapatın.

**⚠️ DİKKAT:** Batarya kartuşunu takarken veya çıkarırken aleti ve batarya kartuşunu sıkıca tutun. Aletin ve batarya kartuşunun sıkıca tutulmaması bunların düşürülmesine sebep olabilir ve alet ve batarya kartuşunun zarar görmesine ya da ciddi yaralanmasına yol açabilir.

Batarya kartuşunu takmak için kilitleme mandalına bastırarak kapağı açın. Batarya kartuşu üstündeki dili yuvadaki olukla hizalayın ve yerine kaydırın. Hafif bir tık sesi duyulana kadar itip yerine tam oturmasını sağlayın. Düğmenin üst tarafındaki kırmızı göstergeler görünüyorsa tam yerine kilitlememiş demektir. Batarya kartuşlarını taktikten veya çıkardıktan sonra kapağı mutlaka kapatın.

► **Şek.1:** 1. Kapak 2. Kilitleme mandalı

Batarya kartuşlarını çıkarmak için kartuşun ön kısmındaki düğmeye bastırarak batarya kartuşunu kaldırın.

► **Şek.2:** 1. Kırmızı göstergeler 2. Düğme 3. Batarya kartuşu

**⚠️ DİKKAT:** Batarya kartuşunu daima kırmızı göstergeler görünmeyecek şekilde tam olarak takın. Yerine tam oturmazsa, aletten yanlışlıkla düşebilir, sizin ya da çevrenizdeki kişilerin yaralanmasına neden olabilir.

**⚠️ DİKKAT:** Batarya kartuşunu zorlayarak takmayın. Kartuş kolay bir şekilde kaymıyorsa doğru yerleştirilmemiş demektir.

**⚠️ DİKKAT:** Çalıştırmadan önce kapağı mutlaka kilitleyin.

## Alet/batarya koruma sistemi

Bu alet bir alet/batarya koruma sistemi ile donatılmıştır. Bu sistem motora giden gücü otomatik olarak keserek uzun alet ve batarya ömrü sağlar. Alet veya batarya için aşağıdaki durumlardan biri söz konusu olduğunda aletin işleyişi otomatik olarak durur:

### Aşırı yük koruması

Batarya, anormal derecede yüksek akım çekmesine neden olacak şekilde kullanıldığında, alet hiçbir belirti vermeden otomatik olarak durur. Bu durumda, aleti kapatın ve aletin aşırı yüklenmesine neden olan uygulamayı durdurun. Daha sonra aleti yeniden başlaması için çalıştırın.

### Aşırı ısınma koruması

Alet aşırı ısındığında otomatik olarak durur ve batarya göstergesi yanıp söner. Bu durumda, yeniden çalıştırmadan önce aletin soğumasını bekleyin.

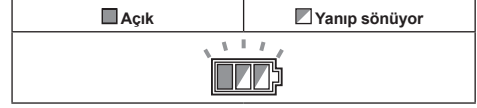

### Aşırı deşarj koruması

Batarya kapasitesi yeterli olmadığında, alet otomatik olarak durur. Bu durumda, bataryayı aletten çıkarın ve bataryayı tekrar şarj edin.

## Kalan batarya kapasitesinin gösterilmesi

**Sadece göstergeli batarya kartuşları için**

► **Şek.3:** 1. Göstergeler 2. Kontrol düğmesi

Kalan batarya kapasitesini göstermesi için batarya kartuşu üzerindeki kontrol düğmesine basın. Göstergeler lambaları birkaç saniye yanar.

Göstergeler lambaları			Kalan kapasite	
Yanıyor	Kapalı	Yanıp söntüyor		
■	□	▤	%75 ila %100	
■ ■ ■ ■	□ □ □ □	□ □ □ □		%50 ila %75
■ ■ ■ ■	□ □ □ □	□ □ □ □		
■	□ □ □ □	□ □ □ □	%0 ila %25	
▤	□ □ □ □	□ □ □ □	Bataryayı şarj edin.	
■ ■ ■ ■	□ □ □ □	□ □ □ □	Batarya arızalanmış olabilir.	
□ □ □ □	■ ■ ■ ■	□ □ □ □		

**NOT:** Kullanım koşullarına ve ortam sıcaklığına bağlı olarak, gösterilen değer gerçek kapasiteden biraz farklılık gösterebilir.

**NOT:** İlk (en soldaki) göstergeler lambası, batarya koruma sistemi çalıştığında yanıp söner.

## Kalan batarya kapasitesinin gösterilmesi

**ÖNEMLİ NOT:** Güç düğmesi Kapalı konumdayken batarya göstergesi yanmaz. Kalan batarya kapasitesini kontrol etmek için güç düğmesini yüksek veya düşük basınç moduna çevirin.

Kalan batarya kapasitesini göstermesi için kontrol düğmesine basın. Batarya göstergelerinin her biri bir bataryaya karşılık gelir.

► **Şek.4:** 1. Batarya göstergesi 2. Kontrol düğmesi

Batarya göstergesi durumu			Kalan pil kapasitesi
Açık	Kapalı	Yanıp sönüyor	
			%50 ila %100
			%20 ila %50
			%0 ila %20
			Bataryayı şarj edin

## Güç düğmesi

**ÖNEMLİ NOT:** Güç düğmesini zorlayarak çevirmeyin. Düğmenin arızalanmasına neden olabilir.

Basınç seviyesine bağlı olarak güç düğmesini saat yönünde veya saatin aksi yönünde çevirin. Güç düğmesini yüksek basınç modu (2) için saat yönünde, düşük basınç modu (1) için saatin aksi yönünde çevirin. Makineyi kapatmak için güç düğmesini yeniden Kapalı konuma (0) çevirin.

► **Şek.5:** 1. Düşük basınç modu (1) 2. Yüksek basınç modu (2) 3. Kapalı konum

**NOT:** Güç düğmesini yüksek veya düşük basınç moduna çevirirken batarya göstergeleri birkaç saniyelikğine yanar.

## Nozul fonksiyonları

**NOT:** Standart nozullar ülkeye göre değişir. Diğer nozullar için İSTEĞE BAĞLI AKSESUARLAR kısmına da bakın.

## Püskürtme borusu

Ülkeye özgü

► **Şek.6**

Nozulun ön ucu döndürülerek jet genişliği 0° ile 25° arasında ayarlanabilir.

**⚠DİKKAT:** Jet genişliğini ayarlarken nozulu tetikli tabancaya doğru çekerken döndürmeyin. Nozul tetikli tabancadan çıkabilir ve yaralanmaya neden olabilir.

## Kir giderici

Ülkeye özgü

► **Şek.7**

Spiral jet püskürtülür. İnatçı kirleri temizlemek için uygundur.

**ÖNEMLİ NOT:** Kir gidericiyi camlar veya araç kaportaları gibi kırılabilir yüzeyleri temizlemek için kullanmayın.

## Tetik işlemleri

Su jeti püskürtmek için tetiği çekin. Tetik basılı olduğu sürece jet devam eder. Tetikli tabancayı güvenli kullanmak için tetik kilitlenebilir. Tetiği kilitlemek için durdurucuyu çekip çıkararak kabza üzerindeki kanala geçirin.

► **Şek.8:** 1. Tetik 2. Durdurucu 3. Kanal

**ÖNEMLİ NOT:** Basınç anahtarında mekanik hatayı engellemek için tetik işlemleri arasında her zaman iki saniye aralık bırakın.

## Güvenlik vanası

Bu cihaz, aşırı fazla basıncı engellemek için bir güvenlik vanası ile donatılmıştır. Tetik bırakıldığında vana açılır ve pompa girişi aracılığıyla su devridaim eder.

**⚠DİKKAT:** Güvenlik vanası ayarını kurcalamayın veya ayarlamayın.

## MONTAJ

**⚠DİKKAT:** Alet üzerinde herhangi bir iş yapmadan önce aletin kapalı ve batarya kartuşunun ayrılmış olduğundan daima emin olun.

## Yüksek basınç hortumunun bağlanması

Yüksek basınç hortumunu (tabanca işareti olan) çıkışa bağlayın. Yüksek basınç hortumunun üzerindeki somunu saat yönünde çevirerek çıkışın vida dişine vidalayın.

► **Şek.9:** 1. Çıkış 2. Somun

**⚠DİKKAT:** Yüksek basınç hortumunun sağlam bir şekilde bağlandığından emin olun. Gevşek bağlantı yüksek basınç hortumunu fırlatarak yaralanmaya neden olabilir.

## Tetikli tabancanın takılması

Yüksek basınç hortumunu tetikli tabanca üzerindeki girişe bağlayın. Yüksek basınç hortumunun üzerindeki somunu saat yönünde çevirerek giriş üzerindeki vida dişine vidalayın.

► **Şek.10:** 1. Giriş 2. Somun

**⚠DİKKAT:** Yüksek basınç hortumunun sağlam bir şekilde bağlandığından emin olun. Gevşek bağlantı yüksek basınç hortumunu fırlatarak yaralanmaya neden olabilir.

## Musluğa bağlama

**⚠DİKKAT:** Daima çapı ø13 mm veya daha büyük olan basınca dayanıklı bir su hortumu kullanın ve uygun bağlantı parçaları ile musluğa bağlayın. Aksi takdirde su hortumu ve/veya bağlantı parçası koparak yaralanmaya neden olabilir.

**ÖNEMLİ NOT:** Mümkün olduğu kadar kısa bir basınca dayanıklı su hortumu kullanın. Emme suyu miktarı pompanın maks. besleme hacminden yüksek olmalıdır.

**ÖNEMLİ NOT:** İçme suyu şebekesine bağlayacaksanız bölgenizdeki mevzuatı karşılayan bir geri akış engelleme vanası kullanın.

**NOT:** Hortum takımı, her iki uca bağlantı manşonları takılı olarak gönderilir. Bu nedenle bağlantı manşonu olmayan bir musluğa bağlarken bir uçtaki bağlantı manşonunu çıkarın.

► **Şek.11:** 1. Bağlantı manşonu somunu 2. Bağlantı manşonu

1. Hortum takımını musluğa bağlayın. Hortumun ucunu musluğa sabitlemek için hortum kelepçesi veya musluk rakoru gibi uygun bir bağlantı parçası kullanın.  
► **Şek.12:** 1. Hortum kelepçesi 2. Bağlantı manşonu 3. Hortum takımı

**NOT:** Bağlantı parçası, bağlayacağınız musluğun şeklinde bağlıdır. Piyasadan alınan uygun bir bağlantı parçası hazırlayın.

2. Su hortumu rakorunu (musluk işareti olan) girişe takın ve daha sonra bağlantı manşonunu geçirin.  
► **Şek.13:** 1. Bağlantı manşonu 2. Su hortumu rakoru 3. Basınçlı yıkama makinası üzerindeki giriş

## Nozulun takılması/çıkartılması

**⚠DİKKAT:** Nozulu takarken/çıkartırken tetikli tabancanın tetiğini daima kilitleyin.

Nozulun ucunu tetikli tabanca üzerindeki yuvaya sokun ve şekilde gösterildiği gibi ok yönünde çevirin. Nozulu ayırma için nozulu, tetikli tabancaya doğru bastırarak ters yönde çevirin.

► **Şek.14:** 1. Tetikli tabanca 2. Yuva 3. Nozulun ucu

## Köpük nozulunun takılması

### İsteğe bağlı aksesuar

**⚠DİKKAT:** Nozulu takarken/çıkartırken tetikli tabancanın tetiğini daima kilitleyin.

Köpük nozulunu kullanmadan önce bir deterjan hazırlayın.

1. Nozulu saatin aksi yönüne döndürerek kaptan çıkarın. Nozulu tetikli tabancaya takın.

► **Şek.15:** 1. Nozul 2. Tetikli tabanca

2. Deterjanı kaba boşaltın ve kabı nozula takın.

► **Şek.16:** 1. Kap

**ÖNEMLİ NOT:** Daima nötr deterjan kullanın. Asitli veya alkali deterjan kaba veya nozula zarar verebilir.

## Plastik taşıma çantasını muhafaza kutusuna yerleştirme

### İsteğe bağlı aksesuar

Makita plastik taşıma çantasını muhafaza kutusunun üzerine yerleştirebilirsiniz. Plastik taşıma çantasını, muhafaza kutusunun kapağındaki kulaklarca sabitlenecek şekilde muhafaza kutusuna yerleştirin.

► **Şek.17:** 1. Plastik taşıma çantası 2. Kulak

## Muhafaza kutusunu yük arabasına yerleştirme

### İsteğe bağlı aksesuar

Muhafaza kutusunu Makita yük arabası ile taşıırken muhafaza kutusunu yerine yerleştirin. Muhafaza kutusunun alt kısmının yük arabası platformuna oturduğundan emin olun.

► **Şek.18:** 1. Muhafaza kutusunun alt yüzeyi 2. Yük arabası platformu

**⚠DİKKAT:** Yük arabasını kullanırken muhafaza kutusunu su dolu biçimde taşımayın. Aksi takdirde denge kaybolabilir ve yaralanmaya yol açabilir ya da su sızıtısına neden olacak şekilde muhafaza kutusunun deforme olmasına sebep olabilir.

## KULLANIM

**⚠UYARI:** Su jetine dokunmayın veya kendinize ya da başkalarına doğru doğrultmayın. Su jeti tehlikelidir ve size veya başkalarına zarar verebilir.

**⚠UYARI:** Su jetini kullanırken asla temizlediğiniz nesneyi tutmayın veya ellerinizi ve ayaklarınızı su jetinin yanına koymayın.

**⚠DİKKAT:** Su jetinin geri sekmesine ve fırlayan nesnelere karşı dikkatli olun. Nozulu nesneye 30 cm'den daha fazla yaklaştırmayın.

**⚠DİKKAT:** Basınçlı yıkama makinasını susuz 1 dakikadan daha uzun çalıştırmayın.

**⚠DİKKAT:** Basınçlı yıkama makinasını uzun süre çalıştırmayın. Aşırı ısınmaya veya yangına neden olabilir. Ayrıca uzun süreli kullanım titreşim hastalığına neden olabilir.

**⚠DİKKAT:** Rüzgarın yönüne dikkat edin.

Deterjan gözünüzü veya ağzınıza kaçarsa derhal temiz su ile yıkayın ve gerekirse doktora başvurun.

**ÖNEMLİ NOT:** Basınçlı yıkama makinasını 1 saatten daha uzun kullanmaktan kaçının. 1 saat kullandıktan sonra aynı süreyle mola verin.

**ÖNEMLİ NOT:** Basınçlı yıkama makinasının mekanizmasını korumak için 40°C'den daha sıcak su kullanmayın.

1. Yüksek basınç hortumunun bir ucunu tetikli tabancaya ve diğer ucunu basınçlı yıkama makinasına bağlayın.

2. Basınçlı yıkama makinasını bir su hortumu ile musluğa bağlayın. Ondan sonra musluğu açın.

► **Şek.19**

3. Kapağı açın ve batarya kartuşlarını basınçlı yıkama makinasına takın, ardından kapağı kilitleyin.

► **Şek.20:** 1. Batarya kartuşu 2. Kapak

4. Güç düğmesini istediğiniz moda çevirin.

► **Şek.21:** 1. Düşük basınç modu (1) 2. Yüksek basınç modu (2) 3. Kapalı konum

5. Su jeti püskürtmek için durdurucuyu açın ve tetiğe basın. Tetik basılı olduğu sürece jet devam eder.

► **Şek.22:** 1. Durdurucu

**⚠DİKKAT:** Tetikli tabancayı sıkıca tutun. Tetiğe bastığınızda tetikli tabanca geri teper.

**⚠DİKKAT:** Su jeti püskürtürken tetikli tabancayı daima kabzasından ve namlusundan tutun.

**ÖNEMLİ NOT:** Kullanım sırasında tetikli tabancayı kuvvetli bir biçimde çekmemeye dikkat edin. Basınçlı yıkama makinasının devrilmesine neden olabilir.

**ÖNEMLİ NOT:** Çalışmaya uzun süre ara verirken basınçlı yıkama makinasını kapatın ve kalan suyu tamamen boşaltmak için tetiğe basın.

Basınçlı yıkama makinası, yüksek basınç korunacak şekilde uzun süre bırakılırsa yeniden başlamayabilir. Bu durumda basınçlı yıkama makinasını kapatın, girişe bir musluktan su besleyin ve su beslemesini bir süre muhafaza ederek tetiğe basın. Ardından basınçlı yıkama makinasını açın.

Çalışmaya ara verdiğinizde tetikli tabancayı şekilde gösterildiği gibi geçici olarak yerleştirebilirsiniz.

► **Şek.23**

## Kullanım sonrası

**⚠DİKKAT:** Basınçlı yıkama makinasını kullandıktan sonra bu kılavuzda anlatılan prosedürü mutlaka uygulayın. Tetikli tabanca veya basınçlı yıkama makinasındaki artık basınç yaralanmaya veya içerideki pompanın hasar görmesine neden olabilir.

1. Basınçlı yıkama makinasını kapatın.

2. Musluğu kapatın ve su hortumunu basınçlı yıkama makinasından ayırın.

► **Şek.24**

3. Basınçlı yıkama makinasını tekrar açın.

4. Basınçlı yıkama makinasında kalan su boşalana dek tetiğe basın.

► **Şek.25**

**ÖNEMLİ NOT:** Motoru 1 dakikadan daha uzun çalıştırmayın.

5. Basınçlı yıkama makinasını kapatın ve batarya kartuşlarını çıkarın.

► **Şek.26:** 1. Güç düğmesi 2. Batarya kartuşu

6. Yüksek basınç hortumunu tetikli tabancadan ve basınçlı yıkama makinasından ayırın.

► **Şek.27:** 1. Tetikli tabanca 2. Yüksek basınç hortumu 3. Basınçlı yıkama makinası

**ÖNEMLİ NOT:** Yüksek basınç hortumunun zarar görmesini engellemek için depolamadan önce hortumda kalan suyu boşaltın.

## Tank/su deposundan su sağlanması

Musluk yerine tank veya su deposundan su sağlayabilirsiniz.

Hortum takımını ve süzgeç takımını su hortumu rakoruna bağlayın.

► **Şek.28:** 1. Tank/su deposu 2. Süzgeç takımı 3. Hortum takımı 4. Su hortumu rakoru

**⚠DİKKAT:** Manşonu filtre mahfazasına takarken elinizin hortum kelepçesi ile incinmemesine dikkat edin.

**ÖNEMLİ NOT:** Her zaman Makita hortum takımını ve süzgeç takımını kullanın.

**ÖNEMLİ NOT:** Basınçlı yıkama makinasının girişi ile su yüzeyi arasındaki yüksekliği daima en fazla 1 m (3,28 ft) olacak şekilde tutun. Aksi takdirde basınçlı yıkama makinası suyu pompaya çekemeyecektir.

Suyu hortuma almak için nozulu tetikli tabancadan çıkarın ve tetik basılıyken basınçlı yıkama makinasını açın. Su tetikli tabancadan sabit bir şekilde püskürtülmeye başladığında tetiği bırakın ve amacınıza uygun nozulu takın.

► **Şek.29:** 1. Tetikli tabanca

**NOT:** Su püskürtülmiyorken hortum takımını ve süzgeç takımını ayırın ve suya sokun. Daha sonra basınçlı yıkama makinasına tekrar takın.

► **Şek.30:** 1. Hortum takımını ve süzgeç takımı

## Muhafaza kutusunu su tankı olarak kullanırken

Basınçlı yıkama makinası (ülkeye özgü) ile verilen muhafaza kutusunu bir su tankı olarak kullanabilirsiniz.

1. Hortum takımının bağlantı manşonunu su hortumu rakoruna bağlayın.

► **Şek.31:** 1. Bağlantı manşonu 2. Su hortumu rakoru 3. Basınçlı yıkama makinasının girişi

2. Hortum takımının bağlantı manşonunu ve süzgeç takımının filtre mahfazasını bağlayın.

► **Şek.32:** 1. Süzgeç takımı 2. Hortum takımı

3. Muhafaza kutusunu boşaltın ve içini suyla doldurun.

► **Şek.33:** 1. Tam su seviyesi çizgisi

**ÖNEMLİ NOT:** Su doldururken tam su seviyesi çizgisini geçmeyin.

**ÖNEMLİ NOT:** Muhafaza kutusunun kapağı su geçirmez tipte değildir. Taşırken muhafaza kutusundaki suyu dökmemeye dikkat edin.

4. Besleme suyu girişindeki kapağı çıkarın ve süzgeç takımını şekilde gösterildiği gibi girişten geçirin.

► **Şek.34:** 1. Kapak 2. Kapak yuvası 3. Besleme suyu girişi 4. Süzgeç takımı

**NOT:** Besleme suyu girişindeki kapak, kapak yuvasında bırakılabilir.

5. Basıncı yıkama makinasını, muhafaza kutusunun kapağın-daki kulaklarca sabitlenecek şekilde muhafaza kutusuna yerleştirin.

► **Şek.35:** 1. Basıncı yıkama makinası 2. Kapak 3. Hava boşaltma deliği

**NOT:** Su emişi çalışmıyorsa, uzun zaman alıyorsa veya su basıncı yeterli değilse şunları kontrol edin:

- Hortum takımı, süzgeç takımı ve su hortumu rakoru gevşemiş mi.
- Hortum takımının bağlantı manşonları su hortumu rakoruna ve süzgeç takımının filtre mahfazasına sıkıca takılmış mı.

Gevşek iseler sıkın.

**Hortum takımı**

► **Şek.36:** 1. Bağlantı manşonu

**Süzgeç takımı**

► **Şek.37:** 1. Hortum kelepçesi 2. Filtre mahfazası

**Su hortumu rakoru**

► **Şek.38:** 1. Su hortumu rakoru

**ÖNEMLİ NOT:** Taşırken muhafaza kutusunun tutulmasına dikkat edin. İçinde basıncı yıkama makinası ve aksesuarlar ile su bulunan muhafaza kutusunu taşımak, kendi ağırlığından dolayı kaza veya yaralanmaya neden olabilir.

**ÖNEMLİ NOT:** Muhafaza kutusunu taşırken sallamayın, devirmeyin veya aşırı meyil vermeyin. Aksi takdirde:

- içerideki suyun dökülmesine;
- kapak üzerindeki basıncı yıkama makinasının muhafaza kutusundan düşmesine veya;
- muhafaza kutusunun tekerleklerinin dönmesinin engellenmesine; neden olabilir.

**ÖNEMLİ NOT:** Muhafaza kutusunu koldan tutarak taşırken içinde çok fazla su varsa su dökülebilir.

**ÖNEMLİ NOT:** Muhafaza kutusu yatırıldığında içindeki su hava boşaltma deliğine ulaşırsa hava boşaltma deliğinden su çıkabilir.

**ÖNEMLİ NOT:** Muhafaza kutusunun üzerine basmayın. Kapak kırılabilir.

**ÖNEMLİ NOT:** Muhafaza kutusunu uzun süre su dolu bırakmayın. Aksi takdirde muhafaza kutusunun hasar görmesine neden olabilir ve su sızıntısına yol açabilir.

Kullandıktan sonra aşağıdaki prosedürü izleyin:

1. Boşaltma çıkışının üzerindeki kapağı çıkarın ve suyu boşaltın.

► **Şek.39:** 1. Boşaltma çıkışı

2. Muhafaza kutusunun içindeki nemi bir bezle silin ve ardından muhafaza kutusunu tamamen kurutun.

**ÖNEMLİ NOT:** Basıncı yıkama makinasını ve aksesuarları, muhafaza kutusunun içi ıslakken saklamayın. Kalan nem arızaya ve pasa neden olabilir.

## BAKIM ve SAKLAMA

**⚠DİKKAT:** Alet üzerinde kontrol veya bakım işlemlerine başlamadan önce mutlaka aletin kapalı ve batarya kartuşunun çıkarılmış olduğundan emin olun.

**ÖNEMLİ NOT:** Benzin, tiner, alkol ve benzeri maddeleri kesinlikle kullanmayın. Renk değişimi, deformasyon veya çatlaklar oluşabilir.

Aleti EMNİYETLİ ve ÇALIŞMAYA HAZIR durumda tutmak için onarımlar, başka her türlü bakım ve ayarlamalar daima Makita yedek parçaları kullanılarak Makita yetkili servis merkezleri veya Fabrikasının Servis Merkezleri tarafından yapılmalıdır.

### Nozulun temizlenmesi

Nozuldan kiri gidermek veya tıkanıklığı açmak için temizleme iğnesini kullanın.

► **Şek.40:** 1. Temizleme iğnesi

**NOT:** En uygun performansı korumak için nozulu düzenli olarak temizleyin.

**ÖNEMLİ NOT:** Kir veya pisliği zorla gidermeyin. Yaralanmaya veya sapmış jet açıkları ya da düşük performansa yol açacak şekilde püskürtme deliğinin hasar görmesine neden olabilir.

### Filtrenin temizlenmesi

Su hortumu rakorunu çıkarın ve filtrenin içindeki kir ve pisliği temizleyin.

► **Şek.41:** 1. Su hortumu rakoru 2. Filtre 3. Conta

Süzgeç takımını kullanırken filtreyi filtre mahfazasından çıkararak kir ve pisliği temizleyin.

► **Şek.42:** 1. Filtre 2. Filtre mahfazası

**NOT:** En uygun performansı korumak için filtreyi düzenli olarak temizleyin.

### Depolama

**⚠DİKKAT:** Daima sıcaklığın donma noktasının altına düşmediği kapalı bir mekanda depolayın. Basıncı yıkama makinası donar ve arızalanırsa onarım için yerel servisimize başvurun.

Aksesuarları, basıncı yıkama makinasının yan cebinde saklayın.

**Saklama örneği**

► **Şek.43:** 1. Yüksek basınç hortumu 2. Nozul 3. Tetikli tabanca

Modelinizle birlikte muhafaza kutusu verilmişse basıncı yıkama makinasını ve aksesuarları bu kutuda saklayın.

**Saklama örneği**

► **Şek.44:** 1. Basıncı yıkama makinası 2. Nozul 3. Tetikli tabanca 4. Yıkama fırçası 5. Köpük nozulu 6. Şarj aleti 7. Hortum takımı 8. Süzgeç takımı

**NOT:** Şekilde gösterilen bazı aksesuarlar bazı ülkelerde isteğe bağlı aksesuarlar şeklinde sağlanır.

# SORUN GİDERME

Anarım için servise gitmeden önce kontrolleri yapın. Kılavuzda açıklanmayan bir problemle karşılaşırsanız aleti demonte etmeyin. Bunun yerine, Makita Yetkili Servis Merkezlerine başvurun ve daima orijinal Makita yedek parçaları kullanın.

Anormal durum	Olası nedeni (arıza)	Çözümü
Yıkama makinası çalışmıyor.	Elektrik yok	Şarjlı batarya kartuşlarını takın.
	Düğme açık konumda değil.	Düğmeyi açık konuma alın.
	Pompada artık basınç	Tetiğe basın.
	Hasarlı batarya veya elektrik devresi	Anarım için yetkili servise başvurun.
	Basınçlı yıkama makinası, yüksek basınç korunacak şekilde uzun süre bırakılmış.	Basınçlı yıkama makinasını kapatın, girişe bir musluktan su besleyin ve su beslemesini bir süre muhafaza ederek tetiğe basın. Ardından basınçlı yıkama makinasını açın.
Su jeti yok / zayıf su jeti	Su beslemesi yok	Musluğun açık olduğundan emin olun. Hortum takımını ve süzgeç takımını kullanıyorsanız hortuma su verin.
	Zayıf su beslemesi	Musluğu açın.
	Kötü su hortumu bağlantısı	Basınçlı yıkama makinası ile su musluğunun arasındaki bağlantıyı kontrol edin.
	Tıkalı hortum, filtre veya nozul	Hortum, filtre veya nozulun tıkanıklığını giderin.
	Hava su akışını engelliyor.	Düğmeyi kapalı konuma alın ve tetiğe basarak tekrar açık konuma alın.
	Hasarlı veya aşınmış nozul	Nozulu değiştirin.
	Pompa veya vana arızası	Anarım için yetkili servise başvurun.
	Hortumlarda yetersiz bağlantı (süzgeç takımını kullanırken)	Gevşemişse bağlantı manşonunu sıkın. Bağlantı manşonunu sıkıca takın.
İstikrarsız su jeti	Tıkalı nozul	Temizleme iğnesini kullanarak nozulun püskürtme deliğini açın.
	Zayıf su emmesi	Musluktan başlayarak su hortumunu kaçak veya tıkanıklıklara karşı kontrol edin. Musluğu açın.
	Su çok sıcak.	Daha soğuk su sağlayın.
	Vana arızası	Anarım için yetkili servise başvurun.
Anormal ses	Su çok sıcak.	Daha soğuk su sağlayın.
	Pompada hava sıkışması.	Anarım için yetkili servise başvurun.
Su kaçağı	Kötü bağlantı	Basınçlı yıkama makinası ile tetikli tabanca ve su musluğu arasındaki bağlantıyı kontrol edin.
	Aşınmış contalar	Anarım için yetkili servise başvurun.

## İSTEĞE BAĞLI AKSESUARLAR

**⚠ DİKKAT:** Bu aksesuarlar ve ek parçalar bu el kitabında belirtilen Makita aletiniz ile kullanılmak için tavsiye edilmektedir. Herhangi başka bir aksesuar ya da ek parça kullanılması insanlar için bir yaralanma riski getirebilir. Aksesuarları ya da ek parçaları yalnızca belirtilmiş olan kullanım amaçlarına uygun olarak kullanın.

Bu aksesuarlarla ilgili daha fazla bilgiye ihtiyac duyarsanız bulunduğunuz yerdeki yetkili Makita servisine başvurun.

**NOT:** Listedeki parçaların bazıları alet paketi içerisinde standart aksesuar olarak dahil edilmiş olabilir. Bunlar ülkeden ülkeye farklılık gösterebilir.

## Vario-Power püskürtme borusu

### ► Şek.45

Jet basıncı nozul döndürülerek ayarlanabilir.

**⚠ DİKKAT:** Jet basıncını ayarlarken nozulu tetikli tabancaya doğru çekerken döndürmeyin. Nozul tetikli tabancadan çıkabilir ve yaralanmaya neden olabilir.

## Köpük nozulu

### Ülkeye özgü

### ► Şek.46

Derterjan, köpük şeklinde püskürtülebilir.



## Yıkama fırçası (uzun)

### ► Şek.47

Fırça ile donatılmış bir nozul. Kiri fırça ile fırçalayarak gidermek için kullanışlıdır.

## Döner yıkama fırçası

### ► Şek.48

Jeti püskürtürken içindeki üç fırça yavaşça döner. Dış duvar, araç kaportası, banyo küveti, vb. üzerindeki hafif kirleri temizlemek için uygundur.

## Hortum takımı

### ► Şek.49

Ürüne bir musluk veya ürüne süzgeç takımını bağlamak için bir hortum takımı.

## Süzgeç takımı

### ► Şek.50

Bir tank veya su deposundan su beslemek için süzgeç takımı. Ürüne bağlamak için hortum takımını kullanın.

## Boru uzatması

### ► Şek.51

Tetikli tabancanın uzunluğunu artırmak için borular. Kullanılacak boruların adedini değiştirerek üç farklı uzunluk elde edilebilir.

## Gövde altı püskürtme borusu

### ► Şek.52

Köşeli nozula sahip ekstra uzun püskürtme borusu. Aracın gövde altını ve yağmur oluğu gibi erişmesi zor yerleri temizlemek için idealdir.

**⚠DİKKAT:** Gövde altı püskürtme borusunu boru uzatması ile kullanmayın.

## Sıçrama siperi

### ► Şek.53

Kir giderici ile köşeleri temizlerken geri sıçramaları azaltır.

## Döner mafsal

### ► Şek.54

Yüksek basınç hortumunun burkulmasını engeller.

## Bağlantı rakoru

### ► Şek.55

Başka bir modele ait nozulu bağlamak için rakor.

Bazı opsiyonel nozullar, tetikli tabancaya bağlamak için bağlantı rakoru (isteğe bağlı aksesuar) gerektirirler. Bağlantı rakorunu tetikli tabancaya, nozulla aynı şekilde takın.

► **Şek.56:** 1. Nozul 2. Bağlantı rakoru 3. Tetikli tabanca

**NOT:** Diğer modelde, HW112 veya HW121 verilen nozulları kullanırken bağlantı rakoru gerekir.

## Boru temizleme hortumu (10 m/15 m)

### ► Şek.57

Sihhi tesisat ve iniş borularını temizlemek ve açmak için.

**⚠DİKKAT:** Boru temizleme hortumunu kullanırken su jetine dikkat edin. Oldukça yoğun su jeti geriye doğru püskürtülür. Su jetini yalnızca nozul, temizlenecek boruya en az kırmızı işarete kadar sokulduğunda açın.

## Yüksek basınç uzatma hortumu (5 m/8 m/10 m)

### ► Şek.58

Basınçlı yıkama makinası gövdesini tetikli tabancaya bağlamak için uzatma hortumu.

## Değişken Güçlü Püskürtme Nozulu ve Uzatma Borusu

► **Şek.59:** 1. Değişken güçlü püskürtme nozulu  
2. Uzatma borusu

Jet basıncı nozul döndürülerek ayarlanabilir.

**⚠UYARI:** Uzatma borusuna sadece değişken güçlü püskürtme nozulunu takın. Orijinal uzatma borusuna diğer isteğe bağlı uzatma borularını takmayın. Üretici tarafından önerilenin dışında başka ek parçaların kullanılması hasar veya yaralanma riskine neden olabilir.

**⚠DİKKAT:** Jet basıncını ayarlarken nozulu tetikli tabancaya doğru çekerken döndürmeyin. Nozul tetikli tabancadan çıkabilir ve yaralanmaya neden olabilir.





# Makita Europe N.V.

Jan-Baptist Vinkstraat 2, 3070 Kortenberg, Belgium

# Makita Corporation

3-11-8, Sumiyoshi-cho, Anjo, Aichi 446-8502 Japan

[www.makita.com](http://www.makita.com)



885721G990  
EN, FR, DE, IT, NL,  
ES, PT, DA, EL, TR  
20220214