

GB	Battery adapter
F	Adaptateur de batterie
D	Akku-Adapter
I	Adattatore per batterie
NL	Accuadapter
E	Adaptadora de batería
P	Adaptador de batería
BZ	Adaptador de batería
DK	Akku-adapter
GR	Προσαρμογέας μπαταριών
TR	Batarya adaptörü
S	Batteriadapter
N	Batteriadapter
FIN	Akkuadapteri
LV	Akumulatoru pārveidotājs
LT	Akumuliatorių adapteris
EE	Akumuundur
PL	Adapter akumulatora
HU	Akkumulátor adapter
SK	Adaptér batérií
CZ	Akumulátorový konvertor
SI	Adapter za baterije
AL	Përshtatësi i baterisë
BG	Адаптер за акумулаторни батерии
HR	Adapter za akumulator
MK	Конвертер на батерии
RO	Transformator cu baterii
RS	Адаптер за батерије
RUS	Переходник зарядного устройства
UA	Адаптер для акумуляторів
CS	電池连接转换器 (保留备用)
CT	腰掛式電池轉接座
KR	배터리 아답타
ID	Adapter baterai
VI	Cục sạc pin
TH	อะแดปเตอร์แปลงไฟแบบเดือซี่
PR	
AR	

Instruction Manual
Manuel d'instructions
Gebrauchsanleitung
Istruzioni per l'uso
Gebruiksaanwijzing
Manual de instrucciones
Manual de instruções
Manual de instruções
Brugervejledning
Εγχειρίδιο οδηγιών
Kullanım Kılavuzu
Bruksanvisning
Bruksanvisning
Käyttöohje
Lietošanas rokasgrāmata
Naudojimo instrukcija
Kasutusjuhend
Instrukcja obsługi
Használati útmutató
Návod na obsluhu
Návod k použití
Navodila za uporabo
Manual Udhëzimi
Упътване за работа
Upute za korištenje
Упатство за работа
Manual de instrucțiuni
Упутство за употребу
Инструкция по эксплуатации
Інструкція з експлуатації
使用说明书
使用説明書
사용 설명서
Buku Petunjuk
Hướng dẫn sử dụng
คู่มือใช้งาน

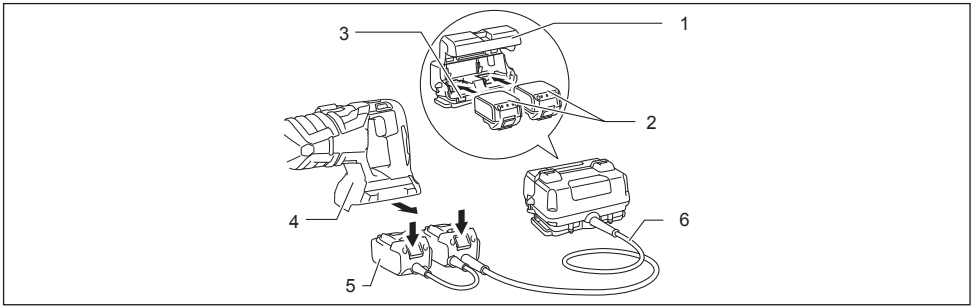

1

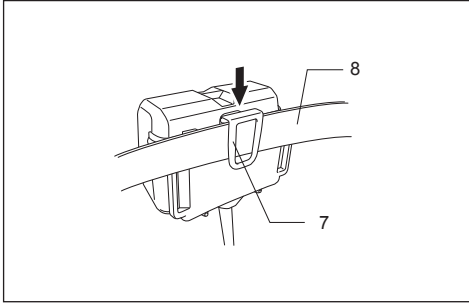

2

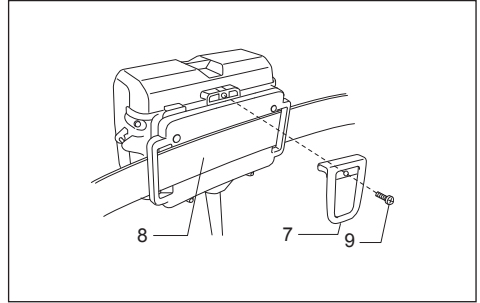

3

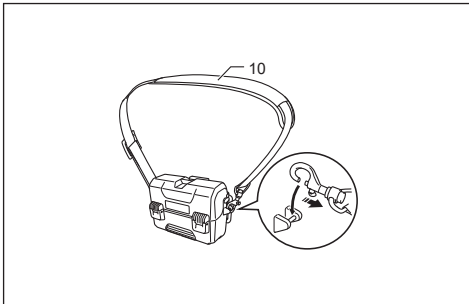

4

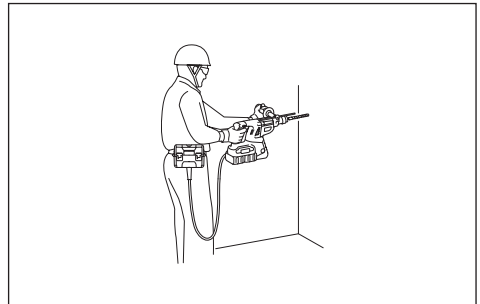

5

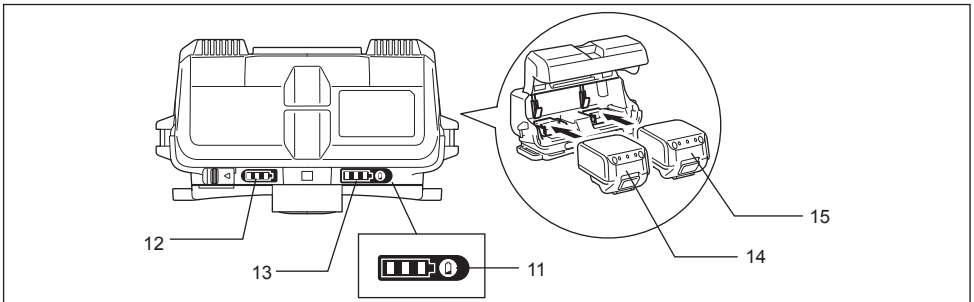

6

2

English (Original instructions)

Explanation of general view

1	Cover	7	Hook	12	Remaining battery capacity indication lamp for Battery 1
2	Battery	8	Belt	13	Remaining battery capacity indication lamp for Battery 2
3	Lock lever	9	Screw	14	Battery 1
4	Product	10	Shoulder strap	15	Battery 2
5	Product mounting adapter	11	Battery capacity display button		
6	Cord				

Applications

This battery adapter enables the main unit and batteries to be separated, making it suitable for work performed over long times, etc.

This battery adapter uses two 18 V batteries, and can be used with 36 V battery-powered products.

Compatible battery

BL1815N, BL1820B, BL1830B, BL1840B, BL1850B, BL1860B

NOTE: BL1815 cannot be used with the battery adapter.

Compatible tool category

Cordless rotary hammer, Cordless reciprocating saw, Cordless brushcutter, Cordless grass trimmer, Cordless garden blower, Cordless hedge trimmer, Cordless chain saw*, Cordless angle drill

WARNING:

- Never use this adapter for tool category not described above. Using the adapter with non-compatible tools may cause personal injury or malfunction.
- * Never use this adapter in conjunction with a chain saw for felling trees. When the saw is caught in a tree during felling, you cannot release the tool to escape, and may result in injury.

WARNING:

- Be sure to carefully read the product main unit instruction manual before use.
- This battery adapter is designed exclusively for use with 18 V batteries. Do not use 14.4 V batteries.
- Install two 18 V batteries for use. This battery adapter cannot be used with only one 18 V battery.
- Do not pick up or carry the battery adapter by holding only the cord.
- Do not insert the product mounting adapter into the charger. Charging is not possible in this case.
- If the cord gets hot, stop the use and allow it to cool down before restart.
- Be careful not to trip over the cord during operation.
- During operation, keep the cord away from obstacles such as a workpiece and branches. The cord caught by obstacles may cause serious injury.
- Always be sure that the battery cartridges are removed before attempting to perform inspection or maintenance such as replacing a cutting accessory.
- Never use the battery adapter together with a single-18 V battery-operated tool.
- Do not use multiple adapters to extend the cord.
- Do not use a corded power supply such as portable power pack with this battery adapter. The cable of such power supply may hinder the operation and result in personal injury or malfunction.
- When leaving the tool, make sure to release the adapter from your waist belt or remove the product mount adapters from the tool. If you leave the tool with the adapter and tool linked to your body, the tool is pulled and may be dropped or obstruct your action, resulting in injury.
- When using the tool at a high place, always use a safety harness. When you drop the tool without a safety harness, your body is pulled by the tool and may result in injury.
- Do not use the adapter on an unstable place such as steps. When you drop the tool, your body is pulled by the tool and may fall and result in injury.
- Do not use the battery adapter when working in trees.
- Inspect the cord before each use. If it is damaged, ask your local authorized service center to repair it.

Installing the batteries

CAUTION:

- Be careful not to pinch your fingers with the cover when inserting the batteries.
 - Be careful not to drop the batteries when removing them.
 - Be careful when removing the batteries with the batteries facing downward, as they may fall out and drop.
1. Slide the lock lever of the adapter used to house the 18 V batteries, and open the cover. (**Fig. 1**)
 2. Insert the batteries firmly all the way, until the red color of the button is no longer visible.
 3. Be sure to secure the cover with the lock lever.
 4. Set the hook onto your belt, etc. (**Fig. 2**)
 5. Attach the product mounting adapter to the product.
 6. You can also remove the hook and pass the belt through it as shown in the illustration. (**Fig. 3**)

Attaching the optional shoulder strap

The optional shoulder strap can be attached as shown in the illustration. (Fig. 4)

Operation

Attach the battery adapter to your body for work as shown in the illustration. (Fig. 5)





Remaining battery capacity indication (Fig. 6)

Press the remaining battery capacity display button to light the indicator lamps and indicate the remaining battery capacities. The indicator lamps correspond to each battery.

NOTE:

- The indicated charge may be slightly lower than the actual level during use or immediately after using the product.

How to read the remaining battery capacity indication

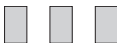
Indicator lamps (Battery 1 or Battery 2)		Remaining charge or indication contents
 : On	 : Off	
		50% to 100%
		20% to 50%
		0% to 20%
		Charge the battery

- Depending on the conditions of use and the ambient temperature, the remaining capacity may not be indicated correctly.

Example of remaining charge indication (Battery 1: 80%, Battery 2: 10%)

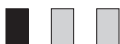
Battery 1	Battery 2
	

Battery protective function

The batteries have an internal protective function that automatically stops power output in order to extend the battery life. When the following states occur during product use, the motor stops automatically, but this is due to the battery's protective function, and is not a malfunction.

When the battery temperature rises above a certain level, the motor stops automatically, and remains stopped even when the switches are operated. In these cases, stop battery use, remove the batteries from the BAP182, and allow the batteries to cool or charge the batteries.

When the battery capacity becomes low, the product's motor stops automatically. If the product does not operate even when the switches are operated, remove the batteries from the BAP182 and charge the batteries.

NOTE:

When the product stops automatically without any BAP182 indication

When the product enters an overload state, power output stops automatically in order to extend the battery life. This is due to the battery's protective function, and is not a malfunction. In addition, in these cases the BAP182 does not indicate anything, but this is not a malfunction. When this happens, release the switch, and remove the cause of the overload. The product can then be used again by operating the switch again.

Descriptif

1	Couvercle	7	Crochet	12	Témoin de charge restante de la Batterie 1
2	Batterie	8	Ceinture	13	Témoin de charge restante de la Batterie 2
3	Levier de verrouillage	9	Vis	14	Batterie 1
4	Outil	10	Bandoulière	15	Batterie 2
5	Adaptateur pour raccordement à l'outil	11	Bouton d'affichage de la charge restante de la batterie		
6	Cordon				

Applications

Cet adaptateur de batterie, en permettant l'utilisation séparée de l'outil et des batteries, facilite notamment l'exécution du travail continu sur de longues périodes.

Cet adaptateur de batterie, prévu pour l'utilisation avec deux batteries de 18 V, peut être utilisé avec les outils alimentés par des batteries d'une tension totale de 36 V.

Batterie compatible

BL1815N, BL1820B, BL1830B, BL1840B, BL1850B, BL1860B

NOTE : La BL1815 ne peut être utilisée avec l'adaptateur de batterie.

Catégorie d'outils compatibles

Marteau rotatif sans fil, Scie récipro sans fil, Débroussailleuse sans fil, Coupe-herbe sans fil, Souffleur sans fil, Taille-haie sans fil, Tronçonneuse sans fil*, Perceuse d'angle sans fil

⚠ AVERTISSEMENT :

• N'utilisez jamais cet adaptateur pour une catégorie d'outils non mentionnée ci-dessus. L'utilisation de l'adaptateur avec des outils non compatibles peut causer des blessures ou des dysfonctionnements.

* N'utilisez jamais cet adaptateur conjointement avec une tronçonneuse pour abattre des arbres. Lorsque la tronçonneuse se prend dans un arbre pendant l'abattage, vous ne pouvez pas libérer l'outil pour vous éloigner et vous risquez de vous blesser.

⚠ AVERTISSEMENT :

- Vous devez lire attentivement le manuel d'instructions de l'outil avant l'utilisation.
- Cet adaptateur de batterie est conçu exclusivement pour l'utilisation avec des batteries de 18 V. Ne l'utilisez pas avec des batteries de 14,4 V.
- Installez deux batteries 18 V lors de l'utilisation. Cet adaptateur de batterie ne peut être utilisé avec une seule batterie de 18 V.
- Évitez de saisir ou de transporter l'adaptateur de batterie uniquement par son cordon.
- N'insérez pas dans le chargeur l'adaptateur pour raccordement à l'outil. La charge n'est pas possible dans ce cas.
- Si le cordon chauffe, arrêtez l'utilisation et attendez qu'il refroidisse avant de redémarrer.
- Prenez garde à ne pas trébucher sur le cordon pendant l'utilisation.
- Pendant l'utilisation, tenez le cordon à l'écart des obstacles tels que les pièces de travail et les branches. Il y a risque de blessure grave si le cordon est retenu par des obstacles.
- Retirez toujours les batteries avant de procéder à une inspection ou un entretien, comme le remplacement d'un accessoire de coupe.
- N'utilisez jamais l'adaptateur de batterie avec un outil alimenté par une seule batterie de 18 V.
- N'utilisez pas plusieurs adaptateurs pour rallonger le cordon.
- N'utilisez pas de source d'alimentation câblée comme un support d'alimentation portable avec cet adaptateur de batterie. Le câble de ce type de source d'alimentation pourrait gêner le fonctionnement et provoquer des blessures corporelles ou un dysfonctionnement.
- Lorsque vous laissez l'outil, n'oubliez pas de détacher l'adaptateur de votre ceinture ou de retirer les adaptateurs pour raccordement à l'outil. Si vous laissez l'outil avec l'adaptateur et l'outil reliés à votre corps, l'outil est tiré et peut chuter ou entraver votre action et vous pourriez vous blesser.
- Lorsque vous utilisez l'outil en hauteur, portez toujours un harnais de sécurité. Lorsque vous laissez tomber l'outil sans harnais de sécurité, votre corps est tiré par l'outil et vous pourriez vous blesser.
- N'utilisez pas l'adaptateur dans un endroit instable tel que des marches. Lorsque vous laissez tomber l'outil, votre corps, tiré par l'outil, peut chuter en causant des blessures.
- N'utilisez pas l'adaptateur de batterie lorsque vous travaillez dans des arbres.
- Inspectez le cordon avant chaque utilisation. S'il est endommagé, demandez à votre centre de réparation agréé local de le réparer.

Insertion des batteries**⚠ ATTENTION :**

- Prenez garde de vous pincer les doigts sous le couvercle en insérant les batteries.

- Prenez garde d'échapper les batteries en les retirant.
 - Soyez prudent lorsque vous retirez les batteries alors qu'elles sont orientées vers le bas, car elles risquent de sortir de l'adaptateur et de tomber.
1. Faites glisser le levier de verrouillage de l'adaptateur utilisé pour loger les batteries 18 V, et ouvrez le couvercle. **(Fig. 1)**
 2. Insérez les batteries à fond, jusqu'à ce que la partie rouge du bouton ne soit plus visible.
 3. N'oubliez pas de verrouiller le couvercle avec le levier de verrouillage.
 4. Fixez le crochet à votre ceinture ou à un dispositif similaire. **(Fig. 2)**
 5. Fixez sur l'outil l'adaptateur pour raccordement à l'outil.
 6. Vous pouvez aussi retirer le crochet et y faire passer la ceinture, tel qu'illustré. **(Fig. 3)**

Fixation de la bandoulière en option

La bandoulière en option peut être fixée tel qu'illustré. **(Fig. 4)**

Utilisation

Fixez l'adaptateur de batterie sur vos vêtements, tel qu'illustré. **(Fig. 5)**







Indication de la charge restante des batteries (Fig. 6)

Appuyez sur le bouton d'affichage de la charge restante des batteries pour allumer les témoins et indiquer la charge restante des batteries. Les témoins correspondent à chacune des deux batteries.

NOTE :



- Pendant ou juste après l'utilisation de l'outil, la charge indiquée peut être légèrement inférieure au véritable niveau de charge.

Lecture de l'indication de charge restante des batteries

Témoins (Batterie 1 et Batterie 2)		Charge restante ou situation indiquée
 : Allumé	 : Éteint	
		50% à 100%
		20% à 50%
		0% à 20%
		Chargez la batterie

- Suivant les conditions d'utilisation et la température ambiante, il se peut que la charge restante ne soit pas indiquée correctement.

Exemple d'indication de charge restante (batterie 1 : 80%, batterie 2 : 10%)

Batterie 1	Batterie 2
	

Fonction de protection de la batterie

Les batteries sont dotées d'une fonction de protection interne qui coupe automatiquement l'alimentation pour prolonger la durée de service de la batterie. Lorsque les situations suivantes se produisent pendant l'utilisation de l'outil, le moteur s'arrête automatiquement ; cela est causé par la fonction de protection de la batterie, et non par un dysfonctionnement. Lorsque la température des batteries dépasse un certain niveau, le moteur s'arrête automatiquement et demeure arrêté même si vous activez les interrupteurs. Le cas échéant, cessez d'utiliser les batteries, retirez-les du BAP182, et laissez-les refroidir ou chargez-les.

Lorsque la charge restante des batteries est trop basse, le moteur de l'outil s'arrête automatiquement. Si l'outil ne fonctionne pas même si vous activez les interrupteurs, retirez les batteries du BAP182 et chargez-les.

NOTE :

Si l'outil s'arrête automatiquement sans aucune indication sur le BAP182

Lorsque l'outil est soumis à une surcharge, l'alimentation s'arrête automatiquement pour prolonger la durée de service de la batterie. Cet arrêt est causé par la fonction de protection des batteries, et non par un dysfonctionnement. De plus le BAP182 n'indique rien dans ce cas, mais il ne s'agit pas d'un dysfonctionnement. Le cas échéant, libérez l'interrupteur et corrigez la cause de la surcharge. Vous pouvez alors utiliser l'outil de nouveau en réactivant l'interrupteur.

1	Abdeckung	7	Haken	12	Akku-Restkapazitäts- Anzeigelampe für Akku 1
2	Akku	8	Gürtel	13	Akku-Restkapazitäts- Anzeigelampe für Akku 2
3	Verriegelungshebel	9	Schraube	14	Akku 1
4	Produkt	10	Schulterriemen	15	Akku 2
5	Produkt-Montageadapter	11	Akkukapazität-Anzeigetaste		
6	Kabel				

Anwendungen

Dieser Akku-Adapter ermöglicht es, Hauptgerät und Akkus zu trennen, und eignet sich somit für Arbeiten, die über längere Zeitspannen durchgeführt werden usw.

Dieser Akku-Adapter verwendet zwei 18-V-Akkus und kann mit 36-V-Akkugeräten eingesetzt werden.

Kompatibler Akku

BL1815N, BL1820B, BL1830B, BL1840B, BL1850B, BL1860B

HINWEIS: BL1815 kann nicht mit dem Akku-Adapter verwendet werden.

Kompatible Werkzeugkategorie

Akku-Bohrhammer, Akku-Reciprosäge, Akku-Freischneider, Akku-Rasentrimmer, Akku-Gartenblasgerät, Akku-Heckenschere, Akku-Kettensäge*, Akku-Winkelbohrmaschine

WARNUNG:

- Benutzen Sie diesen Adapter niemals für eine Werkzeugkategorie, die oben nicht angegeben ist. Wird dieser Adapter mit nicht kompatiblen Werkzeugen benutzt, kann es zu Personenschäden oder einer Funktionsstörung kommen.
- * Benutzen Sie diesen Adapter niemals in Verbindung mit einer Kettensäge zum Fällen von Bäumen. Falls die Säge während des Fällens von einem Baum erfasst wird, können Sie das Werkzeug nicht zum Fliehen freigeben, so dass es zu Verletzungen kommen kann.

WARNUNG:

- Lesen Sie vor Gebrauch unbedingt die Gebrauchsanleitung des Hauptgerätes aufmerksam durch.
- Dieser Akku-Adapter ist ausschließlich für den Einsatz mit 18-V-Akkus ausgelegt. Verwenden Sie keine 14,4-V-Akkus.
- Setzen Sie zum Gebrauch zwei 18-V-Akkus ein. Dieser Akku-Adapter kann nicht mit nur einem 18-V-Akku benutzt werden.
- Halten oder tragen Sie den Akku-Adapter nicht nur am Kabel.
- Führen Sie den Produkt-Montageadapter nicht in das Ladegerät ein. In diesem Fall ist Laden nicht möglich.
- Falls das Kabel heiß wird, brechen Sie die Benutzung ab, und lassen Sie es abkühlen, bevor Sie einen Neustart durchführen.
- Achten Sie darauf, dass Sie während der Arbeit nicht über das Kabel stolpern.
- Halten Sie das Kabel während der Arbeit von Hindernissen, wie z. B. einem Werkstück und Ästen, fern. Falls das Kabel an Hindernissen hängen bleibt, kann es zu ernsthaften Verletzungen kommen.
- Vergewissern Sie sich stets, dass die Akkus abgenommen sind, bevor Sie sich anschicken, Inspektions- oder Wartungsarbeiten, wie z. B. Austauschen eines Schneidzubehörs, durchzuführen.
- Verwenden Sie den Akku-Adapter niemals zusammen mit einem Werkzeug, das nur mit einem 18-V-Akku betrieben wird.
- Benutzen Sie nicht mehrere Adapter zum Verlängern des Kabels.
- Benutzen Sie keine kabelgebundene Stromversorgung, wie z. B. eine rückentragbare Akku-Bank, mit diesem Akku-Adapter. Das Kabel einer solchen Stromversorgung kann den Betrieb behindern und zu Personenschäden oder Fehlfunktionen führen.
- Wenn Sie das Werkzeug verlassen, lösen Sie unbedingt den Adapter von Ihrem Gürtel, oder entfernen Sie die Produkt-Montageadapter vom Werkzeug. Falls Sie das Werkzeug verlassen, wenn Adapter und Werkzeug noch mit Ihrem Körper verbunden sind, wird das Werkzeug gezogen und kann herunterfallen oder Ihre Bewegung behindern, was zu einer Verletzung führen kann.
- Wenn Sie das Werkzeug an einem hoch gelegenen Ort benutzen, legen Sie stets einen Sicherheitsgurt an. Falls Sie das Werkzeug fallen lassen, ohne einen Sicherheitsgurt zu tragen, wird Ihr Körper von dem Werkzeug mitgezogen, was zu einer Verletzung führen kann.
- Benutzen Sie den Adapter nicht an einem instabilen Ort, wie z. B. auf Stufen. Falls Sie das Werkzeug fallen lassen, wird Ihr Körper von dem Werkzeug mitgezogen, so dass Sie herunterfallen und sich verletzen können.
- Benutzen Sie den Akku-Adapter nicht, wenn Sie auf Bäumen arbeiten.
- Überprüfen Sie das Kabel vor jedem Gebrauch. Falls es beschädigt ist, wenden Sie sich bezüglich einer Reparatur an Ihr örtliches autorisiertes Service-Center.

Einsetzen der Akkus

VORSICHT:

- Achten Sie beim Einsetzen der Akkus darauf, dass Sie sich nicht die Finger an der Abdeckung klemmen.
 - Lassen Sie die Akkus beim Abnehmen nicht fallen.
 - Gehen Sie beim Entfernen der nach unten weisenden Akkus vorsichtig vor, damit sie nicht herunterfallen.
1. Verschieben Sie den Verriegelungshebel des Adapters für die 18-V-Akkus, und öffnen Sie die Abdeckung. **(Abb. 1)**
 2. Schieben Sie die Akkus bis zum Anschlag fest ein, bis die rote Farbe des Knopfes nicht mehr sichtbar ist.
 3. Sichern Sie die Abdeckung unbedingt mit dem Verriegelungshebel.
 4. Hängen Sie den Haken an Ihren Gürtel usw. **(Abb. 2)**
 5. Bringen Sie den Produkt-Montageadapter am Produkt an.
 6. Sie können den Haken auch abnehmen und den Gürtel durch die Ösen ziehen, wie in der Abbildung gezeigt. **(Abb. 3)**

Anbringen des optionalen Schulterriemens

Der optionale Schulterriemen kann so angebracht werden, wie in der Abbildung gezeigt. **(Abb. 4)**

Betrieb

Befestigen Sie den Akku-Adapter zum Arbeiten an Ihrem Körper, wie in der Abbildung gezeigt. **(Abb. 5)**







Akku-Restkapazitätsanzeige (Abb. 6)

Drücken Sie die Akku-Restkapazitäts-Anzeigetaste, um die Anzeigelampen zum Aufleuchten zu bringen und die Akku-Restkapazität anzuzeigen. Jedem Akku sind eigene Anzeigelampen zugeordnet.

HINWEIS:



- Während des Gebrauchs oder unmittelbar nach der Benutzung des Produkts kann die angezeigte Ladung etwas niedriger als das tatsächliche Ladeniveau sein.

Ableseweise der Akku-Restkapazitätsanzeige

Anzeigelampen (Akku 1 oder Akku 2)		Restladung oder Anzeigehalt
 : Ein	 : Aus	
		50 bis 100%
		20 bis 50%
		0 bis 20%
		Den Akku aufladen.

- Je nach den Benutzungsbedingungen und der Umgebungstemperatur wird die Akku-Restkapazität eventuell nicht korrekt angezeigt.

Beispiel der Restkapazitätsanzeige (Akku 1: 80%, Akku 2: 10%)

Akku 1	Akku 2
	

Akku-Schutzfunktion

Die Akkus besitzen eine interne Schutzfunktion, welche automatisch die Stromausgabe unterbricht, um die Akkulbensdauer zu verlängern. Wenn die folgenden Zustände während des Produktgebrauchs auftreten, schaltet sich der Motor automatisch ab. Dies ist auf die Schutzfunktion des Akkus zurückzuführen und stellt keine Funktionsstörung dar.

Wenn die Akkutemperatur eine bestimmte Schwelle überschreitet, schaltet sich der Motor automatisch ab und bleibt in diesem Zustand, selbst wenn die Schalter betätigt werden. Brechen Sie in solchen Fällen die Benutzung ab, und entfernen Sie die Akkus vom BAP182. Lassen Sie die Akkus entweder abkühlen, oder laden Sie sie auf.

Wenn die Akkukapazität niedrig wird, schaltet sich der Motor des Produkts automatisch ab. Falls das Produkt trotz Betätigung der Schalter nicht funktioniert, entfernen Sie die Akkus vom BAP182, und laden Sie sie auf.

HINWEIS:**Wenn das Produkt ohne jegliche Anzeige am BAP182 automatisch stehen bleibt**

Wenn das Produkt einen Überlastungszustand erreicht, wird die Stromausgabe automatisch unterbrochen, um die Lebensdauer der Akkus zu verlängern. Dies ist auf die Schutzfunktion des Akkus zurückzuführen und stellt keine Funktionsstörung dar. Außerdem erscheint in solchen Fällen keine Anzeige am BAP182, was aber keine Funktionsstörung darstellt. Wenn dies eintritt, lassen Sie den Schalter los, und beseitigen Sie die Ursache der Überlastung. Das Produkt kann dann durch erneute Betätigung des Schalters wieder benutzt werden.

Visione

1	Coperchio	7	Gancio	12	Spia di capacità restante
2	Batteria	8	Cinghia		batteria per la Batteria 1
3	Leva di blocco	9	Vite	13	Spia di capacità restante
4	Prodotto	10	Tracolla		batteria per la Batteria 2
5	Adattatore di montaggio prodotto	11	Pulsante di visualizzazione capacità batterie	14	Batteria 1
6	Cavo			15	Batteria 2

Applicazioni

Questo adattatore per batterie consente di separare l'unità principale dalle batterie, il che lo rende adatto ai lavori eseguiti per periodi di tempo prolungati, e così via.

Questo adattatore per batterie utilizza due batterie a 18 V, e può essere utilizzato con prodotti alimentati da batterie a 36 V.

Batteria compatibile

BL1815N, BL1820B, BL1830B, BL1840B, BL1850B, BL1860B

NOTA: Non è possibile utilizzare il modello BL1815 con l'adattatore per batterie.

Categoria di utensili compatibili

Martello rotativo a batteria, seghetto diritto a batteria, decespugliatore a batteria, tagliabordi a batteria, soffiatore da giardino a batteria, tagliasiepi a batteria, motosega a batteria*, trapano angolare a batteria

⚠️ AVVERTENZA:

• Non utilizzare mai questo adattatore per categorie di utensili non descritte sopra. L'utilizzo dell'adattatore con utensili non compatibili potrebbe causare lesioni personali o malfunzionamenti.

* Non utilizzare mai questo adattatore insieme a una motosega per l'abbattimento di alberi. Qualora la sega resti impigliata in un albero durante l'abbattimento, non sarebbe possibile sganciare l'utensile per scappare, e si potrebbero causare lesioni personali.

⚠️ AVVERTENZA:

- Leggere attentamente il manuale di istruzioni dell'unità principale prima dell'uso.
- Questo adattatore per batterie è progettato esclusivamente per l'uso con batterie a 18 V. Non deve essere usato con le batterie di 14,4 V.
- Installare due batterie di 18 V per l'uso. Non è possibile utilizzare questo adattatore per batterie con una sola batteria a 18 V.
- Non sollevare o trasportare l'adattatore per batterie tenendolo solo per il cavo.
- Non inserire l'adattatore di montaggio prodotto nel caricatore. In questo caso, la carica non è possibile.
- Qualora il cavo diventi estremamente caldo, interrompere l'utilizzo e consentire al cavo di raffreddarsi, prima di iniziare di nuovo.
- Fare attenzione a non inciampare sul cavo durante l'uso.
- Durante l'uso, tenere il cavo lontano da ostacoli quali pezzi in lavorazione e rami. Il cavo agganciato da un ostacolo potrebbe causare un serio incidente.
- Accertarsi sempre che le cartucce delle batterie siano state rimosse, prima di tentare di effettuare ispezioni o manutenzione, ad esempio la sostituzione di un accessorio da taglio.
- Non utilizzare mai l'adattatore per batterie assieme a un utensile alimentato da una singola batteria a 18 V.
- Non utilizzare più adattatori per allungare il cavo.
- Non utilizzare un alimentatore cablato, ad esempio un gruppo di alimentazione portatile, insieme a questo adattatore per batterie. Il cavo di tale gruppo di alimentazione portatile potrebbe ostacolare il funzionamento e causare lesioni personali o malfunzionamenti.
- Quando si intende lasciare l'utensile, accertarsi di sganciare l'adattatore dalla cinghia o rimuovere gli adattatori di montaggio prodotto dall'utensile. Se si lascia l'utensile con l'adattatore e l'utensile collegati al proprio corpo, l'utensile viene tirato, e potrebbe cadere oppure ostacolare i movimenti del corpo, risultando in lesioni personali.
- Quando si intende utilizzare l'utensile in ubicazioni elevate, utilizzare sempre un'imbracatura di sicurezza. Qualora si faccia cadere l'utensile senza un'imbracatura di sicurezza, il corpo dell'operatore verrebbe tirato dall'utensile, con la possibilità di causare lesioni personali.
- Non utilizzare l'adattatore in ubicazioni instabili, ad esempio su gradini. Qualora si lasci cadere l'utensile, il corpo dell'operatore verrebbe tirato dall'utensile e potrebbe cadere, con la possibilità di causare lesioni personali.
- Non utilizzare l'adattatore per batterie quando si lavora in cima agli alberi.
- Ispezionare il cavo prima di ciascun utilizzo. Qualora sia danneggiato, richiedere al proprio centro di assistenza autorizzato di ripararlo.

Installazione delle batterie

ATTENZIONE:

- Fare attenzione a non incastrare le dita nel coperchio quando si inseriscono le batterie.
 - Rimuovendo le batterie, fare attenzione che non cadano.
 - Rimuovendo le batterie mentre sono rivolte in basso, fare attenzione che non cadano.
1. Spingere la leva di blocco dell'adattatore usato per alloggiare le batterie di 18 V e aprire il coperchio. **(Fig. 1)**
 2. Inserire saldamente e completamente le batterie finché il colore rosso del bottone non è più visibile.
 3. Chiudere saldamente il coperchio con la leva di blocco.
 4. Sistemare il gancio sulla cintura dei pantaloni, ecc. **(Fig. 2)**
 5. Attaccare l'adattatore di montaggio prodotto al prodotto.
 6. Si può anche rimuovere il gancio e infilare la cinghia come mostrato nella illustrazione. **(Fig. 3)**

Modo di attaccare la tracolla opzionale

La tracolla opzionale può essere attaccata come mostrato nella illustrazione. **(Fig. 4)**

Funzionamento

Aggianciare l'adattatore per batterie al proprio corpo per il lavoro, come mostrato nell'illustrazione. **(Fig. 5)**







Indicazione della capacità restante delle batterie (Fig. 6)

Premere il pulsante di capacità restante batterie per accendere le spie e vedere la capacità restante delle batterie. Le spie corrispondono a ciascuna batteria.

NOTA:



- La carica indicata potrebbe essere leggermente inferiore al livello reale durante l'utilizzo o immediatamente dopo l'utilizzo del prodotto.

Modo di leggere l'indicazione della capacità restante delle batterie

Spie (Batteria 1 o Batteria 2)		Carica restante o significato dell'indicazione
 : Accesa	 : Spenta	
		Dal 50% al 100%
		Dal 20% al 50%
		Dal 0% al 20%
		Caricare la batteria

- A seconda delle condizioni di utilizzo e della temperatura ambiente, la capacità restante potrebbe non essere indicata correttamente.

Esempio di indicazione della carica restante (Batteria 1: 80%, Batteria 2: 10%)

Batteria 1	Batteria 2
	

Funzione di protezione batterie

Le batterie sono dotate di una funzione interna di protezione, che interrompe automaticamente la corrente per prolungarne la vita di servizio. Se durante l'utilizzo si verificano le condizioni seguenti, il motore si arresta automaticamente, ma ciò è causato dalla funzione di protezione delle batterie e non è un malfunzionamento.

Se la temperatura delle batterie sale oltre un certo livello, il motore si arresta automaticamente e rimane fermo anche se si azionano gli interruttori. In tal caso, smettere di usare le batterie, rimuovere le batterie dal BAP182 e lasciare raffreddare le batterie o caricarle.

Quando la capacità delle batterie diventa bassa, il motore del prodotto si arresta automaticamente. Se il prodotto non funziona anche se si azionano gli interruttori, rimuovere le batterie dal BAP182 e caricarle.

NOTA:

Se il prodotto si arresta automaticamente senza alcuna indicazione del BAP182

Se si verifica un sovraccarico del prodotto, l'uscita di corrente si arresta automaticamente per prolungare la vita di servizio delle batterie. Ciò è causato dalla funzione di protezione delle batterie e non è un malfunzionamento. Inoltre, in questo caso il BAP182 non mostra alcuna indicazione, ma ciò non è un malfunzionamento. In tal caso, rilasciare l'interruttore ed eliminare la causa del sovraccarico. Il prodotto può poi essere usato di nuovo azionando di nuovo l'interruttore.

Verklaring van algemene gegevens

1 Deksel	8 Riem	13 Restspanningslampje voor
2 Accu	9 Schroef	Accu 2
3 Vergrendelknop	10 Schouderband	14 Accu 1
4 Gereedschap	11 Accuspanningscontroletuets	15 Accu 2
5 Gereedschapsaansluitadapter	12 Restspanningslampje voor	
6 Snoer	Accu 1	
7 Gesp		

Toepassingen

Deze accuadapter maakt het mogelijk om het gereedschap en de accu's van elkaar te scheiden, waardoor het mogelijk wordt om langer met het gereedschap te werken, enz.

Deze accuadapter maakt gebruik van twee accu's van 18 V en kan worden gebruikt met gereedschappen die een voeding van 36 V vereisen.

Geschikte accu

BL1815N, BL1820B, BL1830B, BL1840B, BL1850B, BL1860B

OPMERKING: BL1815 kan niet worden gebruikt met de accuadapter.

Compatibele typen gereedschappen

Accuboorthamer, Accureciprozaag, Accubosmaaier, Accugrastrimmer, Accubladblazer, Accuheggenschaar, Accukettingzaag*, Haakse accuboormachine

⚠ WAARSCHUWING:

• Gebruik deze adapter nooit voor een type gereedschap dat hier niet wordt beschreven. Als de adapter wordt gebruikt met een niet-compatibel gereedschap, kan dat leiden tot persoonlijk letsel of een storing.

* Gebruik deze adapter nooit in combinatie met een kettingzaag voor het omzagen van bomen. Als de zaag klem komt te zitten in de boomstam tijdens het omzagen, kunt u het gereedschap niet loslaten om te ontkomen en kan letsel ontstaan.

⚠ WAARSCHUWING:

• Lees voor het gebruik ook vooral de gebruiksaanwijzing van uw gereedschap.

• Deze accuadapter is ontworpen om uitsluitend te worden gebruikt met accu's van 18 V. Niet gebruiken voor 14,4 V accu's.

• Installeer twee gebruiksklare 18 V accu's. Deze accuadapter kan niet worden gebruikt met slechts één accu van 18 V.

• U mag de accuadapter niet oprapen of dragen door alleen het snoer vast te houden.

• Plaats de gereedschapsaansluitadapter niet in een oplaadapparaat. De adapter is niet geschikt voor opladen.

• Als het snoer heet wordt, stopt u met het gebruik van het gereedschap en laat u het afkoelen voordat u het weer start.

• Wees voorzichtig dat u tijdens gebruik niet over het snoer striuikelt.

• Houd tijdens gebruik het snoer uit de buurt van obstakels, zoals het werkstuk of takken. Als het snoer blijft haken aan obstakels, kan dat ernstige ongelukken veroorzaken.

• Verzeker u er altijd van dat de accu's zijn verwijderd voordat u probeert inspectie- of onderhoudswerkzaamheden uit te voeren, zoals het vervangen van een snijgarnituur.

• Gebruik de accuadapter nooit tezamen met gereedschap dat wordt gevoed door slechts één accu van 18 V.

• Gebruik niet meerdere adapters door het snoer te verlengen.

• Gebruik geen bekabelde voeding, zoals een draagbare voedingseenheid, met deze accuadapter. De kabel van een dergelijke voedingseenheid kan tijdens gebruik in de weg zitten en leiden tot persoonlijk letsel of een storing.

• Wanneer u het gereedschap achterlaat, zorgt u ervoor dat de adapter is losgekoppeld van uw heupriem, of maakt u de gereedschapsaansluitadapters los van het gereedschap. Als u het gereedschap achterlaat terwijl de adapter en het gereedschap nog vast zitten aan uw lichaam, wordt aan het gereedschap getrokken en kan het vallen of uw beweging hinderen, waardoor letsel kan ontstaan.

• Bij gebruik van het gereedschap op een hooggelegen plaats, draagt u altijd een veiligheidsharnas. Als u het gereedschap laat vallen terwijl u geen veiligheidsharnas draagt, wordt door het gereedschap aan uw lichaam getrokken en kan letsel ontstaan.

• Gebruik de adapter niet op een instabiele plaats, zoals een trap. Als u het gereedschap laat vallen, wordt door het gereedschap aan uw lichaam getrokken en kan het vallen waardoor letsel kan ontstaan.

• Gebruik de accuadapter niet tijdens het werken in een boom.

• Inspecteer het snoer vóór elk gebruik. Als het beschadigd is, vraagt u uw plaatselijk erkende servicecentrum het te repareren.

Aanbrengen van de accu's**⚠ LET OP:**

• Let bij het aanbrengen van de accu's op dat uw vingers niet knel raken tussen het deksel.

- Pas op dat u de accu's niet laat vallen wanneer u ze verwijdt.
 - Wees voorzichtig bij het verwijderen van de accu's, want als ze omlaag gericht zijn, zouden ze eruit kunnen vallen.
1. Verschuif de vergrendelknop van de adapter voor de 18 V accu's en open het deksel. (Fig. 1)
 2. Steek de accu's stevig helemaal erin, zodat de rode kleur van de knop niet langer zichtbaar is.
 3. Zorg dat het deksel vergrendeld is met de vergrendelknop.
 4. Bevestig de gesp aan uw broekriem e.d. (Fig. 2)
 5. Bevestig de gereedschapsaansluitadapter aan uw gereedschap.
 6. U kunt de gesp ook losmaken om uw riem erdoorheen te steken, zoals getoond in de afbeelding. (Fig. 3)

Aanbrengen van de optionele schouderband

De optionele schouderband is vast te maken zoals getoond in de afbeelding. (Fig. 4)

Toepassing

Draag de accuadapter tijdens werkzaamheden op uw lichaam, zoals aangegeven in de afbeelding. (Fig. 5)







Aanduiding van de resterende accuspanning (Fig. 6)

Druk op de accuspanningscontroletoets om de spanningslampjes te laten oplichten, waaraan u de resterende accuspanning kunt aflezen. De spanningslampjes lichten op voor de bijbehorende accu.

OPMERKING:



- De aangegeven accuspanning kan iets minder zijn dan de feitelijke spanning, tijdens of onmiddellijk na het gebruik van het gereedschap.

Aflezen van de resterende accuspanning

Spanningslampjes (Accu 1 of Accu 2)		Resterende accuspanning of betekenis van de aanduiding
 : Aan	 : Uit	
		50% tot 100%
		20% tot 50%
		0% tot 20%
		Accu opladen

- Afhankelijk van de gebruiksomstandigheden en de omgevingstemperatuur kan de resterende accuspanning niet altijd juist worden aangegeven.

Voorbeeld van de resterende accuspanningsaanduiding (Accu 1: 80%, Accu 2: 10%)

Accu 1	Accu 2
	

Accubeveiligingsfunctie

De accu's hebben een ingebouwde beveiligingsfunctie die de stroomtoevoer automatisch afsluit, om de levensduur van de accu's te sparen. Wanneer een van de volgende problemen zich voordoet tijdens het gebruik van het gereedschap, slaat de motor automatisch af, door de beveiligingsfunctie van de accu's; dit duidt niet op storing.

Wanneer de temperatuur van de accu's boven een bepaalde waarde stijgt, slaat de motor automatisch af en blijft daarna uitgeschakeld, ook wanneer u de knoppen bedient. In dat geval staakt u het gebruik van de accu's, verwijdt u de accu's uit de BAP182 en laat u de accu's afkoelen of laadt u ze opnieuw op.

Wanneer de accuspanning te gering wordt, slaat de motor van het gereedschap automatisch af. Als het gereedschap niet werkt, ook wanneer u de knoppen bedient, verwijdt u de accu's uit de BAP182 en laadt u de accu's op.

OPMERKING:

Wanneer het gereedschap automatisch afslaat, zonder aanduiding van de BAP182

Wanneer het gereedschap overbelast raakt, wordt de stroomtoevoer automatisch afgesloten, om de levensduur van de accu's te sparen. Dit komt door de beveiligingsfunctie van de accu's; het duidt niet op storing. Bovendien zal in dit geval de BAP182 niets aangeven, maar dat duidt niet op storing. In dat geval zet u de schakelaar in de uit-stand en verwijdt u de oorzaak van de overbelasting. Daarna kunt u het gereedschap opnieuw gebruiken, gewoon door de schakelaar te bedienen.

Explicación de los dibujos

1	Cubierta	8	Correa	13	Lámpara de indicación de la capacidad de batería restante para Batería 2
2	Batería	9	Tornillo	14	Batería 1
3	Palanca de bloqueo	10	Correa de bandolera	15	Batería 2
4	Producto	11	Botón de visualización de la capacidad de batería		
5	Adaptador de montaje del producto	12	Lámpara de indicación de la capacidad de batería restante para Batería 1		
6	Cable				
7	Gancho				

Aplicaciones

Esta adaptadora de batería permite a la unidad principal y las baterías estar separadas, haciéndola apropiada para trabajos que requieren largo tiempo, etc.

Esta adaptadora de batería utiliza dos baterías de 18 V, y se puede utilizar con productos alimentados con batería de 36 V.

Batería compatible

BL1815N, BL1820B, BL1830B, BL1840B, BL1850B, BL1860B

NOTA: La BL1815 no se puede utilizar con la adaptadora de batería.

Categoría de herramienta compatible

Martillo rotativo inalámbrico, sierra de sable inalámbrica, desbrozador inalámbrico, cortador inalámbrico de pasto, soplador inalámbrico de jardín, cortasetos inalámbrico, electrosierra inalámbrica*, taladro angular inalámbrico

⚠ ADVERTENCIA:

- No utilice nunca esta adaptadora para una categoría de herramienta no descrita arriba. La utilización de la adaptadora con herramientas no compatibles puede ocasionar heridas personales o un mal funcionamiento.
- * No utilice nunca esta adaptadora junto con una sierra de cadena para talar árboles. Cuando la sierra sea pillada en un árbol durante la tala, no podrá soltar la herramienta para escapar, y podrá resultar en heridas.

⚠ ADVERTENCIA:

- Asegúrese de leer atentamente el manual de instrucciones de la unidad principal del producto antes de utilizarlo.
- Esta adaptadora de batería ha sido diseñada exclusivamente para ser utilizada con baterías de 18 V. No utilice baterías de 14,4 V.
- Instale las dos baterías de 18 V que va a utilizar. Esta adaptadora de batería no se puede utilizar con una sola batería de 18 V.
- No recoja o transporte la adaptadora de batería agarrando solamente el cable.
- No inserte el adaptador de montaje del producto en el cargador. En ese caso no se podrá realizar la carga.
- Si el cable se vuelve caliente, detenga su utilización y deje que se enfríe antes de volver a empezar.
- Tenga cuidado de no tropezar con el cable durante la operación.
- Durante la operación, mantenga el cable alejado de obstáculos tales como una pieza de trabajo y ramas. Si el cable se engancha en los obstáculos podrá ocasionar heridas graves.
- Asegúrese siempre de que los cartuchos de batería han sido retirados antes de intentar realizar una inspección o mantenimiento tal como reemplazar un accesorio de corte.
- No utilice nunca la adaptadora de batería con una herramienta alimentada con una sola batería de 18 V.
- No utilice múltiples adaptadoras para alargar el cable.
- No utilice un suministro de alimentación con cable como una unidad portátil de alimentación eléctrica con esta adaptadora de batería. El cable de tal suministro de alimentación puede dificultar la operación y resultar en heridas personales o mal funcionamiento.
- Cuando deje la herramienta, asegúrese de liberar la adaptadora de su correa o retirar los adaptadores de montaje del producto de la herramienta. Si deja la herramienta con la adaptadora y la herramienta enlazadas a su cuerpo, la herramienta podrá caerse u obstruir su movimiento, resultando en heridas.
- Cuando utilice la herramienta en un lugar elevado, utilice siempre el arnés de seguridad. Cuando deje caer la herramienta sin un arnés de seguridad, la herramienta tirará de su cuerpo y podrá resultar en heridas.
- No utilice la adaptadora en un lugar inestable tal como en escalones. Cuando deje caer la herramienta, la herramienta tirará de su cuerpo y podrá caerse y resultar en heridas.
- No utilice la adaptadora de batería cuando trabaje subido en árboles.
- Inspeccione el cable antes de cada utilización. Si está dañado, pida al centro de servicio autorizado local que lo reparen.

Instalación de las baterías**⚠ PRECAUCIÓN:**

- Tenga cuidado de no pillarse los dedos con la cubierta cuando inserte las baterías.

- Tenga cuidado de no dejar caer las baterías cuando las extraiga.
 - Tenga cuidado cuando extraiga las baterías con las baterías orientadas hacia abajo, porque podrán salirse y caerse.
1. Deslice la palanca de bloqueo del adaptador utilizado para alojar las baterías de 18 V, y abra la cubierta. **(Fig. 1)**
 2. Inserte las baterías firmemente a fondo, hasta que el color rojo del botón no se pueda ver.
 3. Asegúrese de sujetar la cubierta con la palanca de bloqueo.
 4. Ponga el gancho en su cinturón, etc. **(Fig. 2)**
 5. Coloque el adaptador de montaje del producto en el producto.
 6. También puede quitar el gancho y pasar la correa a través de él como se muestra en la figura. **(Fig. 3)**

Colocación de la correa de bandolera opcional

La correa de bandolera opcional se puede colocar como se muestra en la ilustración. **(Fig. 4)**

Operación

Coloque la adaptadora de batería en su cuerpo para trabajar como se muestra en la ilustración. **(Fig. 5)**







Indicación de la capacidad de batería restante (Fig. 6)

Pulse el botón de visualización de la capacidad de batería restante para iluminar las lámparas indicadoras e indicar las capacidades de batería restante. Las lámparas indicadoras corresponden a cada batería.

NOTA:



- La carga indicada podrá ser ligeramente inferior que el nivel real durante la utilización o inmediatamente después de utilizar el producto.

Modo de leer la indicación de capacidad de batería restante

Lámparas indicadoras (Batería 1 o Batería 2)		Carga restante o indicaciones
 : Encendida	 : Apagada	
		50% a 100%
		20% a 50%
		0% a 20%
		Cargue la batería

- Dependiendo de las condiciones de utilización y la temperatura ambiente, es posible que la capacidad restante no se indique correctamente.

Ejemplo de indicación de carga restante (Batería 1: 80%, Batería 2: 10%)

Batería 1	Batería 2
	

Función de protección de la batería

Las baterías tienen una función de protección interna que detiene la salida de corriente automáticamente para alargar la vida útil de la batería. Cuando se produzcan los estados siguientes durante la utilización del producto, el motor se detendrá automáticamente, pero esto se debe a la función de protección de la batería, y no es un malfuncionamiento. Cuando la temperatura de la batería ascienda por encima de un cierto nivel, el motor se detendrá automáticamente, y se mantendrá detenido aunque se accionen los interruptores. En estos casos, deje de utilizar la batería, extraiga las baterías del BAP182, y deje que las baterías se enfríen o cargue las baterías.

Cuando la capacidad de batería sea baja, el motor del producto se detendrá automáticamente. Si el producto no funciona aunque se accionen los interruptores, extraiga las baterías del BAP182 y cargue las baterías.

NOTA:

Cuando el producto se detenga automáticamente sin ninguna indicación del BAP182

Cuando el producto entra en un estado de sobrecarga, se detiene la salida de corriente automáticamente para alargar la vida útil de la batería. Esto se debe a la función de protección de la batería, y no es un malfuncionamiento. Además, en estos casos el BAP182 no indica nada, pero esto no es un malfuncionamiento. Cuando ocurra esto, suelte el interruptor, y elimine la causa de la sobrecarga. El producto podrá utilizarse de nuevo accionando el interruptor otra vez.

Português (Instruções originais)

Explicação geral

1	Tampa	7	Gancho	12	Lâmpada indicadora da capacidade restante da Bateria 1
2	Bateria	8	Cinta	13	Lâmpada indicadora da capacidade restante da Bateria 2
3	Alavanca de bloqueio	9	Parafuso	14	Bateria 1
4	Produto	10	Correia de ombro	15	Bateria 2
5	Adaptador para montagem do produto	11	Botão para exibição da capacidade da bateria		
6	Fio				

Aplicações

Este adaptador de bateria permite que a unidade principal e as baterias fiquem separadas, tornando a unidade adequada para os trabalhos realizados durante longos períodos de tempo, etc.

Este adaptador de bateria utiliza duas baterias de 18 V e pode ser utilizado com produtos de 36 V alimentados a bateria.

Bateria compatível

BL1815N, BL1820B, BL1830B, BL1840B, BL1850B, BL1860B

NOTA: A BL1815 não pode ser utilizada com o adaptador de bateria.

Categoria de ferramenta compatível

Martelo rotativo a bateria, serra recípro a bateria, roçadora a bateria, aparador de relva a bateria, soprador de jardim a bateria, aparador de sebes a bateria, motosserra a bateria*, furadeira angular a bateria

AVISO:

- Nunca utilize este adaptador para uma categoria de ferramentas que não esteja descrita acima. A utilização do adaptador com ferramentas não compatíveis pode provocar ferimentos pessoais ou avaria.
- * Nunca utilize este adaptador em conjunto com uma motosserra para cortar árvores. Quando a serra fica presa numa árvore durante a queda, não consegue soltar a ferramenta e escapar e pode resultar em ferimentos.

AVISO:

- Leia cuidadosamente o manual de instruções do produto principal antes de usar.
- Este adaptador de bateria foi concebido exclusivamente para utilização com baterias de 18 V. Não utilize com baterias de 14,4 V.
- Instale duas baterias de 18 V para utilizar. Este adaptador de bateria não pode ser utilizado com apenas uma bateria de 18 V.
- Não segure nem transporte o adaptador de bateria segurando apenas pelo cabo.
- Não coloque o adaptador de montagem do produto no carregador. Não será possível carregar.
- Se o fio ficar quente, pare a utilização e deixe arrefecer antes de recomeçar.
- Tenha cuidado para não tropeçar no fio durante a operação.
- Durante a operação, mantenha o fio afastado dos obstáculos, como peças de trabalho e ramos. O fio preso pelo obstáculo pode causar ferimentos sérios.
- Certifique-se sempre que as baterias foram removidas antes de realizar inspeções ou manutenções, como substituir um acessório de corte.
- Nunca utilize o adaptador de bateria em conjunto com uma ferramenta operada por apenas uma bateria de 18 V.
- Não utilize vários adaptadores para aumentar o fio.
- Não utilize uma fonte de alimentação com cabos, como uma bateria portátil, com este adaptador de bateria. O cabo dessa fonte de alimentação pode impedir a operação e resultar em ferimentos pessoais ou avaria.
- Quando deixar a ferramenta, certifique-se de que solta o adaptador da cinta ou remove os adaptadores para montagem do produto da ferramenta. Se deixar a ferramenta com o adaptador e a ferramenta ligada ao seu corpo, a ferramenta é puxada e pode cair ou obstruir os seus movimentos resultando em ferimentos.
- Quando utilizar a ferramenta em locais elevados, utilize sempre um arnês de segurança. Se deixar cair a ferramenta sem um arnês, o seu corpo é puxado pela ferramenta e pode resultar em ferimentos.
- Não utilize o adaptador num local instável como degraus. Se deixar cair a ferramenta, o seu corpo é puxado pela ferramenta e pode cair e resultar em ferimentos.
- Não utilize o adaptador de bateria quando estiver a trabalhar no cimo das árvores.
- Inspeccione o fio antes de cada utilização. Se ficar danificado, peça ao seu centro de assistência local autorizado para o reparar.

Instalação das baterias

PRECAUÇÃO:

- Tenha cuidado para não prender os dedos na tampa quando insere as baterias.
- Tenha cuidado para não derrubar as baterias quando as retira.
- Tenha cuidado ao retirar as baterias quando estiverem viradas para baixo, pois podem cair.

1. Desloque a alavanca de bloqueio do adaptador utilizado para alojar as baterias de 18 V e abra a tampa. (Fig. 1)
2. Coloque firmemente as baterias até não ver mais o botão vermelho.
3. Trave a tampa com a alavanca de bloqueio.
4. Coloque o gancho na sua cinta, etc. (Fig. 2)
5. Afixe o adaptador de montagem no produto.
6. Pode também retirar o gancho e passar a cinta através do mesmo, como ilustrado. (Fig. 3)

Colocar a correia de ombro opcional

Pode colocar a correia de ombro opcional como mostrado na ilustração. (Fig. 4)

Operação

Fixe o adaptador de bateria ao seu corpo para trabalhar, como indicado na ilustração. (Fig. 5)







Indicação da capacidade restante da bateria (Fig. 6)

Prima o botão de exibição de capacidade restante da bateria para acender as lâmpadas indicadoras e mostrar a carga restante da bateria. As lâmpadas indicadoras correspondem a cada bateria.

NOTA:



- A carga indicada pode ser ligeiramente mais baixa do que o nível real durante ou logo depois da utilização do produto.

Como ler a indicação da capacidade restante da bateria

Lâmpadas indicadoras (Bateria 1 ou Bateria 2)		Carga restante ou dados da indicação
 : Ligada	 : Desligada	
		50% a 100%
		20% a 50%
		0% a 20%
		Carregue a bateria

- A capacidade restante pode não ser exibida corretamente dependendo das condições de utilização e da temperatura ambiente.

Exemplo da indicação de carga restante (Bateria 1: 80%, Bateria 2: 10%)

Bateria 1	Bateria 2
	

Função de proteção da bateria

As baterias são equipadas com uma função de proteção interna que interrompe automaticamente a saída de energia para estender a vida útil da bateria. Se ocorrer as seguintes condições durante a utilização do produto, o motor para automaticamente, mas isso é devido à função de proteção da bateria e não é avaria.

Quando a temperatura da bateria sobe acima de um certo nível, o motor para automaticamente e permanece parado, mesmo que ative os interruptores. Nesse caso, pare de utilizar a bateria, retire as baterias do BAP182 e espere até que arrefeçam ou substitua-as.

Quando a capacidade da bateria fica baixa, o motor do produto para automaticamente. Se o produto não funcionar mesmo ao ativar os interruptores, retire as baterias do BAP182 e substitua-as.

NOTA:

Quando o produto para automaticamente sem nenhuma indicação no BAP182

Se o produto passar para a condição de sobrecarga, a saída de energia é interrompida automaticamente para estender a vida útil da bateria. Isto é devido à função de proteção da bateria e não é avaria. Além disso, nesse caso o BAP182 não indica nada, mas não é avaria. Se isso acontecer, liberte o interruptor e resolva o problema da sobrecarga. O produto pode ser utilizado outra vez ativando-se o interruptor novamente.

Português do Brasil (Instruções originais)

Explicação e visão geral

1 Tampa	8 Cinto	13 Lâmpada indicadora de capacidade restante da bateria para a Bateria 2
2 Bateria	9 Parafuso	14 Bateria 1
3 Alavanca de travamento	10 Correia de ombro	15 Bateria 2
4 Produto	11 Botão para exibir capacidade da bateria	
5 Adaptador de montagem do produto	12 Lâmpada indicadora de capacidade restante da bateria para a Bateria 1	
6 Fio		
7 Gancho		

Aplicações

Este adaptador de bateria permite separar a unidade principal e as baterias, facilitando o trabalho por longos períodos, etc.

Este adaptador de bateria utiliza duas baterias de 18 V e pode ser utilizado com produtos a bateria de 36 V.

Bateria compatível

BL1815N, BL1820B, BL1830B, BL1840B, BL1850B, BL1860B

NOTA: A bateria BL1815 não pode ser utilizada com o adaptador de bateria.

Categoria de ferramentas compatíveis

Martetele rotativo a bateria, serra circular a bateria, roçadeira a bateria, aparador de grama a bateria, soprador a bateria, aparador de cerca a bateria, motosserra a bateria*, furadeira angular a bateria

AVISO:

- Nunca use este adaptador para categorias de ferramentas não indicadas acima. Usar o adaptador para ferramentas não compatíveis pode causar ferimentos pessoais ou mau funcionamento.
- * Nunca use este adaptador com uma motosserra para cortar árvores. Se a serra ficar presa na árvore durante o corte, não será possível soltá-la para escapar, o que poderá causar ferimentos.

AVISO:

- Leia cuidadosamente o manual de instruções do produto principal antes de usar.
- Este adaptador de bateria foi concebido para utilização exclusiva com baterias de 18 V. Não utilize com baterias de 14,4 V.
- Instale duas baterias de 18 V para utilizar. Este adaptador de bateria não pode ser usado com uma só bateria de 18 V.
- Não pegue nem transporte o adaptador de bateria segurando-o apenas pelo fio.
- Não coloque o adaptador de montagem do produto no carregador. Não será possível carregar.
- Se o fio esquentar, pare de usar e aguarde até que o mesmo se esfrie antes de recomeçar.
- Tenha cuidado para não tropeçar no fio durante a operação.
- Durante a operação, mantenha o fio afastado de obstáculos, tais como uma peça de trabalho ou galhos. O fio preso por obstáculos pode causar ferimentos sérios.
- Certifique-se sempre que as baterias sejam removidas antes de tentar realizar inspeções ou manutenção, como substituir um acessório de corte.
- Nunca use o adaptador da bateria junto com uma ferramenta operada por uma única bateria de 18 V.
- Não use vários adaptadores para estender o fio.
- Não use uma fonte de alimentação com cabo com este adaptador de bateria, como por exemplo, um adaptador de baterias tipo mochila. O cabo desse tipo de fonte de alimentação pode interferir com a operação e causar ferimentos ou problemas de funcionamento.
- Ao pousar a ferramenta, certifique-se de liberar o adaptador do seu cinto ou retirar os adaptadores de montagem do produto da ferramenta. Se deixar a ferramenta com o adaptador e a ferramenta afixada ao seu corpo, a ferramenta é puxada e pode cair ou obstruir o seu movimento, causando ferimentos.
- Ao usar a ferramenta em um lugar alto, use sempre um cinturão de segurança. Se não estiver usando o cinturão de segurança e a ferramenta cair, a mesma puxará o seu corpo e poderá causar ferimentos.
- Não use o adaptador em lugares instáveis, como em uma escada. Se a ferramenta cair, a mesma puxará o seu corpo e você poderá cair e sofrer ferimentos.
- Não use o adaptador de bateria quando for trabalhar no alto de árvores.
- Inspeccione o fio antes de cada uso. Se estiver danificado, leve-o para ser reparado em um centro de assistência técnica autorizado local.

Instalação das baterias

PRECAUÇÃO:

- Tenha cuidado para não prender os dedos na tampa ao inserir as baterias.
- Tenha cuidado para não derrubar as baterias quando as retira.

- Tenha cuidado ao remover as baterias quando estiverem viradas para baixo, pois elas podem cair.
1. Desloque a alavanca de travamento do adaptador utilizado para alojar as baterias de 18 V e abra a tampa. **(Fig. 1)**
 2. Coloque firmemente as baterias até não ver mais o botão vermelho.
 3. Certifique-se de prender a tampa com a alavanca de travamento.
 4. Coloque o gancho na sua cinta, etc. **(Fig. 2)**
 5. Conecte o adaptador de montagem do produto no produto.
 6. Você também pode retirar o gancho e passar o cinto através dele, como mostrado na figura. **(Fig. 3)**

Colocação da correia de ombro opcional

Você pode colocar a correia de ombro opcional como mostrado na ilustração. **(Fig. 4)**

Operação

Prenda o adaptador de bateria no seu corpo para trabalhar, como mostrado. **(Fig. 5)**







Indicação da capacidade restante da bateria **(Fig. 6)**

Aperte o botão de exibição de capacidade restante da bateria para acender as lâmpadas indicadoras e exibir a carga restante da bateria. As lâmpadas indicadoras correspondem a cada bateria.

NOTA:

- A carga indicada pode ser ligeiramente mais baixa do que o nível real durante ou imediatamente depois da utilização do produto.

Como ler a indicação da capacidade restante da bateria

Lâmpadas indicadoras (Bateria 1 ou Bateria 2)		Carga restante ou dados da indicação
 : Lig.	 : Desl.	
		50% a 100%
		20% a 50%
		0% a 20%
		Carregue a bateria

- A capacidade restante pode não ser indicada corretamente dependendo das condições de utilização e da temperatura ambiente.

Exemplo da indicação de carga restante **(Bateria 1: 80%, Bateria 2: 10%)**

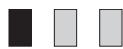
Bateria 1	Bateria 2
	

Função de proteção da bateria

As baterias são equipadas com uma função de proteção interna que interrompe automaticamente a saída de energia para estender a vida útil da bateria. Se ocorrerem as seguintes condições durante a utilização do produto, o motor para automaticamente, mas isso é devido à função de proteção da bateria, e não é um funcionamento incorreto.

Quando a temperatura da bateria sobe acima de certo nível, o motor para automaticamente e permanece parado, mesmo quando os interruptores são ativados. Nesses casos, pare de utilizar as baterias, retire-as do BAP182, e espere até que esfriem ou troque-as.

Quando a capacidade da bateria fica baixa, o motor do produto para de funcionar automaticamente. Se o produto não funciona mesmo quando os interruptores são acionados, remova as baterias do BAP182 e recarregue-as.

NOTA:

Quando o produto para automaticamente sem nenhuma indicação no BAP182

Se o produto passar para a condição de sobrecarga, a saída de energia é interrompida automaticamente para estender a vida útil da bateria. Isto é devido à função de proteção da bateria, e não é um funcionamento incorreto. Além disso, nesses casos o BAP182 não indica nada, mas isso não é um funcionamento incorreto. Se isso acontecer, libere o interruptor e solucione a causa da sobrecarga. O produto pode ser utilizado outra vez ativando-se o interruptor novamente.

Illustrationsoversigt

1	Dæksel	9	Skrue	13	Indikatorlampe for tilbageværende akku-kapacitet for Akku 2
2	Akku	10	Skulderrem	14	Akku 1
3	Låsearm	11	Knap til visning af akku-kapacitet	15	Akku 2
4	Produkt				
5	Adapter til montering af produkt	12	Indikatorlampe for tilbageværende akku-kapacitet for Akku 1		
6	Ledning				
7	Krog				
8	Bælte				

Anvendelse

Akku-adapteren muliggør adskillelse af hovedenheden og akkuen, hvilket gør den egnet til arbejde, der udføres i længere tidsrum etc.

Denne akku-adapter benytter til 18 V akkuer og kan anvendes med produkter, der strømforsynes af 36 V akkuer.

Kompatibel akku

BL1815N, BL1820B, BL1830B, BL1840B, BL1850B, BL1860B

BEMÆRK: BL1815 kan ikke anvendes med akku-adapteren.

Kompatibel maskinkategori

Akku borehammer, akku bajonetsav, akku buskrydder, akku græstrimmer, akku haveblæser, akku hækkeklipper, akku kædesav*, akku vinkelboremaskine

ADVARSEL:

• Brug aldrig denne adapter til maskinkategorier, som ikke er beskrevet ovenfor. Brug af adapteren sammen med ikke-kompatible maskiner kan medføre personskaade eller fejlfunktion.

* Brug aldrig denne adapter sammen med en kædesav til fældning af træer. Hvis saven sidder fast i et træ under fældning, kan du ikke slippe maskinen for at komme væk, og der kan ske personskaade.

ADVARSEL:

- Sørg for at læse brugervejledningen for produkt hovedenheden inden brugen.
- Denne akku-adapter er specielt designet til brug med 18 V akkuer. Anvend ikke 14,4 V akkuer.
- Installer til 18 V akkuer til brug. Akku-adapteren kan ikke anvendes med kun en 18 V akku.
- Løft ikke akku-adapteren eller bær den ved kun at holde i ledningen.
- Sæt ikke adapteren til montering af produktet ind i opladeren. Opladning er ikke muligt i dette tilfælde.
- Hvis ledningen bliver varm, skal du ophøre med brugen og lade den køle ned, før du begynder igen.
- Pas på ikke at falde over ledningen under brugen.
- Under brug skal du holde ledningen væk fra forhindringer som f.eks. et arbejdsemne og grene. Hvis ledningen sætter sig fast i forhindringer, kan det medføre alvorlig tilskadekomst.
- Sørg altid for at fjerne akkuer, før du forsøger at foretage inspektion eller vedligeholdelse som f.eks. at udskifte skæretilbehør.
- Anvend aldrig akku-adapteren sammen med et værktøj, der drives af en enkelt 18 V akku.
- Brug ikke flere adaptere for at forlænge ledningen.
- Brug ikke en kablet strømforsyning, som fx en bærbar strømpakke, med denne akku-adapter. Kablet på sådan en strømforsyning kan muligvis hindre betjening og resultere i personskaade eller funktionsfejl.
- Når du forlader maskinen, skal du sørge for at frigøre adapteren fra dit bælte om livet eller at fjerne adapterne til montering af produktet fra maskinen. Hvis du forlader maskinen, mens adapteren og maskinen er koblet til din krop, bliver maskinen trukket, og den kan falde ned eller hindre din bevægelse, hvilket medfører personskaade.
- Brug altid en sikkerhedssele, når maskinen anvendes på et højtliggende sted. Hvis du tager maskinen uden en sikkerhedssele, bliver din krop trukket med af maskinen, hvilket kan medføre personskaade.
- Brug ikke adapteren på et ustabilt sted som f.eks. trin. Hvis du tager maskinen, bliver din krop trukket med af maskinen, og du kan falde og lide personskaade.
- Brug ikke akku-adapteren ved arbejde i træer.
- Inspicer ledningen hver gang før brug. Bed det lokale autoriserede servicecenter om at reparere den, hvis den er beskadiget.

Installation af akkuerne

FORSIGTIG:

- Vær påpasselig med ikke at få fingrene i klemme i dækslet, når De sætter akkuerne i.
- Vær påpasselig med ikke at tabe akkuerne, når De fjerner dem.
- Vær påpasselig, når De fjerner akkuerne med akkuerne vendende nedad, da de kan falde ud og tabes.

1. Skyd låsearmen på adapteren, der bruges til at rumme 18 V akkuerne til side, og åbn dækslet. (Fig. 1)
2. Sæt akkuerne hele vejen ind, så knappens røde farve ikke mere er synlig.
3. Sørg for at fastgøre dækslet med låsearmen.
4. Sæt krogen i bæltet etc. (Fig. 2)
5. Monter adapteren til montering af produktet på produktet.
6. Det er også muligt at fjerne krogen og føre bæltet gennem den som vist på illustrationen. (Fig. 3)

Påsætning af den optionelle skulderrem

Den optionelle skulderrem kan sættes på som vist på illustrationen. (Fig. 4)

Anvendelse

Fastgør akku-adapteren til kroppen før arbejdet som vist i illustrationen. (Fig. 5)







Tilbageværende akku-kapacitet (Fig. 6)

Tryk på knappen til visning af tilbageværende akku-kapacitet for at tænde indikatorlamperne og angive den tilbageværende akku-kapacitet. Indikatorlamperne modsvarer hver akku.

BEMÆRK:



- Den angivne opladning kan være en smule lavere end det aktuelle niveau under brug eller umiddelbart, efter at produktet har været brugt.

Sådan fortolkes indikeringen af den tilbageværende akku-kapacitet

Indikatorlamper (Akku 1 eller Akku 2)		Tilbageværende opladning eller indikering af indhold
 : Til	 : Fra	
		50% til 100%
		20% til 50%
		0% til 20%
		Oplad akkuen

- Afhængigt af brugsforholdene og den omgivende temperatur, vil den tilbageværende kapacitet muligvis ikke blive korrekt angivet.

Eksempel på indikering af tilbageværende opladning (Akku 1: 80%, Akku 2: 10%)

Akku 1	Akku 2
	

Akku-beskyttelsesfunktion

Akkuerne har en intern beskyttelsesfunktion, som automatisk afbryder strømmen med det formål at forlænge akkuens levetid. Hvis de følgende tilstande opstår under anvendelse af produktet, stopper motoren automatisk, men dette skyldes akkuens beskyttelsesfunktion og er ikke nogen fejlfunktion.

Hvis akkuens temperatur overstiger et vist niveau, stopper motoren automatisk og forbliver stoppet, selv hvis knapperne anvendes. Hold i dette tilfælde op med at anvende akkuen, fjern akkuerne fra BAP182 og lad akkuerne køle af eller oplad akkuerne.

Når akkuen er ved at være udtjent, stopper produktets motor automatisk. Hvis produktet ikke fungerer, selv hvis produktknapperne anvendes, skal De fjerne akkuerne fra BAP182 og oplade dem.

BEMÆRK:

Hvis produktet stopper automatisk uden nogen BAP182 indikering

Hvis produktet kommer i en tilstand af overbelastning, vil strømmen automatisk blive afbrudt med det formål at forlænge akkuens levetid. Dette skyldes akku's beskyttelsesfunktion og er ikke nogen fejlfunktion. Derudover angiver BAP182 i disse tilfælde ingenting, men dette er ikke nogen fejlfunktion. Hvis dette sker, skal De frigøre knappen og eliminere årsagen til overbelastningen. Produktet kan derefter bruges igen ved at man bruger knappen igen.

Ελληνικά (Αρχικές οδηγίες)

Περιγραφή γενικής όψης

1	Κάλυμμα	8	Ζώνη	13	Ενδεικτική λυχνία υπόλοιπης χωρητικότητας μπαταριών για την Μπαταρία 2
2	Μπαταρία	9	Βίδα	14	Μπαταρία 1
3	Μοχλός κλειδώματος	10	Ιμάντας ώμου	15	Μπαταρία 2
4	Προϊόν	11	Κουμπί εμφάνισης χωρητικότητας μπαταριών		
5	Προσαρμογέας στερέωσης προϊόντος	12	Ενδεικτική λυχνία υπόλοιπης χωρητικότητας μπαταριών για την Μπαταρία 1		
6	Καλώδιο				
7	Γάντζος				

Εφαρμογές

Αυτός ο προσαρμογέας μπαταριών επιτρέπει το διαχωρισμό της κύριας μονάδας και των μπαταριών, καθιστώντας τον κατάλληλο για εργασίες που εκτελούνται για μεγάλα χρονικά διαστήματα, κτλ.

Αυτός ο προσαρμογέας μπαταριών χρησιμοποιεί δύο μπαταρίες 18 V και μπορεί να χρησιμοποιηθεί με προϊόντα τροφοδοτούμενα από μπαταρίες 36 V.

Συμβατή μπαταρία

BL1815N, BL1820B, BL1830B, BL1840B, BL1850B, BL1860B

ΠΑΡΑΤΗΡΗΣΗ: Η μπαταρία BL1815 δεν μπορεί να χρησιμοποιηθεί με τον προσαρμογέα μπαταριών.

Κατηγορία συμβατών εργαλείων

Φορητό περιστροφικό δράπανο, φορητό παλινδρομικό πριόνι, φορητό θαμνοκοπτικό, φορητό χλοοκοπτικό, φορητός ψυκτήρας κήπου, φορητό ψαλίδι φυτικών φρακτών, φορητό αλυστοπρίονο*, φορητό γωνιακό τρυπάνι

ΠΡΟΕΙΔΟΠΟΙΗΣΗ:

- Μη χρησιμοποιήσετε ποτέ αυτόν τον προσαρμογέα για κατηγορία εργαλείων που δεν περιγράφεται πιο πάνω. Η χρήση του προσαρμογέα με μη συμβατά εργαλεία ενδέχεται να προκαλέσει τραυματισμό ή δυσλειτουργία.
- * Μη χρησιμοποιήσετε ποτέ αυτόν τον προσαρμογέα με αλυστοπρίονο για υλοτόμηση. Αν το πριόνι πιαστεί σε δέντρο κατά τη διάρκεια της υλοτόμησης, δεν θα μπορέσετε να απελευθερώσετε το εργαλείο, και μπορεί να προκληθεί τραυματισμός.

ΠΡΟΕΙΔΟΠΟΙΗΣΗ:

- Φροντίστε να διαβάσετε προσεκτικά το εγχειρίδιο οδηγιών της κύριας μονάδας προϊόντος πριν από τη χρήση.
- Αυτός ο προσαρμογέας μπαταριών σχεδιάστηκε αποκλειστικά για χρήση με μπαταρίες 18 V. Μη χρησιμοποιείτε με μπαταρίες 14,4 V.
- Τοποθετήστε δύο μπαταρίες 18 V για χρήση. Αυτός ο προσαρμογέας μπαταριών δεν μπορεί να χρησιμοποιηθεί με μόνο μία μπαταρία 18 V.
- Μη σκάνετε και μη μεταφέρετε τον προσαρμογέα μπαταριών από το καλώδιο.
- Μην εισάγετε τον προσαρμογέα στερέωσης προϊόντος στο φορτιστή. Σε αυτή την περίπτωση δεν είναι δυνατή η φόρτιση.
- Αν ζεσταθεί το καλώδιο, διακόψτε τη χρήση και αφήστε το να κρυώσει πριν από την επανεκκίνηση.
- Προσέξτε να μην σκοντάψετε στο καλώδιο κατά τη διάρκεια της λειτουργίας.
- Κατά τη διάρκεια της λειτουργίας, διατηρείτε το καλώδιο μακριά από εμπόδια, όπως κάποιο τεμάχιο εργασίας και κλαδιά. Το καλώδιο μπορεί να τυλιχτεί στα εμπόδια και να προκληθεί σοβαρός τραυματισμός.
- Να βεβαιώνετε πάντα ότι οι κασέτες μπαταριών έχουν αφαιρεθεί πριν προσπαθήσετε να εκτελέσετε εργασίες επιθεώρησης ή συντήρησης, όπως η αντικατάσταση ενός εξαρτήματος κοπής.
- Μη χρησιμοποιείτε ποτέ τον προσαρμογέα μπαταριών μαζί με εργαλείο που λειτουργεί με μία μπαταρία 18 V.
- Μη χρησιμοποιήσετε πολλούς προσαρμογείς για να προεκτείνετε το καλώδιο.
- Μη χρησιμοποιείτε ενσύρματη ηλεκτρική παροχή όπως φορητό ηλεκτρικό πακέτο με αυτόν τον προσαρμογέα μπαταριών. Το καλώδιο μιας τέτοιας ηλεκτρικής παροχής μπορεί να εμποδίσει τη λειτουργία και να έχει ως αποτέλεσμα προσωπικό τραυματισμό ή δυσλειτουργία.
- Όταν σταματήσετε να χρησιμοποιείτε το εργαλείο, απασφαλίστε οπωσδήποτε τον προσαρμογέα από τη ζώνη μέσης ή αφαιρέστε τους προσαρμογείς στερέωσης προϊόντος από το εργαλείο. Αν αφήσετε το εργαλείο με τον προσαρμογέα και το εργαλείο πάνω στο σώμα σας, το εργαλείο θα τραβηχτεί και μπορεί να πέσει ή να σας εμποδίσει να κινηθείτε, προκαλώντας τραυματισμό.
- Όταν χρησιμοποιείτε το εργαλείο σε ψηλό σημείο, χρησιμοποιείτε πάντα εξάρτηση ασφαλείας. Αν το εργαλείο σάς πέσει χωρίς να έχετε εξάρτηση ασφαλείας, το σώμα σας θα τραβηχτεί από το εργαλείο και ενδέχεται να προκληθεί τραυματισμός.
- Μη χρησιμοποιείτε τον προσαρμογέα σε ασταθές μέρος, π.χ. σκαλοπάτια. Αν το εργαλείο σάς πέσει, το σώμα σας θα τραβηχτεί από το εργαλείο και ενδέχεται να πέσετε και να προκληθεί τραυματισμός.
- Μη χρησιμοποιείτε τον προσαρμογέα μπαταριών όταν εργάζεστε σκαρφαλωμένοι επάνω σε δέντρα.
- Επιθεωρείτε το καλώδιο πριν από κάθε χρήση. Αν έχει υποστεί ζημιά, ζητήστε από το τοπικό εξουσιοδοτημένο κέντρο σέρβις να το επιδιορθώσει.

Τοποθέτηση των μπαταριών

⚠️ ΠΡΟΣΟΧΗ:

- Να προσέχετε να μην πιαστούν τα δάχτυλά σας με το κάλυμμα όταν εισάγετε τις μπαταρίες.
 - Να προσέχετε να μη σας πέσουν οι μπαταρίες όταν τις βγάξετε.
 - Να προσέχετε όταν βγάξετε τις μπαταρίες και είναι στραμμένες προς τα κάτω, επειδή μπορεί να βγουν και να πέσουν κάτω.
1. Σύρετε το μοχλό κλειδώματος του προσαρμογέα που χρησιμοποιείται για να στεγνάσει τις μπαταρίες 18 V και ανοίξτε το κάλυμμα. **(Εικ. 1)**
 2. Τοποθετήστε καλά τις μπαταρίες μέχρι τέρμα, μέχρι το κόκκινο χρώμα του κουμπιού να μην είναι πλέον ορατό.
 3. Φροντίστε να ασφαλίσετε το κάλυμμα με το μοχλό κλειδώματος.
 4. Ρυθμίστε τον γάντζο στη ζώνη σας, κτλ. **(Εικ. 2)**
 5. Συνδέστε τον προσαρμογέα στερέωσης προϊόντος στο προϊόν.
 6. Μπορείτε επίσης να βγάλετε το γάντζο και να περάσετε τη ζώνη σε αυτό, όπως παρουσιάζεται στην απεικόνιση. **(Εικ. 3)**

Σύνδεση του προαιρετικού ιμάντα ώμου

Μπορείτε να συνδέσετε τον προαιρετικό ιμάντα ώμου, όπως παρουσιάζεται στην απεικόνιση. **(Εικ. 4)**

Λειτουργία

Προσαρμόστε τον προσαρμογέα μπαταριών στο σώμα σας όπως παρουσιάζεται στην απεικόνιση. **(Εικ. 5)**





Ένδειξη υπόλοιπης χωρητικότητας μπαταριών (Εικ. 6)

Αν πατήσετε το κουμπί εμφάνισης υπόλοιπης χωρητικότητας μπαταριών, θα ανάψουν οι ενδεικτικές λυχνίες και θα εμφανιστούν οι υπόλοιπες χωρητικότητες μπαταριών. Οι ενδεικτικές λυχνίες αντιστοιχούν σε κάθε μπαταρία.

ΠΑΡΑΤΗΡΗΣΗ:

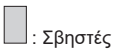

- Η υποδεικνυόμενη φόρτιση ενδέχεται να είναι λίγο χαμηλότερη από το πραγματικό επίπεδο κατά τη χρήση ή αμέσως μετά από τη χρήση του προϊόντος.

Τρόπος ανάγνωσης της ένδειξης υπόλοιπης χωρητικότητας μπαταριών

Ενδεικτικές λυχνίες (Μπαταρία 1 ή Μπαταρία 2)	Υπόλοιπο φορτίο ή περιεχόμενα ένδειξης
 : Αναμμένες  : Σβηστές	
	50% έως 100%
	20% έως 50%
	0% έως 20%
	Φορτίστε την μπαταρία

- Ανάλογα με τις συνθήκες χρήσης και τη θερμοκρασία του περιβάλλοντος, η υπόλοιπη χωρητικότητα ενδέχεται να μην εμφανίζεται σωστά.

Παράδειγμα υπόλοιπης ένδειξης φόρτισης (Μπαταρία 1: 80%, Μπαταρία 2: 10%)

Μπαταρία 1	Μπαταρία 2
	

Λειτουργία προστασίας μπαταριών

Οι μπαταρίες διαθέτουν μια εσωτερική λειτουργία προστασίας που διακόπτει αυτόματα την έξοδο ισχύος για να παραταθεί η διάρκεια ζωής των μπαταριών. Όταν προκύψουν οι ακόλουθες καταστάσεις κατά τη χρήση του προϊόντος, το μοτέρ σταματά αυτόματα, αλλά αυτό οφείλεται στη λειτουργία προστασίας των μπαταριών και δεν αποτελεί δυσλειτουργία.

Όταν η θερμοκρασία των μπαταριών αυξηθεί πάνω από ένα ορισμένο επίπεδο, το μοτέρ σταματά αυτόματα και παραμένει σε αυτή την κατάσταση ακόμα και όταν πραγματοποιείται χειρισμός των διακοπών. Σε αυτές τις περιπτώσεις, διακόψτε τη χρήση των μπαταριών, βγάλτε τις μπαταρίες από το BAP182, και αφήστε τις μπαταρίες να κρυώσουν ή φορτίστε τις μπαταρίες.

Όταν μειωθεί η χωρητικότητα των μπαταριών, το μοτέρ του προϊόντος σταματά αυτόματα. Αν το προϊόν δεν τίθεται σε λειτουργία ακόμα και όταν πραγματοποιείται χειρισμός των διακοπών, βγάλτε τις μπαταρίες από το BAP182 και φορτίστε τις.

ΠΑΡΑΤΗΡΗΣΗ:

Όταν το προϊόν σταματήσει αυτόματα χωρίς καμία ένδειξη BAP182

Όταν το προϊόν εισέλθει σε κατάσταση υπερφόρτωσης, διακόπτεται αυτόματα η έξοδος ισχύος για να παραταθεί η διάρκεια ζωής των μπαταριών. Αυτό οφείλεται στη λειτουργία προστασίας των μπαταριών και δεν αποτελεί δυσλειτουργία. Επιπλέον, σε αυτές τις περιπτώσεις το BAP182 δεν υποδεικνύει τίποτα, αλλά αυτό δεν αποτελεί δυσλειτουργία. Όταν συμβεί αυτό, αφήστε το διακόπτη και αφαιρέστε την αιτία της υπερφόρτωσης. Στη συνέχεια το προϊόν μπορεί να χρησιμοποιηθεί ξανά με το χειρισμό του διακόπτη.

Türkçe (Kullanım talimatları)

Genel görünümün açıklaması

1	Kapak	7	Kanca	12	1 nolu Batarya için kalan batarya kapasitesi göstere lambası
2	Pil	8	Kayış	13	2 nolu Batarya için kalan batarya kapasitesi göstere lambası
3	Kilitleme kolu	9	Vida	14	1 nolu Batarya
4	Ürün	10	Omuz askısı	15	2 nolu Batarya
5	Ürüne takılan adaptör	11	Batarya kapasitesi göstere düğmesi		
6	Kablo				

Uygulamalar

Bu batarya adaptörü ana ünite ile bataryaların birbirinden ayrılmasını, böylece uzun süreli işler vb. için uygun koşullar oluşmasını sağlar.

Bu batarya adaptörü 18 V gücünde iki batarya kullanır ve 36 V batarya gücüyle çalışan ürünlerde kullanılabilir.

Uyumlu batarya

BL1815N, BL1820B, BL1830B, BL1840B, BL1850B, BL1860B

NOT: BL1815 tipi bataryalar, batarya adaptörüyle kullanılamaz.

Uyumlu alet kategorisi

Akülü kırıcı delici, Akülü kılıç testere, Akülü yan tırpan, Akülü çim biçme makinesi, Akülü üfleyci, Akülü çit budama, Akülü zincir testere*, Akülü açılı matkap

⚠ UYARI:

- Bu adaptörü yukarıda açıklanan alet kategorisinin dışında kalan bir alet için asla kullanmayın. Adaptörün uyumsuz aletlerle kullanılması kişisel yaralanmaya veya arızalara sebep olabilir.
- * Bu adaptörü, ağaç devirmek için kullanılan zincir testerelele asla kullanmayın. Ağacın devrilmesi sırasında zincir ağaca takılırsa aleti kurtarıp kaçmak mümkün olmayabilir, bu da yaralanmalara neden olabilir.

⚠ UYARI:

- Kullanmadan önce ana ünitenin kullanım talimatlarını dikkatlice okuyun.
- Bu batarya adaptörü sadece 18 V'luk bataryalarla kullanım için tasarlanmıştır. 14,4 V'luk bataryalarla kullanmayın.
- Kullanmak için iki adet 18 V'luk batarya yerleştirin. Bu batarya adaptörü sadece bir adet 18 V'luk batarya ile çalışmaz.
- Batarya adaptörünü sadece kablosundan tutarak kaldırmayın veya taşımayın.
- Ürüne takılan adaptörü şarja takmayın. Bu durumda şarj yapılamaz.
- Kablo ısınırsa aleti kullanmayı bırakın ve yeniden başlatmak için soğumasını bekleyin.
- Çalışma sırasında kabloya takılmamaya dikkat edin.
- Çalışma sırasında, kabloyu iş parçaları ya da dallar gibi engellerden uzak tutun. Kablonun bir engele takılması ciddi yaralanmalara yol açabilir.
- Bir kesim aksesuarının değiştirilmesi gibi bakım işlemlerine ya da kontrol işlemlerine başlamadan önce batarya kartuşlarının çıkartılmış olduğundan daima emin olun.
- Batarya adaptörünün tek bir 18 V'luk bataryayla çalışan bir alette asla kullanmayın.
- Kabloyu uzatmak için birden fazla sayıda adaptör kullanmayın.
- Bu batarya adaptörünü taşınabilir güç ünitesi gibi kablolulu bir güç kaynağı ile kullanmayın. Bu tür güç kaynaklarının kablosu çalışmayı engelleyebilir, kişisel yaralanmaya ya da arıza oluşmasına neden olabilir.
- Aleti kullanmayı bıraktığınız zaman adaptörü belinizdeki kayıştan çıkarttığınızdan emin olun ve aletin üzerindeki ürüne takılan adaptörleri de çıkarın. Aleti kullanmayı bıraktığınızda adaptör ve alet vücudunuzun üzerindeyse alet çekilip düşebilir ve dikkatinizi dağıtarak yaralanmalara sebep olabilir.
- Aleti yüksek bir yerde kullanırken her zaman güvenlik tertibatı kullanın. Güvenlik tertibatı kullanmadığınızda aleti düşürseniz alet vücudunuzu çekebilir ve yaralanmaya sebep olabilir.
- Adaptörü, basamak gibi düz olmayan zeminlerde kullanmayın. Aleti düşürdüğünüzde, alet vücudunuzu çekmeye başlar ve düşebilir, yaralanmaya neden olabilir.
- Ağaçlara tırmanıp üzerinde çalışırken batarya adaptörünü kullanmayın.
- Her kullanımdan önce kabloyu kontrol edin. Hasarlıysa yerel yetkili servis merkezimize başvurarak tamir etmelerini isteyin.

Bataryaların takılması

⚠ DİKKAT:

- Bataryaları yerleştirirken parmaklarınızın kapağa sıkışmamasına dikkat edin.
 - Bataryaları çıkarırken düşürmemeye dikkat edin.
 - Bataryalar aşağıya bakarken bataryaları çıkarmanız gerekirse dikkatli olun çünkü kayıp düşebilirler.
- 18 V'luk bataryaları tutmak için kullanılan adaptörün kilitleme kolunu kaydırın ve kapağı açın. (**Şek. 1**)
 - Bataryaları kırmızı renkli düğme görünmeyene kadar, ileri doğru itin.
 - Kilitleme koluyla kapağı tekrar sabitlemeyi unutmayın.
 - Kancayı kemer vb. üzerinden geçirin. (**Şek. 2**)

5. Ürüne takılan adaptörü ürün üzerindeki yerine takın.
6. Kancayı çıkarıp kayışı çizimde gösterildiği gibi içinden de geçirebilirsiniz. (Şek. 3)

İsteğe bağlı omuz askısının takılması

İsteğe bağlı omuz askızı çizimde gösterildiği gibi takılabilir. (Şek. 4)

Kullanım

Çalışmak için batarya adaptörünü şekilde gösterildiği gibi vücudunuza takın. (Şek. 5)







Kalan batarya kapasitesi göstergesi (Şek. 6)

Gösterge lambalarını yakmak ve kalan batarya kapasitesini görüntülemek için kalan batarya kapasitesi gösterge düğmesine basın. Gösterge lambalarının her biri bir bataryayı gösterir.

NOT:



- Kullanım sırasında veya ürünü kullandıktan hemen sonra gösterilen şarj durumu gerçek düzeyden biraz daha az olabilir.

Kalan batarya kapasitesi göstergesinin okunması

Gösterge lambaları (Batarya 1 veya Batarya 2)		Kalan şarj veya gösterge içerikleri
 : Açık	 : Kapalı	
		%50 ila %100
		%20 ila %50
		%0 ila %20
		Bataryayı şarj edin

- Kullanım koşullarına ve ortam sıcaklığına bağlı olarak, kalan kapasite tam doğru sonucu göstermeyebilir.

Kalan kapasite göstergesine örnek (Batarya 1: %80, Batarya 2: %10)

Batarya 1	Batarya 2
	

Batarya koruma fonksiyonu

Bataryalarda, batarya ömrünü artırmak için güç çıkışını durduran dahili bir koruma fonksiyonu vardır. Ürün kullanımı sırasında aşağıdaki durumlar oluşursa, motor durur. Fakat bu bataryanın koruma fonksiyonundan kaynaklanmaktadır ve bir arıza olduğunu göstermez.

Batarya sıcaklığı belli bir seviyenin üstüne çıktığında motor otomatik olarak durur ve ürün anahtarından tekrar çalıştırılana kadar çalışmaz. Bu durumda, bataryayı kullanmayı bırakın, bataryaları BAP182'den çıkarın ve bataryaların soğumasını bekleyin ya da bataryaları şarj edin.

Batarya kapasitesi çok düştüğünde ürünün motoru otomatik olarak durur. Ürün, anahtarlar kullanılarak bile çalışmıyorsa, bataryaları BAP182'den çıkarın ve şarj edin.

NOT:

BAP182'de herhangi bir gösterge olmaksızın ürün otomatik olarak durduğunda

Ürün aşırı yüklenme durumuna girdiğinde, batarya ömrünün kısalmaması için güç çıkışı otomatik olarak durur. Bu, bataryanın koruma fonksiyonundan kaynaklanmaktadır ve bir arıza değildir. Ayrıca, bu durumlarda BAP182 herhangi bir belirti vermez, fakat bu bir arıza değildir. Bu tür bir durumla karşılaştığınızda, anahtarı serbest bırakın ve aşırı yüklenmenin nedenini ortadan kaldırın. Böylece ürün anahtardan açılarak tekrar kullanılabilir.

Förklaring av allmän översikt

1	Kåpa	7	Bälteshållare	12	Indikatorlampa för återstående batterikapacitet för Batteri 1
2	Batteri	8	Bälte	13	Indikatorlampa för återstående batterikapacitet för Batteri 2
3	Låsspak	9	Skruv	14	Batteri 1
4	Produkt	10	Axelrem	15	Batteri 2
5	Produktadapter	11	Knapp för att kontrollera batterikapacitet		
6	Sladd				

Användningsområden

Den här batteriadaptern gör det möjligt att separera batterierna från huvudenheten och passar för användning under längre tidsperioder eller dylikt.

Den här batteriadaptern använder två stycken 18 V-batterier och kan användas tillsammans med produkter som drivs av batterier på 36 V.

Kompatibelt batteri

BL1815N, BL1820B, BL1830B, BL1840B, BL1850B, BL1860B

OBS! BL1815 kan inte användas med batteriadaptern.

Verktygstyper som adaptern kan användas tillsammans med

Sladdlös rotationshammare, sladdlös tigersåg, sladdlös röjsåg, sladdlös grästrimmer, sladdlös lövblåsare, sladdlös häcksax, sladdlös motorsåg*, sladdlös vinkelbormmaskin

⚠ VARNING:

• Använd aldrig denna adapter för andra typer av verktyg än vad som anges ovan. Om adaptern används med fel sorts verktyg finns det risk för personskador eller fel på produkten.

* Använd aldrig denna adapter tillsammans med en motorsåg för trädfällning. Om sågen skulle fastna i trädet under fällningen går det inte att släppa verktyget för att fly undan, och detta kan leda till personskador.

⚠ VARNING:

• Läs alltid igenom produktens bruksanvisning innan du använder den.

• Den här batteriadaptern är endast avsedd för användning med batterier på 18 V. Använd inte batterier på 14,4 V.

• Sätt in två 18 V-batterier för användning. Den här batteriadaptern kan inte användas med endast ett 18 V-batteri.

• Lyft eller bär inte batteriadaptern genom att endast hålla i sladden.

• Sätt inte in produktadaptern i laddaren. Laddning är inte möjligt på det här sättet.

• Om sladden blir varm, så sluta använda verktyget och låt sladden svalna innan du fortsätter.

• Var försiktig så att du inte snubblar över sladden under användningen.

• Håll undan sladden från arbetsstycken, grenar och andra hinder under användningen. Sladden kan fastna i föremålen, vilket kan orsaka allvarliga personskador.

• Kontrollera alltid noggrant att batterikassetterna är borttagna innan du utför inspektion eller underhåll, t.ex. vid byte av skärtillbehör.

• Använd aldrig batteriadaptern tillsammans med ett verktyg som drivs av enbart ett 18 V-batteri.

• Använd inte flera adapterar samtidigt för att förlänga sladden.

• Använd inte en strömförsörjningsenhet med sladd, till exempel en portabel kraftstation, tillsammans med denna batteriadapter. Sladden för en sådan strömförsörjningsenhet kan störa arbetet och orsaka personskador eller fel.

• När du lägger ifrån dig verktyget så var noga med att alltid ta av adaptern från bältet eller ta av produktmonteringsadapterna från verktyget. Om du lägger ifrån dig verktyget med adaptern och verktyget länkade till kroppen kan verktyget dras iväg så att du tappar det eller det hindrar dina rörelser, vilket kan leda till personskador.

• Använd alltid säkerhetssele när verktyget används på hög plats. Om du skulle tappa verktyget utan säkerhetssele dras kroppen upp av verktyget, vilket kan leda till personskador.

• Använd inte adaptern på en instabil plats som t.ex. en trappa. Om du skulle tappa verktyget dras kroppen iväg av verktyget så att du kan falla omkull, vilket kan leda till personskador.

• Använd inte batteriadaptern när du arbetar uppe i träd.

• Inspektera sladden före användningen. Om den är skadad så kontakta närmaste auktoriserade servicecenter för att få den utbytt.

Sätta i batterierna**⚠ VAR FÖRSIKTIG!**

• Var försiktig så att du inte klämmer fingrarna i kåpan när du sätter in batterierna.

• Var försiktig så att du inte tappar batterierna när du tar bort dem.

• Var försiktig när du tar bort batterierna när de är vända neråt, eftersom de då kan ramla ut.

1. Skjut på låsspaken på adaptern för 18 V-batterierna och öppna kåpan. (Fig. 1)

2. Skjut in batterierna ordentligt så att den röda färgen på knappen inte längre syns.

3. Se till att du säkrar kåpan med låsspaken.

4. Fäst bälteshållaren på bältet m.m. (Fig. 2)
5. Montera produktadaptorn på produkten.
6. Du kan också ta bort bälteshållaren och dra bältet enligt bilden. (Fig. 3)

Fästa axelremmen (valfritt)

Axelremmen kan fästas enligt bilden (om den används). (Fig. 4)

Användning

Fäst batteriadaptorn så att den sitter säkert mot din kropp enligt bilden. (Fig. 5)







Kontrollera återstående batterikapacitet (Fig. 6)

Tryck på knappen för att kontrollera batterikapaciteten så att indikatorlamporna tänds och visar den återstående batterikapaciteten. Indikatorlamporna gäller för respektive batteri.

OBS!

- Den indikerade laddningen kan vara något lägre än den faktiska nivån under användning eller omedelbart efter att produkten har använts.

Så här kontrollerar du återstående batterikapacitet

Indikatorlampor (Batteri 1 eller Batteri 2)		Återstående laddning eller beskrivning av indikeringen
 : På	 : Av	
		50% till 100%
		20% till 50%
		0% till 20%
		Ladda batteriet

- Beroende på användningsvillkor och omgivande temperatur kanske den återstående kapaciteten inte visas korrekt.

Exempel på återstående laddningsindikering (Batteri 1: 80%, Batteri 2: 10%)

Batteri 1	Batteri 2
	

Batteriets skyddsfunktion

Batterierna har en inbyggd skyddsfunktion som automatiskt stoppar strömmen för att förlänga batteriets livstid. När följande tillstånd inträffar under användning av produkten stängs motorn av automatiskt, men detta är på grund av batteriets skyddsfunktion och det är inget funktionsfel.

När batteriets temperatur överstiger en viss nivå stängs motorn av automatiskt och förblir avstängd även om strömbrytaren kopplas om. Avbryt i sådana fall batterianvändningen, ta bort batterierna från BAP182-enheten och låt batterierna svalna eller ladda dem.

När batterikapaciteten blir låg stängs produktens motor av automatiskt. Om produkten inte fungerar även när strömbrytarna har kopplats om tar du bort batterierna från BAP182-enheten och laddar dem.

OBS!

När produkten stängs av automatiskt utan någon indikering på BAP182-enheten

Om produkten blir överhettad stoppas strömmen automatiskt för att förlänga batteriets livstid. Det här är på grund av batteriets skyddsfunktion och det är inget funktionsfel. I sådana fall visas dessutom ingen indikering på BAP182-enheten, men det är inget funktionsfel. Om detta inträffar stänger du av strömbrytaren och åtgärdar orsaken till överhettningen. Produkten kan sedan användas igen genom att du kopplar om strömbrytaren.

Forklaring til generell oversikt

1	Deksel	7	Krok	12	Lampe som viser gjenværende batterikapasitet for Batteri 1
2	Batteri	8	Belte	13	Lampe som viser gjenværende batterikapasitet for Batteri 2
3	Låshendel	9	Skruer	14	Batteri 1
4	Produkt	10	Skulderrem	15	Batteri 2
5	Monteringsadapter til produktet	11	Knapp som viser batterikapasitet		
6	Ledning				

Bruk

Med denne batteriadapteren kan hovedenheten og batteriene separeres, noe som gjør den egnet for arbeid over lengre perioder, osv.

Batteriadapteren bruker to 18 V-batterier, og kan brukes med batteridrevne produkter som fungerer med 36 V.

Kompatibelt batteri

BL1815N, BL1820B, BL1830B, BL1840B, BL1850B, BL1860B

MERK: BL1815 kan ikke brukes med batteriadapteren.

Kompatibel verktøyskategori

Slagbor uten ledning, bajonettsgag uten ledning, krattkutter uten ledning, gresstrimmer uten ledning, hageblåser uten ledning, hekksaks uten ledning, kjedesag uten ledning*, batteridrevet vinkelboremaskin

⚠ ADVARSEL:

• Aldri bruk denne adapteren til en verktøyskategori som ikke er beskrevet over. Hvis adapteren brukes med ikke-kompatible verktøy, kan det forekomme personskade eller feilfunksjon.

* Aldri bruk denne adapteren sammen med kjedesag til felling av trær. Hvis sagan setter seg fast i et tre under felling, kan du ikke løsne verktøyet for å komme unna, og det kan føre til personskade.

⚠ ADVARSEL:

- Sørg for å lese bruksanvisningen til hovedenheten nøye før bruk.
- Batteriadapteren er eksklusivt utformet for bruk med 18 V-batterier. Ikke bruk 14,4 V batterier.
- Sett inn to 18 V batterier til bruk. Batteriadapteren kan ikke brukes med kun ett 18 V-batteri.
- Ikke plukk opp eller bær batteriadapteren kun med ledninger.
- Ikke sett monteringsadapteren til produktet inn i laderen. I så fall er lading ikke mulig.
- Hvis ledningen blir varm, må du slutte å bruke den og la den kjøle av før du starter igjen.
- Vær forsiktig så du ikke snubler i ledningen under bruk.
- Under bruk må ledningen holdes unna hindringer så som arbeidsstykker og grener. Hvis ledningen henger seg fast i en hindring, kan dette føre til alvorlig skade.
- Pass alltid på å fjerne batteripakkene før du prøver å utføre inspeksjon eller vedlikehold så som utskifting av kuttetilbehør.
- Bruk aldri batteriadapteren sammen med et batteridrevet verktøy som bruker kun ett 18 V-batteri.
- Ikke bruk flere adaptere til å forlenge ledningen.
- Ikke bruk en kablet strømforsyningsenhet, for eksempel en bærbar strømpakke, sammen med denne batteriadapteren. Kablen til slike strømforsyningsenheter kan hindre bruken og forårsake personskade eller funksjonsfeil.
- Når du forlater verktøyet, må du passe på å løsne adapteren fra hoftebeltet eller fjerne monteringsadapteren til produktet fra verktøyet. Hvis du forlater verktøyet med adapteren og verktøyet festet til kroppen, trekkes verktøyet og kan falle eller hindre bevegelsene dine, noe som kan føre til personskade.
- Bruk alltid sikkerhetssele når verktøyet brukes i høyden. Hvis du mister verktøyet uten sikkerhetssele, trekkes kroppen din av verktøyet og det kan forekomme personskade.
- Ikke bruk adapteren på et ustabilt sted så som trappetrinn. Hvis du mister verktøyet, trekkes kroppen din av verktøyet og du kan falle og bli skadet.
- Ikke bruk batteriadapteren under arbeid i trær.
- Inspiser ledningen før hver bruk. Hvis den er skadet, må du be ditt lokale autoriserte servicesenter om å reparere den.

Installere batteriene**⚠ FORSIKTIG:**

- Vær forsiktig så du ikke klemmer fingrene dine med dekslet når du setter inn batteriene.
 - Vær forsiktig så du ikke mister batteriene ned når du tar dem ut.
 - Vær forsiktig når du tar ut batteriene mens de vender nedover, fordi de da kan falle ut.
1. Skyv på låshendelen til adapteren som rommer 18 V batteriene, og åpne dekslet. (**Fig. 1**)
 2. Sett batteriene helt inn, til den røde delen på knappen ikke lenger er synlig.
 3. Pass på å sikre dekslet med låshendelen.
 4. Fest kroken i beltet ditt, etc. (**Fig. 2**)

5. Fest monteringsadapteren til produktet.
6. Du kan også ta av kroken, og trekke beltet gjennom som vist i illustrasjonen. (Fig. 3)

Feste den valgfrie skulderremmen

Den valgfrie skulderremmen kan festes som vist i illustrasjonen. (Fig. 4)

Arbeidsmåte

Fest batteriadapteren til kroppen for arbeid som vist på illustrasjonen. (Fig. 5)







Angivelse av gjenværende batterikapasitet (Fig. 6)

Trykk på knappen som viser gjenværende batterikapasitet for å tenne indikatorlampene og vise gjenværende batterikapasitet. Indikatorlampene korresponderer med hvert av batteriene.

MERK:



- Det angitte ladenivået kan være litt lavere enn det faktiske nivået, under bruk eller umiddelbart etter at produktet har vært i bruk.

Howdan indikasjonen for gjenværende batterikapasitet skal leses

Indikatorlamper (Batteri 1 eller Batteri 2)		Gjenværende ladenivå eller indikasjonssinnhold
 : På	 : Av	
		50% til 100%
		20% til 50%
		0% til 20%
		Lad batteriet

- Gjenværende kapasitet vil muligens ikke bli angitt korrekt, avhengig av betingelsene for bruk og omgivelsestemperatur.

Eksempel på indikasjon av gjenværende kapasitet (Batteri 1: 80%, Batteri 2: 10%)

Batteri 1	Batteri 2
	

Beskyttelsesfunksjon batteri

Batteriene har en innvendig beskyttelsesfunksjon som stanser strømuttak automatisk, for å forlenge batteriets levetid. Når følgende tilstander forekommer under bruk av produktet, stanser motoren automatisk. Dette skyldes imidlertid batteriets beskyttelsesfunksjon, og er ikke funksjonssvikt.

Når batteritemperaturen stiger over et visst nivå, stanser motoren automatisk og forblir i slik posisjon selv om bryterne er innkoblet. I slike tilfeller må du stanse batteribruken, ta batteriene ut av BAP182, og enten la dem kjølnes eller lade dem opp.

Når batterikapasiteten blir lav, stanser motoren til produktet automatisk. Hvis produktet ikke virker selv om bryterne er innkoblet, må du ta batteriene ut av BAP182 og lade dem opp.

MERK:

Når produktet stanser uten noen indikasjon på BAP182

Når produktet blir overbelastet, stanses strømuttaket automatisk for å forlenge batteriets levetid. Dette skyldes batteriets beskyttelsesfunksjon og er ikke funksjonssvikt. I slike tilfeller indikerer ikke BAP182 noenting, men dette er ikke funksjonssvikt. Når dette skjer, kan du koble ut bryteren og fjerne årsaken til overbelastningen. Produktet kan så brukes igjen ved å koble bryteren inn på nytt.

Yleisselostus

1	Suojus	8	Vyö	13	Akun 2 jäljellä olevan kapasiteetin merkkivalo
2	Akku	9	Ruuvi	14	Akku 1
3	Lukituskytkin	10	Olkahihna	15	Akku 2
4	Tuote	11	Akun kapasiteetin näyttöpainike		
5	Tuotteen kiinnityssovitin	12	Akun 1 jäljellä olevan kapasiteetin merkkivalo		
6	Johdo				
7	Pidike				

Käyttökohteet

Akkuadapterin avulla pääyksikkö ja akut voidaan irrottaa toisistaan, jolloin se sopii pitkään kestävään työhön yms. Akkuadapteri käyttää kahta 18 V:n akkua, ja sitä voidaan käyttää akkutoimisten 36 V:n tuotteiden kanssa.

Yhteensopiva akku

BL1815N, BL1820B, BL1830B, BL1840B, BL1850B, BL1860B

HUOMAA: Mallia BL1815 ei voi käyttää akkuadapterin kanssa.

Yhteensopiva työkaluluokka

Akkukäyttöinen pyörövasara, akkukäyttöinen kehäsaha, akkukäyttöinen raivaussaha, akkukäyttöinen ruohotrimmeri, akkukäyttöinen puutarhahuuhallin, akkukäyttöinen pensasleikkuri, akkukäyttöinen ketjusaha*, akkukulmaporakone

VAROITUS:

- Älä koskaan käytä adapteria muussa työkaluluokassa kuin edellä kuvatussa. Adapterin käyttäminen yhteensopimattomien työkalujen kanssa voi aiheuttaa henkilövahingon tai toimintahäiriön.
- * Älä koskaan käytä adapteria puiden kaatamiseen tarkoitettua ketjusahan kanssa. Kun saha jää kiinni kaadettavaan puuhun, et saa työkalua vapautettua paetaksesi, ja tämä voi aiheuttaa loukkaantumisen.

VAROITUS:

- Lue päätuotteen käyttöohje huolellisesti ennen käyttöä.
- Akkuadapteri on tarkoitettu käytettäväksi ainoastaan 18 V:n akkujen kanssa. Älä käytä 14,4 V:n akkuja.
- Asenna kaksi 18 V:n akkua käyttöä varten. Akkuadapteria ei voi käyttää vain yhden 18 V:n akun kanssa.
- Älä nosta tai kannaa akkuadapteria pitämällä kiinni vain johdosta.
- Älä aseta tuotteen kiinnityssovitinta laturiin. Lataus ei ole mahdollista tässä tapauksessa.
- Jos johdo kuumenee, lopeta käyttö ja anna sen jäähtyä ennen uudelleen käynnistämistä.
- Varo kompastumasta johtoon käytön aikana.
- Pidä johdo käytön aikana etäällä esteistä, kuten työkappaleesta ja oksista. Esteisiin tarttunut johdo voi aiheuttaa vakavia vammoja.
- Varmista aina, että akkukennot on poistettu ennen kuin teet tarkastuksia tai huoltotoimenpiteitä, kuten leikkuuvarusteen vaihtaminen.
- Älä koskaan käytä akkuadapteria yhden 18 V:n akkukäyttöisen työkalun kanssa.
- Älä käytä useita adaptoreita johdon pidentämiseen.
- Älä käytä johdollista virtalähdettä, kuten kannettavaa verkkolaitetta, tämän akkuadapterin kanssa. Tällainen virtalähteen johdo voi haitata käyttöä ja aiheuttaa henkilövahingon tai toimintahäiriön.
- Kun poistut työkalun luota, varmista, että vapautat adapterin lannevyöstä tai irrotat tuotteen kiinnityssovitimet työkalusta. Jos poistut työkalun luota adapteri ja työkalu kiinnitettyinä kehoosi, vedät työkalua, ja se voi pudota tai estää toimintasi johtaen loukkaantumiseen.
- Kun käytät työkalua korkealla, käytä aina turvavaljaita. Kun pudotat työkalun ilman turvavaljaita, työkalu vetää sinut, ja se voi johtaa loukkaantumiseen.
- Älä käytä adapteria epävakaaissa paikoissa, kuten tikkailla. Kun pudotat työkalun, työkalu vetää sinut ja saatat pudota, ja se voi johtaa loukkaantumiseen.
- Älä käytä akkuadapteria, kun työskentelet puuhun kiivenneenä.
- Tarkasta johdo ennen jokaista käyttökertaa. Jos se on vaurioitunut, pyydä paikallista valtuutettua huoltoliikettä korjaamaan se.

Akkujen asennus

HUOMIO:

- Varo akkuja asentaessasi, että sormet eivät jää puristuksiin kannen väliin.
 - Älä pudota akkuja, kun irrotat niitä.
 - Ole varovainen, kun irrotat alaspäin olevia akkuja. Ne saattavat irrota ja pudota.
1. Siirrä 18 V:n akkusovittimen vipua ja avaa kansi. **(Kuva 1)**
 2. Aseta akut kunnolla paikalleen, kunnes painikkeen punainen väri ei ole enää näkyvässä.
 3. Muista kiinnittää suojus lukituskytkimen avulla.
 4. Kiinnitä pidike vyöhön tms. **(Kuva 2)**

5. Kiinnitä tuotteen kiinnityssovitin tuotteeseen.

6. Voit myös irrottaa pidikkeen ja viedä vyön sen läpi kuvan mukaisesti. **(Kuva 3)**

Valinnaisen olkahihnan kiinnittäminen

Valinnainen olkahihna on kiinnitettävä kuvan mukaisesti. **(Kuva 4)**

Käyttö

Kiinnitä akkuadapteri vartaloosi työtä varten kuvan mukaisesti. **(Kuva 5)**





Akun jäljellä olevan kapasiteetin ilmaisimien (Kuva 6)

Paina akun jäljellä olevan kapasiteetin näyttöpainiketta, niin merkkivalot syttyvät ja näyttävät akun jäljellä olevan varauksen. Kummallakin akulla on oma merkkivalonsa.

HUOMAA:

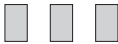

- Ilmoitettu lataustaso voi olla hieman todellista tasoa alempi tuotteen käytön aikana tai heti sen jälkeen.

Tuotteen jäljellä olevan kapasiteetin ilmoituksen lukeminen

Merkkivalot (Akku 1 tai Akku 2)		Jäljellä oleva varaus tai ilmoituksen sisältö
 : Päällä	 : Pois	
		50 – 100%
		20 – 50%
		0 – 20%
		Lataa akku

- Käyttöolosuhteiden ja ympäristön lämpötilan mukaan akun jäljellä olevaa kapasiteettia ei ehkä näytetä oikein.

Esimerkki jäljellä olevasta varauksesta (Akku 1: 80%, Akku 2: 10%)

Akku 1	Akku 2
	

Akun suojaustoiminto

Akuissa on sisäinen suojaustoiminto, joka pysäyttää automaattisesti virransyötön akun käyttöajan pidentämiseksi. Jos tuotteen käytön aikana esiintyy seuraavia tilanteita, moottori pysähtyy automaattisesti. Syynä on kuitenkin akun suojaustoiminto eikä toimintahäiriö.

Jos akun lämpötila nousee tietyn tason yläpuolelle, moottori pysähtyy automaattisesti eikä käynnisty uudelleen, vaikka kytkimiä käytettäisiin. Lopeta tällöin akun käyttäminen, irrota akut BAP182:stä ja anna akkujen jäähtyä tai lataa ne.

Kun akun kapasiteetti laskee alas, tuotteen moottori pysähtyy automaattisesti. Jos tuote ei toimi, vaikka kytkimiä käytetään, poista akut BAP182:stä ja lataa akut.

HUOMAA:

Kun tuote pysähtyy automaattisesti ilman BAP182-ilmoitusta

Jos tuote siirtyy ylikuormatilaan, virransyöttö päättyy automaattisesti akun keston pidentämiseksi. Tämä johtuu akun suojaustoiminnasta eikä ole merkki viasta. Lisäksi näissä tapauksissa BAP182 ei näytä mitään ilmoitusta, mutta se ole merkki viasta. Jos näin tapahtuu, vapauta kytkin ja poista ylikuormituksen syy. Tämän jälkeen tuotetta voidaan käyttää käyttämällä kytkintä uudelleen.

Kopskata skaidrojums

1	Vāks	9	Skrūve	13	Akumulatoru atlikušās jaudas indikatora lampiņa 2. akumulatoram
2	Akumulators	10	Pleca sikсна	14	1. akumulators
3	Bloķēšanas svira	11	Akumulatora jaudas pārbaudes poga	15	2. akumulators
4	Ierīce				
5	Ierīces uzstādīšanas adapters	12	Akumulatoru atlikušās jaudas indikatora lampiņa 1. akumulatoram		
6	Vads				
7	Āķis				
8	Sikсна				

Izmantojamība

Šis akumulatoru pārveidotājs ļauj darbināt akumulatorus atsevišķi no galvenās ierīces, tādējādi tas ir piemērots ļoti ilglaiicīgam darbam u.tml.

Šajā akumulatoru pārveidotājā ir paredzēts ievietot divus 18 V akumulatorus, lai to varētu izmantot tādu ierīču darbināšanai, kuru akumulatoru jauda ir 36 V.

Savietojamais akumulators

BL1815N, BL1820B, BL1830B, BL1840B, BL1850B, BL1860B

PIEZĪME. BL1815 nedrīkst lietot kopā ar akumulatoru pārveidotāju.

Savietojamo instrumentu kategorija

Bezvada perforators, bezvada zobenzāģis, bezvada motorizkaps, bezvada zāles trimmeris, bezvada dārza pūtējs, bezvada dzīvžogu apgriešanas mašīna, bezvada motorzāģis*, bezvada leņķa urbmašīna

BRĪDINĀJUMS:

• Šis pārveidotājs nav piemērots instrumentu kategorijām, kas nav minētas iepriekš. Ja pārveidotāju lieto ar nesavietojamiem instrumentiem, var gūt ievainojumus vai izraisīt bojājumus.

* Pārveidotāju nedrīkst lietot ar motorzāģi koku gāšanai. Ja zāģis iestrēgst gāzamajā kokā, zāģi nevar atlaist un no tā izvairīties, tāpēc var gūt ievainojumus.

BRĪDINĀJUMS:

- Pirms lietošanas rūpīgi izlasiet galvenās ierīces lietošanas rokasgrāmatu.
- Šajā akumulatoru pārveidotājā ir paredzēts ievietot tikai 18 V akumulatorus. Neizmantojiet 14,4 V akumulatorus.
- Pārveidotājā jābūt ievietotiem diviem 18 V akumulatoriem. Šo akumulatoru pārveidotāju nevar lietot tikai ar vienu 18 V akumulatoru.
- Akumulatoru pārveidotāju nedrīkst celt vai pārnēsāt, turot vienīgi aiz vada.
- Ierīces uzstādīšanas adapteru nedrīkst ievietot lādētājā. Šajā gadījumā uzlādēšana nav iespējama.
- Ja vads sakarst, pārtrauciet lietošanu tūlīt, kamēr tas atdziest.
- Uzmanieties, lai darba laikā nepakļuptu aiz vada.
- Darba laikā raugieties, lai vads neaizķertos aiz šķēršļiem, piemēram, apstrādājamā materiāla un zariem. Jūs varat gūt smagus ievainojumus, ja vads sapinas šķērslī.
- Akumulatoriem vienmēr ir jābūt izņemtiem pirms pārbaudes vai apkopes veikšanas, piemēram, pirms griežņa nomaiņas.
- Šo akumulatoru pārveidotāju nedrīkst lietot ar tādu instrumentu, ko darbina ar vienu 18 V akumulatoru.
- Nelietojiet vairākus pārveidotājus, lai pagarinātu vadu.
- Neizmantojiet ar šo akumulatora pārveidotāju barošanas avotus ar vadu, piemēram, portatīvo barošanas bloku. Šādu barošanas avotu kabeli var traucēt darbu un izraisīt miesas bojājumus vai darbības traucējumus.
- Atstājot instrumentu bez uzraudzības, atbrīvojiet pārveidotāju no jostas siksnas vai noņemiet ierīces uzstādīšanas adapterus no instrumenta. Ja, atstājot instrumentu, tas ir pievienots pārveidotājam vai jūsu ķermenim, instruments tiek parauts, kā rezultātā tas var nokrist vai kļūt jums par traucēkli, izraisot ievainojumus.
- Strādājot ar instrumentu lielā augstumā, vienmēr lietojiet drošības siksnu. Ja instruments nav nostiprināts drošības siksnā un tiek nejauši nomests, jūsu ķermenis tiek vilkts tam līdzī, un jūs varat gūt ievainojumus.
- Nelietojiet pārveidotāju nestabilās vietās, piemēram, uz trepēm. Ja instruments tiek nejauši nomests, jūsu ķermenis tiek vilkts tam līdzī, un jūs varat nokrist un gūt ievainojumus.
- Nelietojiet akumulatora pārveidotāju, strādājot kokos.
- Ikreiz pirms darba pārbaudiet vadu. Bojājumu gadījumā pieprasiet vietējam pilnvarotajam apkopes centram to salabot.

Akumulatoru ievietošana

UZMANBU!

- Ievietojot akumulatorus, raugieties, lai ar vāku neiespiestu pirkstus.
- Uzmanīgi izņemiet akumulatorus, lai tos nenomestu.
- Ja akumulatori atrodas ar skatu uz leju, raugieties, lai tie izņemot neizkristu.

1. Bīdīet pārveidotāja bloķēšanas sviru, ar kuru nostiprināti 18 V akumulatori, un atveriet vāku. (1. att.)
2. Stingri ievietojiet akumulatorus līdz galam, līdz vairs nav redzama pogas sarkanā krāsa.
3. Pēc tam vāks ir jānostiprina ar bloķēšanas sviru.
4. Uz siksnas uzstādiēt āķi u.tml. (2. att.)
5. Pie ierīces piestipriniet ierīces uzstādīšanas adapteru.
6. Āķi var arī noņemt un caur to izvērt siksnu, kā norādīts attēlā. (3. att.)

Plecu siksnas piestiprināšana pēc izvēles

Ja vēlaties, varat piestiprināt plecu siksnu, kā norādīts attēlā. (4. att.)

Eksploatācija

Darba laikā piestipriniet akumulatoru pārveidotāju pie ķermeņa, kā norādīts attēlā. (5. att.)







Akumulatoru atlikušās jaudas indikators (6. att.)

Nospiediet akumulatora atlikušās jaudas pārbaudes pogu, lai izgaismotu indikatora lampiņas un pārbaudītu atlikušo akumulatoru jaudu. Katram akumulatoram atbilst viena indikatora lampiņa.

PIEZĪME.

- Eksploatācijas laikā vai uzreiz pēc ierīces lietošanas akumulatora jaudas līmenis var būt norādīts mazliet zemāks nekā faktiskais.

Akumulatoru atlikušās jaudas indikatora nolasīšana

Indikatora lampiņas (1. akumulators vai 2. akumulators)		Atlikusī jauda vai indikatora rādījuma nozīme
 : iesl.	 : izsl.	
		50 – 100%
		20 – 50%
		0 – 20%
		Uzlādējiet akumulatoru

- Atkarībā no eksploatācijas apstākļiem un apkārtējās temperatūras var būt neprecīzi attēlota akumulatoru atlikusī jauda.

Atlikušās jaudas indikatora piemērs (1. akumulators: 80%, 2. akumulators: 10%)

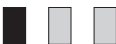
1. akumulators	2. akumulators
	

Akumulatoru aizsargfunkcija

Akumulatoriem ir iekšējā aizsargfunkcija, kas automātiski pārtrauc strāvas padevi, lai pagarinātu akumulatoru darbību. Ja ierīces eksploatācijas laikā rodas turpmāk minētie gadījumi, motors automātiski pārstāj darboties, ko izraisa akumulatoru aizsargfunkcija un kas neliecina par nepareizu darbību.

Ja akumulatoru jauda palielinās virs noteikta līmeņa, motors automātiski pārstāj darboties; to nevar iedarbināt pat tad, ja tiek nospiežs iedarbināšanas slēdzis. Šādā gadījumā pārtrauciet akumulatoru eksploatāciju, izņemiet tos no BAP182 un nogaidiet, līdz akumulatori atdziest, vai arī uzlādējiet tos.

Ja akumulatori ir izlādējušies, ierīces motors automātiski pārstāj darboties. Ja ierīce nedarbojas pat tad, ja to mēģina iedarbināt ar slēdža palīdzību, izņemiet akumulatorus no BAP182 un uzlādējiet tos.

PIEZĪME.

Ja ierīce automātiski pārstāj darboties un BAP182 indikators neko nenorāda

Ja ierīcei rodas pārslodze, automātiski tiek pārtraukta strāvas padeve, lai pagarinātu akumulatoru darbību. To izraisa akumulatoru aizsargfunkcija un tas neliecina par nepareizu darbību. Turklāt šādā gadījumā BAP182 indikators neko nenorāda, bet tas neliecina par nepareizu darbību. Ja tā notiek, atlaidiet slēdzi un novērsiet pārslodzes cēloni. Kad tas izdarīts, ierīci var no jauna iedarbināt ar slēdža palīdzību.

Bendro vaizdo paaiškinimai

1 Dangtelis	8 Diržas	13 Likusio akumulatoriaus krūvio indikatorius 2-am akumulatoriui
2 Akumulatorius	9 Varžtas	14 1-as akumulatorius
3 Užrakto svirtelė	10 Dirželis ant peties	15 2-as akumulatorius
4 Gaminys	11 Akumulatoriaus krūvio rodymo mygtukas	
5 Gaminio montavimo adapteris	12 Likusio akumulatoriaus krūvio indikatorius 1-am akumulatoriui	
6 Laidas		
7 Kablys		

Naudojimas

Šis akumuliatorių adapteris leidžia atskirti akumulatorius nuo pagrindinio bloko ir dirbti ilgą laiką be pertraukos.

Šis akumuliatorių adapteris naudoja du 18 V akumulatorius, jį galima naudoti su 36 V akumulatoriais maitinamais produktais.

Suderinamas akumulatorius

BL1815N, BL1820B, BL1830B, BL1840B, BL1850B, BL1860B

PASTABA. BL1815 negalima naudoti su akumuliatorių adapteriu.

Deranti įrankių kategorija

Akumulatorinis perforatorius, akumulatorinis tiesinis pjūklas, akumulatorinė krūmapjovė, akumulatorinė žoliapjovė, akumulatorinis lapų pūstuvus, akumulatorinės gyvatvorių žirkklės, akumulatorinis grandininis pjūklas*, akumulatorinis kampinis grąžtas

ĮSPĖJIMAS:

• Niekada nenaudokite šio adapterio su pirmiau neaprašytos kategorijos įrankiu. Jei naudosite adapterį su nederančiais įrankiais, rizikuosite susižaloti arba sugadinti turtą.

* Niekada nenaudokite šio adapterio su grandininio pjūklu medžiams pjauti. Jei, pjaunant medį, pjūklas įstrigs kamieni, negalėsite paleisti įrankio ir saugiai pasišalinti, todėl galite susižaloti.

ĮSPĖJIMAS:

- Prieš naudodami būtinai perskaitykite gaminio pagrindinio bloko naudojimo instrukciją.
- Šis akumuliatorių adapteris suprojektuotas naudoti išskirtinai su 18 V akumulatoriais. Nenaudokite 14,4 V akumuliatorių.
- Įdėkite du naudoti skirtus 18 V akumulatorius. Šio akumuliatorių adapterio negalima naudoti su vienu 18 V akumulatoriumi.
- Nekeikite ir neneškite akumuliatorių adapterio už kabelio.
- Nekiškite gaminio montavimo adapterio į kroviklį. Tokiu atveju krovimas neįmanomas.
- Jei laidas įkaistų, nutraukite naudojimą ir prieš tęsdami darbą leiskite atvėsti.
- Būkite atsargūs, kad darbo metu neužkliūtumėte už laido.
- Darbo metu laikykite laidą atokiai nuo kliūčių, pvz., ruošinio ar šakų. Laidas gali užkliūti už kliūčių ir dėl to galima rimtai susižeisti.
- Būtinai išimkite akumulatorius prieš pradėdami bet kokius tikrinimo ar techninės priežiūros darbus, pvz., prieš keisdami pjovimo priedą.
- Niekada nenaudokite akumuliatorių adapterio kartu su vienu 18 V akumulatoriniu įrankiu.
- Nenaudokite kelių adapterių laidui pailginti.
- Su šiuo akumuliatorių adapteriu nenaudokite laidinio maitinimo šaltinio, pvz., nešiojamojo maitinimo bloko. Tokio maitinimo šaltinio kabelis gali trikdyti darbą ir dėl to kas nors gali susižaloti arba gali sutrikti įrangos veikimas.
- Prieš palikdami įrankį, būtinai atleiskite adapterį nuo juosmens diržo arba nuimkite gaminio montavimo adapterius nuo įrankio. Jei paliksite įrankį neatjungę adapterio ir įrankio nuo savo kūno, nutrauksite įrankį ir jis gali nukristi arba jums sutrukdyti judėti bei sukelti sužalojimą.
- Naudodami įrankį dideliame aukštyje, būtinai dėvėkite saugos diržus. Jei numesite įrankį nedėvėdami saugos diržų, įrankis gali nutraukti jus ir galite susižaloti.
- Nenaudokite adapterio nestabiliroje vietoje, pvz., ant laiptų. Jei numesite įrankį, šis gali nutraukti jus ir galite susižaloti.
- Nenaudokite akumuliatorių adapterio dirbdami medyje.
- Kiekvieną kartą prieš naudodami patikrinkite laidą. Jei jis apgadintas, kreipkitės į vietos serviso centrą, kad suremontuotų.

Akumuliatorių įdėjimas

ATSARGIAI!

- Būkite atsargūs ir dėdami akumulatorius neprispauskite pirštų dangteliai.
- Būkite atsargūs ir neišmeskite akumuliatorių juos išimdami.
- Būkite atsargūs, kai išimate akumulatorius nukreipę juos žemyn – jie gali išslysti ir nukristi.

1. Paslinkite 18 V akumuliatorių adapterio užraktą svirtelę ir atidarykite dangtelį. **(Pav. 1)**
2. Iki galo kiškite akumuliatorius, kol nebesimatys raudonos mygtuko spalvos.
3. Būtinai užraktą svirtelę užfiksuokite dangtelį.
4. Kablį prisekite prie diržo ar pan. **(Pav. 2)**
5. Prijunkite gaminio tvirtinimo adapterį prie gaminio.
6. Taip pat galite nuimti kablį ir per jį perverti diržą, kaip parodyta paveikslėlyje. **(Pav. 3)**

Pasirenkamo dirželio ant peties tvirtinimas

Paveikslėlyje yra parodyta, kaip galima pritvirtinti papildomai įsigyjamą dirželį ant peties. **(Pav. 4)**

Darbas

Pritvirtinkite akumuliatorių adapterį prie savo kūno, kad galėtumėte dirbti kaip parodyta iliustracijoje. **(Pav. 5)**







Likusio akumuliatoriaus krūvio indikatorius (Pav. 6)

Paspauskite likusio akumuliatoriaus įkrovos lygio rodyto mygtuką, kad įsijungtų indikatorius lemputės ir parodytų likusį akumuliatorių įkrovos lygį. Indikatoriai atitinka kiekvieną akumuliatorių atskirai.

PASTABA.

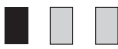

- Naudojimo metu arba iškart po gaminio naudojimo nurodomas krūvis gali būti truputį mažesnis už faktinį lygį.

Likusio akumuliatoriaus lygio rodymas

Indikatoriai (1-as akumuliatorius arba 2-as akumuliatorius)		Likęs krūvis arba rodmenų turinys
 : Įjungta	 : Išjungta	
		Nuo 50% iki 100%
		Nuo 20% iki 50%
		Nuo 0% iki 20%
		Įkraukite akumuliatorių.

- Priklausomai nuo naudojimo sąlygų ir aplinkos temperatūros, likęs krūvis gali būti rodomas neteisingai.

Likusio krūvio rodyto pavyzdys (1-as akumuliatorius: 80%, 2-as akumuliatorius: 10%)

1-as akumuliatorius	2-as akumuliatorius
	

Apsauginė akumuliatorių funkcija

Akumuliatoriai turi vidinę apsauginę funkciją, kuri automatiškai atjungia išėjimo srovę, kad prailgintų akumuliatoriaus eksploatacijos trukmę. Kai naudojant gaminį atsiranda žemiau nurodytos būsenos, motoras sustoja automatiškai, tačiau tai yra dėl apsauginės akumuliatoriaus funkcijos; tai nėra gedimas.

Kai akumuliatoriaus temperatūra pakyla virš tam tikro lygio, motoras sustoja automatiškai ir neveikia, net jeigu junginėjami jungikliai. Tokiu atveju, nustokite naudotis akumuliatoriais, išimkite juos iš BAP182 ir leiskite akumuliatoriams atvėsti arba įkraukite akumuliatorius.

Kai akumuliatoriaus krūvis tampa mažas, gaminio motoras sustoja automatiškai. Jei gaminys neveikia, net kai junginėjate jungiklius, išimkite akumuliatorius iš BAP182 ir įkraukite akumuliatorius.

PASTABA.

Kai gaminys sustoja veikti automatiškai be jokio BAP182 ženklų

Kai gaminys patiria perkrovą, išėjimo srovę atjunginama automatiškai, siekiant prailginti akumuliatoriaus eksploatacijos laiką. Taip yra dėl akumuliatoriaus apsauginės funkcijos; tai nėra gedimas. Be to, šiais atvejais BAP182 nepateikia jokių ženklų, tačiau tai nėra gedimas. Kai tai atsitinka, atleiskite jungiklį ir pašalinkite perkrovos priežastį. Gaminį vėl galima naudotis įjungus jungiklį.

Eesti keeles (kasutusjuhendi tõlge)

Piltide selgitused

1	Kaas	7	Haak	12	Aku 1 laetuse taseme indikaator
2	Aku	8	Vöö	13	Aku 2 laetuse taseme indikaator
3	Lukustuslüli	9	Kruvi	14	Aku 1
4	Seade	10	Õlarihm	15	Aku 2
5	Seadmega ühendatav adapter	11	Aku laetuse taseme kuvamise nupp		
6	Juhe				

Kasutusvaldkonnad

Akumuundur võimaldab eraldada põhiseadme ja akud, muutes seadme sobivaks pikema perioodi tagant toimuvateks töödeks jne.

Akumuundur vajab kahte 18 V akut ja seda võib kasutada 36 V akuga toodetega.

Ühilduv aku

BL1815N, BL1820B, BL1830B, BL1840B, BL1850B, BL1860B

MÄRKUS. BL1815 ei tohi kasutada koos akumuunduriga.

Ühilduva tööriista kategooria

Juhtmeta puurvasar, juhtmeta tiigersaag, juhtmeta võsaloikur, juhtmeta murutrimmer, juhtmeta lehepuhur, juhtmeta hekitrimmer, juhtmeta kettsaag*, juhtmeta nurktrull

HOIATUS:

• Ärge kasutage seda muundurit koos tööriistaga, mis ei kuulu mõnda eelmainitud kategooriasse. Muundurit ühildumatu tööriistaga kasutades riskite kehavigastuste või seadme rikkega.

* Ärge kasutage seda muundurit koos kettsaaga puude langetamiseks. Kui saag peaks langetamise käigus puusse kinni jääma, pole teil võimalik end tööriista küljest vabastada, mistõttu riskite kehavigastustega.

HOIATUS:

- Enne kasutamist lugege kindlasti läbi seadme põhiüksuse kasutusjuhend.
- Akumuundur on välja tootatud ainult 18 V akudega kasutamiseks. Ärge kasutage 14,4 V akusid.
- Paigaldage kasutamiseks kaks 18 V akut. Akumuundurit ei ole võimalik kasutada ainult ühe 18 V akuga.
- Ärge tõstke ega kandke akumuundurit ainult juhtmetest hoides.
- Ärge sisestage seadmega ühendatavat adapterit laadijasse. Sellisel juhul pole laadimine võimalik.
- Kui juhe muutub kuumaks, lõpetage seadme kasutamine ja laske sellel enne kasutamise jätkamist maha jahtuda.
- Olge ettevaatlik ja vältige töö käigus juhtme otsa komistamist.
- Hoidke juhe töö ajal eemal takistustest (nt töödeldav detail ja oksad). Takistustesse kinnijäänud juhe võib põhjustada tõsiseid vigastusi.
- Veenduge enne ülevaatuse või hoolduse (nt lõikeseadme vahetamise) alustamist alati, et akukassetid on seadme küljest eemaldatud.
- Ärge kunagi kasutage akumuundurit koos ühe 18 V akuga töötava tööriistaga.
- Ärge kasutage juhtme pikendamiseks mitut muundurit.
- Ärge kasutage koos selle akumuunduriga toiteallikat, millel on juhe (nt teisaldatavat vooluallikat). Säärase toiteallika juhe võib segada tegutsemist ja põhjustada kehavigastusi või tõrkeid.
- Veenduge enne tööriista juurest lahkumist alati, et vabastasite muunduri oma vöö küljest või eemaldasite seadmega ühendatavad adapterid tööriista küljest. Kui lahkute tööriista juurest nii, et muundur ja tööriist on endiselt teie keha külge kinnitatud, tõmmatakse sel juhul tööriista, mis võib maha kukkuda või teid takistada ja kehavigastusi põhjustada.
- Kui kasutate tööriista kõrgtööl, kandke alati turvarakmeid. Kui pillate tööriista ega kanna samal ajal turvarakmeid, kisub langev tööriist teie keha kaasa ja riskite kehavigastustega.
- Ärge kasutage muundurit ebastabiilses kohas (nt trepil). Kui pillate tööriista, kisub langev tööriist teie keha kaasa, mistõttu võite kukkuda ja riskite kehavigastustega.
- Ärge kasutage akumuundurit puu otsas töötades.
- Kontrollige juhett enne igat kasutuskorda. Kui see on kahjustatud, paluge see kohalikus volitatud teeninduskeskuses ära parandada.

Akude paigaldamine

ETTEVAATUST!

- Olge akude paigaldamisel ettevaatlik – ärge jätke sõrmi akulaadija kaane vahele.
- Olge ettevaatlik – vältige akude eemaldamisel nende mahapillamist.
- Olge ettevaatlik, kui akulaadija on akude eemaldamise ajal asendis, milles akud võivad välja libiseda ja maha kukkuda.

1. Libistage 18 V akusid hoiustava adapteri lukustuslülitit vastavas suunas ning avage kaas. **(Joonis 1)**
2. Lükake akusid kindlalt nii kaua lõpuni sisse, kuni nupu punast värvi enam näha ei ole.
3. Seejärel sulgege lukustuslülitit kasutades kindlasti kaas.
4. Kinnitage haak (nt vöö vms külge). **(Joonis 2)**
5. Kinnitage seadmega ühendatav adapter seadme külge.
6. Soovi korral võite haagi eemaldada ning vöö läbi akumuunduri aasade ajada, nagu joonisel näidatud. **(Joonis 3)**

Valikulise õlarihma ühendamine

Valikulise õlarihma ühendamist on selgitatud vastaval joonisel. **(Joonis 4)**

Kasutamine

Kinnitage akumuundur töötamise ajaks oma kehale, nagu joonisel näidatud. **(Joonis 5)**







Aku laetuse näit (Joonis 6)

Kui vajutate aku laetuse näidu kontrollnuppu, kuvatakse märgutulede abil aku laetuse tase. Märgutuled tähistavad mõlema aku laetuse taset.

MÄRKUS.



- Seadme kasutamise ajal või vahetult pärast seda võib aku laetuse näit olla tegelikust veidi madalam.

Aku laetuse näidu lugemine

Märgutuled (1. või 2. aku)		Laetuse aste või näidu tähendus
 : Sees	 : Väljas	
		50 – 100%
		20 – 50%
		0 – 20%
		Laadige akut

- Kasutustingimustest ja välistemperatuurist sõltuvalt võib kuvatav aku laetuse tase tegelikust erinev olla.

Aku laetuse taseme näidu näide (1. aku: 80%, 2. aku: 10%)

1. aku	2. aku
	

Aku kaitsefunktsioon

Akudel on sisemine kaitsefunktsioon, mis katkestab automaatselt energiaravustuse, et aku tööiga pikendada. Kui järgmised olekud ilmnevad mootori kasutamise ajal, peatub mootor automaatselt – selle põhjuseks on aku kaitsefunktsioon, tegu pole rikkega.

Kui aku temperatuur ületab teatud taseme, peatub mootor automaatselt ega käivitu uuesti isegi mitte siis, kui lüliteid vajutada. Sellisel juhul lõpetage aku kasutamine, eemaldage akud BAP182-st ning laske neil kas maha jahtuda või laadige neid.

Kui aku hakkab tühjaks saama, peatub seadme mootor automaatselt. Kui seade ei hakka tööle isegi pärast selle lüliteid vajutamist, eemaldage akud BAP182-st ning laadige akusid.

MÄRKUS.

Kui seade peatub automaatselt ilma igasuguse BAP182 näiduta

Kui seadmes tekib ülekoormus, katkeb energiaravustus automaatselt, et aku tööiga pikendada. Tegu on aku kaitsefunktsiooni, mitte rikkega. Sellises olukorras ei kuvata BAP182 näidule midagi, kuid tegu pole rikkega. Sellisel juhul vajutage lülitit ning eemaldage ülekoormuse põhjus. Seadme uuesti kasutamiseks vajutage lülitit.

Opis widoku ogólnego

1 Pokrywa	7 Zaczep	12 Wskaźnik poziomu naładowania
2 Akumulator	8 Pas	Akumulatora 1
3 Dźwignia blokująca	9 Wkręt	13 Wskaźnik poziomu naładowania
4 Urządzenie	10 Pas na ramię	Akumulatora 2
5 Złącze mocowane do urządzenia	11 Przycisk wskaźnika naładowania akumulatora	14 Akumulator 1
6 Przewód		15 Akumulator 2

Zastosowanie

Opisywany adapter akumulatora umożliwia rozdzielenie urządzenia zasadniczego i akumulatorów, dzięki czemu prace można wykonywać przez długi czas itp.

Opisywany adapter akumulatora pozwala wykorzystać dwa akumulatory 18 V do zasilania produktów przystosowanych do akumulatorów o napięciu 36 V.

Akumulator zgodny z adapterem

BL1815N, BL1820B, BL1830B, BL1840B, BL1850B, BL1860B

UWAGA: Z adapterem akumulatora nie można używać akumulatora BL1815.

Kategoria zgodnych narzędzi

Akumulatorowa młotowiertarka, akumulatorowa piła posuwowa, akumulatorowa kosa do zarośli i krzaków, akumulatorowa wykasarka, akumulatorowa dmuchawa ogrodowa, akumulatorowe nożyce do żywopłotu, akumulatorowa pilarka łańcuchowa*, akumulatorowa wiertarka kątowa

⚠ OSTRZEŻENIE:

- W żadnym wypadku nie wolno używać opisywanego adaptera do narzędzi innej kategorii niż podane powyżej. Używanie adaptera z niezgodnymi narzędziami grozi obrażeniami ciała lub nieprawidłowym działaniem.
- * W żadnym wypadku nie wolno używać opisywanego adaptera razem z pilarką łańcuchową przy wycinie drzew. Gdy pilarka zakleszczy się w drzewie podczas ścinania, nie można uwolnić się od narzędzia, aby uciec, co grozi obrażeniami.

⚠ OSTRZEŻENIE:

- Przed użyciem należy dokładnie przeczytać instrukcję użytkowania urządzenia roboczego.
- Wspomniany adapter akumulatora jest przeznaczony wyłącznie do akumulatorów 18 V. Nie stosować akumulatorów 14,4 V.
- Przed użyciem założyć dwa akumulatory 18 V. Opisywanego adaptera akumulatora nie można używać tylko z jednym akumulatorem 18 V.
- Adaptera akumulatora nie wolno podnosić ani przenosić trzymając tylko za przewód.
- Nie umieszczać złącza mocowanego do urządzenia w ładowarce. W takim przypadku ładowanie nie jest możliwe.
- Jeżeli przewód nagrzej się, należy zaprzestać jego dalszego użytkowania i przed ponownym użyciem odczekać aż ostygnie.
- Podczas pracy uważać, aby nie potknąć się o przewód.
- Przewód w trakcie pracy należy trzymać z dala od obrabianego przedmiotu, gałęzi i innych przeszkód. Jeśli przewód zapląta się w przeszkodę, może to być przyczyną poważnych obrażeń ciała.
- Przed przystąpieniem do przeglądu narzędzia lub jego konserwacji, na przykład do wymiany osprzętu tnącego, należy upewnić się, że akumulatory zostały odłączone.
- W żadnym wypadku nie wolno używać adaptera akumulatora do zasilania narzędzi na pojedyncze akumulatory 18 V.
- Nie wolno używać kilku adapterów w celu przedłużenia przewodu.
- Z opisywanym adapterem akumulatora nie należy używać przewodowego źródła zasilania, na przykład przenośnego akumulatora. Przewód takiego źródła zasilania może utrudniać pracę, grożąc obrażeniami ciała lub awarią.
- Odkładając narzędzie, należy złożyć adapter z pasa lub odłączyć od narzędzia złącza mocowane do urządzenia. Pozostawienie narzędzia z podłączonym do niego adapterem przy jakimkolwiek manewrze spowoduje pociągnięcie narzędzia, które może упаść lub utrudnić ruch, co grozi obrażeniami.
- Używając narzędzia podczas prac na wysokości, zawsze należy korzystać z szelek bezpieczeństwa. W przypadku upuszczenia narzędzia bez założonych szelek bezpieczeństwa, operator zostanie pociągnięty przez spadające narzędzie, co grozi obrażeniami.
- Nie wolno używać adaptera w niestabilnych miejscach, na przykład na stopniach. W przypadku upuszczenia narzędzia, operator zostanie pociągnięty przez spadające narzędzie, co grozi upadkiem i obrażeniami.
- Adaptera akumulatora nie należy używać podczas pracy na drzewach.
- Przed każdorazowym użyciem należy skontrolować przewód. W razie uszkodzenia, jego naprawę należy zlecić w miejscowym autoryzowanym punkcie serwisowym.

Zakładanie akumulatorów

OSTROŻNIE:

- Należy uważać, aby podczas zakładania akumulatorów nie przytrzasnąć palców pokrywą.
 - Należy uważać, aby nie upuścić akumulatorów przy ich wyjmowaniu.
 - Należy uważać podczas wyjmowania akumulatorów, gdy są one zwrócone w dół, gdyż mogą wysunąć się i wypaść.
1. Przesunąć dźwignię blokującą przedziału na akumulatory 18 V i otworzyć pokrywę. **(Rys. 1)**
 2. Mocno wsunąć akumulatory, aż nie będzie widoczny czerwony kolor przycisku.
 3. Zamknąć pokrywę dźwignią blokującą.
 4. Założyć zaczepek na pasek, itp. **(Rys. 2)**
 5. Przyłączyć złącze do urządzenia.
 6. Można również zdjąć zaczepek i przełożyć przez niego pasek, jak to pokazano na rysunku. **(Rys. 3)**

Zakładanie dodatkowego paska na ramię

Dodatkowy pasek na ramię można założyć w sposób pokazany na rysunku. **(Rys. 4)**

Użytkowanie

Na czas pracy adapter akumulatora należy przymocować do ciała, jak pokazano na rysunku. **(Rys. 5)**





Wskazanie stanu naładowania akumulatorów (Rys. 6)

Nacisnąć przycisk wskaźnika naładowania akumulatorów, co spowoduje zapalenie diod wskazujących poziom naładowania akumulatorów. Wskaźniki pokazują poziom dla każdego akumulatora.

UWAGA:

- Wskazywany poziom naładowania może być nieco niższy niż poziom faktyczny podczas lub bezpośrednio po zakończeniu pracy urządzenia.

Odczytywanie poziomu naładowania akumulatora

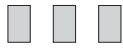
Wskaźniki (Akumulator 1 lub Akumulator 2)		Stan naładowania lub inne wskazania
 : Wł	 : Wył	
		50 – 100%
		20 – 50%
		0 – 20%
		Naładuj akumulator

- Poziom naładowania akumulatorów może być wskazywany nieprawidłowo ze względu na warunki użytkowania i temperaturę otoczenia.

Przykład wskazania poziomu naładowania (Akumulator 1: 80%, Akumulator 2: 10%)

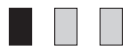
Akumulator 1	Akumulator 2
	

Zabezpieczenie akumulatorów

Akumulatory są wyposażone w wewnętrzne zabezpieczenie, które automatycznie odcina zasilanie, aby przedłużyć żywotność akumulatora. Jeśli wystąpi jedna z poniższych sytuacji podczas użytkowania narzędzia, silnik zatrzyma się automatycznie – wynika to z zabezpieczenia akumulatora i nie stanowi usterki.

Gdy temperatura akumulatora wzrośnie powyżej określonej granicy, silnik zatrzymuje się automatycznie i pozostaje wyłączony nawet, gdy zostaną użyte włączniki urządzenia. W takim przypadku należy przerwać użytkowanie akumulatorów, wyjąć je z BAP182 i pozwolić, aby ostygły lub też naładować je.

Gdy poziom naładowania akumulatorów spadnie, silnik urządzenia zatrzyma się automatycznie. Jeśli urządzenie nie działa mimo użycia włącznika urządzenia, należy wyjąć akumulatory z BAP182 i naładować je.

UWAGA:

Gdy urządzenie zatrzyma się automatycznie bez żadnych wskazań BAP182

Gdy wystąpi przeciążenie urządzenia, zasilanie zostaje odcięte automatycznie, aby przedłużyć żywotność akumulatora. Wynika to z działania zabezpieczenia akumulatora i nie stanowi usterki. Poza tym, w takim przypadku brak jest jakichkolwiek wskazań BAP182, ale nie oznacza to usterki. Gdy tak się stanie, należy zwolnić włącznik i usunąć przyczynę przeciążenia. Urządzenie można ponownie uruchomić poprzez użycie włącznika.

A termék áttatános áttekintése

1	Fedél	8	Öv	13	Az 2-es számú akkumulátor töltöttségi szintjét kijelző jelzőfény
2	Akkumulátor	9	Csavar	14	1-es számú akkumulátor
3	Záró kar	10	Vállszíj	15	2-es számú akkumulátor
4	Termék	11	Gomb az akkumulátor töltöttségi szintjének megjelenítéséhez		
5	A termék felszereléséhez szükséges adapter	12	Az 1-es számú akkumulátor töltöttségi szintjét kijelző jelzőfény		
6	Vezeték				
7	Kampó				

Alkalmazások

Ez az akkumulátor adapter lehetővé teszi a főegység és az akkumulátorok elválasztását, így biztosítva a huzamosabb munka megfelelő elvégzését, stb.

Az akkumulátor adapter két 18 V-os akkumulátort használ, és megfelelő 36 V-os feszültségigényű fogyasztókkal alkalmazható.

Használható akkumulátortípus

BL1815N, BL1820B, BL1830B, BL1840B, BL1850B, BL1860B

MEGJEGYZÉS: Ez az akkumulátor adapter nem használható a BL1815-ös típusú akkumulátorral.

Kompatibilis szerszámok

Vezeték nélküli fűrókalapács, vezeték nélküli orrfűrész, vezeték nélküli bozótívágó, vezeték nélküli gypvágó, vezeték nélküli kerti légtűvő, vezeték nélküli sövényvágó, vezeték nélküli láncfűrész*, akkumulátoros sarokfűrő

VIGYÁZAT:

• Soha ne használja ezt az adaptert a fent felsorolt szerszámokon kívül más szerszámokhoz. Az adapter nem kompatibilis szerszámokkal való használata sérülést és meghibásodást okozhat.

* Soha ne használja ezt az adaptert favágáshoz használt láncfűrészhez. Ha a fűrész a favágás során beszorul a fába, nem tudja kireteszteni a szerszámot, hogy megszüntesse az elakadást, ami sérüléshez vezethet.

VIGYÁZAT:

- Használat előtt mindenképpen olvassa el a főegység használati útmutatóját.
- Az akkumulátor adapter kizárólag 18 V-os akkumulátorral használható. Ne használjon 14,4 V-os akkumulátort.
- A használathoz helyezzen be 2 db 18 V-os akkumulátort. Ez az akkumulátor adapter nem használható egyetlen 18 V-os akkumulátorral.
- Ne emelje fel vagy hordozza az akkumulátor adaptert a vezetéknel fogva.
- A felszereléshez szükséges adaptert ne helyezze a töltőbe. A töltés ebben az esetben nem lehetséges.
- Ha a vezeték felforrósodik, állítsa le a fűrészt, és hagyja lehűlni, mielőtt újraindítaná.
- Ügyeljen rá, hogy munka közben ne botoljon el a vezetékben.
- Működés közben a vezetéket tartsa távol az olyan akadályoktól, mint például a munkadarab és az ágak. Az elakadt vezeték súlyos sérülést okozhat.
- Ellenőrzési vagy karbantartási munkák előtt (pl. a vágóegység cseréje) mindenképpen vegye ki az akkumulátoregységeket.
- Soha ne használja az akkumulátor adaptert egyetlen 18 V-os akkumulátorral működő eszközzel.
- Ne használjon több adaptert a vezeték meghosszabbításához.
- Ne használjon vezetékes tápegységet (pl. hordozható akkumulátort) az akkumulátor adapterrel. A tápegység vezetéke gátolhatja a munkavégzést, és személyi sérüléshez vagy meghibásodáshoz vezethet.
- Amikor magára hagyja a szerszámot, oldja ki az adaptert a derékóvórról, vagy távolítsa el a termék felszereléséhez szükséges adaptereket a szerszámról. Ha a szerszámon hagyja az adaptert, és a szerszám a testéhez van csatlakoztatva, akkor elhúzhatja a szerszámot, ami leeshet, vagy akadályozhatja Önt a mozgásban, ami sérüléshez vezethet.
- Ha a szerszámot magas helyen használja, mindig használjon biztonsági hevedert. Ha elejti a szerszámot biztonsági heveder nélkül, akkor a szerszám magával ránthatja a használóját, ami sérüléshez vezethet.
- Ne használja az adaptert instabil helyen, például lépcsőkön. Ha elejti a szerszámot, akkor a szerszám magával ránthatja a használóját, ami sérüléshez vezethet.
- Ne használja az akkumulátor adaptert fára mászva végzett munka közben.
- Minden egyes használat előtt ellenőrizze a vezetéket. Ha sérült, javíttassa meg a területileg illetékes hivatalos szervizközponttal.

Az akkumulátorok behelyezése

FIGYELEM!

- Az akkumulátorok behelyezésekor figyeljen arra, hogy a fedél ne csípjé be az ujját.
- Az akkumulátorok eltávolításakor legyen óvatos, nehogy leessenek.

- Ha az akkumulátorok lefelé néznek, akkor az eltávolításnál legyen óvatos, mert kicsúszhatnak és leeshetnek.
1. Csúsztassa el a 18 V-os akkumulátorokat tartalmazó adapter záró karját, és nyissa ki a fedelet. **(1. ábra)**
 2. Illessze be az akkumulátorokat teljesen, amíg a gomb piros színe már nem látható.
 3. A karral gondosan rögzítse a fedelet.
 4. Illessze a kampót az övére, stb. **(2. ábra)**
 5. Rögzítse a felszereléshez szükséges adaptert a termékhez.
 6. A kampót el is távolíthatja, az ábra szerint átvezetve az övet. **(3. ábra)**

Az opcionális vállszij rögzítése

A vállszij rögzítése az ábrán látható módon történik. **(4. ábra)**

Működtetés

A munkafolyamathoz rögzítse magához az akkumulátor adaptert az ábrán látható módon. **(5. ábra)**







Az akkumulátor töltöttségi szintjének kijelzése (6. ábra)

Az akkumulátor töltöttségi szintjének kijelzésére szolgáló gomb megnyomásakor a jelzőfények világítani kezdenek, és megjelenik a töltöttségi szint. Az egyes akkumulátorokra külön jelzőfény vonatkozik.

MEGJEGYZÉS:

- Az eszköz használata közben és közvetlenül az után előfordulhat, hogy a kijelzett töltöttségi szint valamivel alacsonyabb a valósnál.

A töltöttségi szint kijelzésének értelmezése

Jelzőfények (1-es vagy 2-es számú akkumulátor)		Töltöttségi szint vagy a jelzés mértéke
 : Világít	 : Nem világít	
		50%-tól 100%-ig
		20%-tól 50%-ig
		0%-tól 20%-ig
		Töltse fel az akkumulátort

- A környezeti tényezőktől és a hőmérséklettől függően elképzelhető, hogy a töltöttségi szint nem jelenik meg megfelelően.

Töltöttségi szint példa (1-es számú akkumulátor: 80%, 2-es számú akkumulátor: 10%)

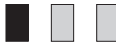
1-es számú akkumulátor	2-es számú akkumulátor
	

Az akkumulátorok védő funkciója

Az akkumulátorok egy belső védő funkcióval rendelkeznek, ami az élettartam növelése érdekében automatikusan leállítja az áramleadást. Ha a termék használata közben az alábbiakat tapasztalja, a motor leáll. Ez azonban az akkumulátorok védő funkciója miatt történik, és nem utal meghibásodásra.

Ha az akkumulátor hőmérséklete túlép egy bizonyos értéket, a motor automatikusan leáll, és a készülék a kapcsolókkal sem működtethető. Ebben az esetben távolítsa el az akkumulátorokat a BAP182 készülékből, és várja meg, amíg lehűlnek, illetve töltse fel őket.

Ha az akkumulátorok töltöttségi szintje alacsony, a készülék motorja automatikusan leáll. Ha a készülék a kapcsolókkal nem működtethető, akkor távolítsa el, majd töltse fel BAP182 akkumulátorokat.

MEGJEGYZÉS:

A készülék működése leáll a BAP182 bármilyen jelzése nélkül

A készülék túltöltöttsége esetén az áramleadás az akkumulátor élettartamának növelése érdekében automatikusan megszűnik. A jelenség oka az akkumulátor védő funkciója, és nem utal meghibásodásra. Ilyen esetekben a BAP182 nem jelez ki semmit, de ez nem jelent hibás működést. Ekkor engedje el a kapcsolót, és szüntesse meg túltöltöttséget okozó állapotot. A készülék ezután működtethető lesz a kapcsolóval.

Všeobecný popis jednotlivých prvkov

1	Kryt	8	Opasok	13	Indikátor zostatkového stavu nabitia batérií pre Batériu 2
2	Batéria	9	Skrutka	14	Batéria 1
3	Zaistovací prvok	10	Popruh na rameno	15	Batéria 2
4	Výrobok	11	Tlačidlo zobrazenia stavu nabitia batérií		
5	Pripevňovací adaptér výrobku	12	Indikátor zostatkového stavu nabitia batérií pre Batériu 1		
6	Kábel				
7	Spona				

Použitie

Tento adaptér batérií umožňuje oddelenie hlavného zariadenia od batérií, čo je vhodné pre dlhodobu vykonávanú prácu a pod.

V tomto adaptéri batérií sa používajú dve 18 V batérie, ktoré sa môžu použiť pre výrobky s 36 V napájaním z batérií.

Kompatibilná batéria

BL1815N, BL1820B, BL1830B, BL1840B, BL1850B, BL1860B

POZNÁMKA: S adaptérom batérií sa BL1815 nedá použiť.

Kategória kompatibilného náradia

Akumulátorové vŕtacie kladivo, akumulátorová píla s priamočiarym pohybom nástroja, akumulátorový krovinoz, akumulátorová strunová kosačka, akumulátorové záhradné dúchadlo, akumulátorové nožnice na živý plot, akumulátorová reťazová píla*, akumulátorová uhlová vŕtačka

⚠ VÝSTRAHA:

• Nikdy nepoužívajte tento adaptér pre kategóriu náradia, ktorá nie je popísaná vyššie. Použitie tohto adaptéra s nekompatibilným náradím môže spôsobiť zranenie osôb alebo poruchu.

* Nikdy nepoužívajte tento adaptér v spojení s reťazovou pilou na pílenie stromov. Keď počas pílenia dôjde k zaseknutiu píly v strome, nebudete môcť uvoľniť náradie kvôli úniku, čo môže viesť k zraneniu.

⚠ VÝSTRAHA:

- Pred použitím si pozorne prečítajte návod na obsluhu hlavného zariadenia výrobku.
- Tento adaptér batérií je určený výlučne pre použitie s 18 V batériami. Nepoužívajte 14,4 V batérie.
- Používajte dve 18 V batérie vložené do adaptéra. Tento adaptér batérií sa nedá použiť len s jednou 18 V batériou.
- Pri dvíhaní alebo prenášaní adaptéra batérií ho nedržte len za kábel.
- Pripevňovací adaptér výrobku nevkladajte do nabíjačky. V tomto prípade nie je nabíjanie možné.
- Ak sa zvýši teplota kábla, prestaňte ho používať a pred ďalšou činnosťou ho nechajte vychladnúť.
- Dávajte pozor, aby ste počas činnosti nezakopli o kábel.
- Počas činnosti uchovávajte kábel mimo prekážok, ako sú obrobok a vetvy. Kábel zachytený prekážkami môže spôsobiť vážne zranenie.
- Pred pokusom o vykonávanie kontroly alebo údržby, ako je výmena rezného príslušenstva, sa vždy uistite, že sú vybraté bloky batérií.
- Nikdy nepoužívajte adaptér batérií spolu so zariadením, ktoré je napájané z jednej 18 V batérie.
- Nikdy nepoužívajte viaceré adaptéry na predĺženie kábla.
- Nepoužívajte káblový zdroj napájania, ako je napríklad prenosný napájací zdroj s týmto adaptérom batérií. Kábel takéhoto zdroja napájania môže zabraňovať činnosti a viesť k zraneniu osôb alebo poruche.
- Keď opúšťate náradie, nezabudnite uvoľniť adaptér zo svojho opasku, alebo odstrániť pripevňovacie adaptéry výrobku z náradia. Ak ponecháte náradie s adaptérom a náradím pripojenými k vášmu telu, môže dôjsť k potiahnutiu a spadnutiu náradia, alebo náradie môže zavazdať pri vašej činnosti, čo povedie k zraneniu.
- Pri používaní náradia vo výške vždy používajte bezpečnostný postroj. Pokiaľ dôjde k pádu náradia bez bezpečnostného postroja, náradie môže potiahnuť vaše telo a môže tak dôjsť k zraneniu.
- Nepoužívajte adaptér na nestabilnom mieste, ako sú schody. Pokiaľ dôjde k pádu náradia, náradie potiahne vaše telo a môže dôjsť k pádu a následnému zraneniu.
- Nepoužívajte adaptér batérií pri práci na strome.
- Pred každým použitím skontrolujte kábel. Ak je poškodený, požiadajte svoje mieste autorizované servisné stredisko o jeho opravu.

Vkladanie batérií**⚠ POZOR:**

- Pri vkladaní batérií dávajte pozor, aby ste si s krytom neprivreli prsty.
- Pri vyberaní batérií dávajte pozor, aby vám batérie nespadli.
- Dávajte pozor pri vyberaní batérií smerujúcich nadol, pretože môžu vypadnúť.

1. Posuňte zaisťovací prvok adaptéra slúžiaceho na bezpečné uloženie 18 V batérii a otvorte kryt. **(Obr. 1)**
2. Batérie vložte úplne až na doraz tak, aby nebola viac viditeľná červená farba tlačidla.
3. Kryt zaisťujete zaisťovacím prvkom.
4. Sponu založte na opasok a pod. **(Obr. 2)**
5. Prípevňovací adaptér výrobku zasuňte do výrobku.
6. Spona sa dá aj odmontovať a dá sa cez ňu prevliecť opasok tak, ako je to znázornené na obrázku. **(Obr. 3)**

Prípevnenie voliteľného popruhu na rameno

Voliteľný popruh na rameno sa dá prípevniť tak, ako je to znázornené na obrázku. **(Obr. 4)**

Používanie pri práci

Pred prácou si adaptér batérií prípevnite k telu tak, ako je to znázornené na obrázku. **(Obr. 5)**







Indikácia zostatkového stavu nabitia batérií **(Obr. 6)**

Stlačením tlačidla zobrazenia zostatkového stavu nabitia batérií sa rozsvietia indikátory, ktoré naznačia zostatkový stav nabitia batérií. Indikátory zodpovedajú jednotlivým batériám.

POZNÁMKA:

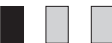

- Indikovaný stav nabitia môže byť počas používania alebo bezprostredne po použití napájaného výrobku o niečo nižší, ako je skutočný stav.

Význam zobrazenia indikátorov zostatkového stavu nabitia batérií

Indikátory (Batéria 1 alebo Batéria 2)		Zostatkový stav nabitia alebo význam indikácie
 : Svieti	 : Nesvieti	
		50% až 100%
		20% až 50%
		0% až 20%
		Nabite batériu

- V závislosti od podmienok pri používaní a teploty okolia sa môže stať, že sa zostatkový stav nabitia batérie nebude zobrazovať správne.

Príklad indikácie zostatkového stavu nabitia (Batéria 1: 80%, Batéria 2: 10%)

Batéria 1	Batéria 2
	

Ochranná funkcia batérií

Batérie majú vnútornú ochrannú funkciu, ktorá automaticky preruší napájanie s cieľom predĺžiť živnosť batérií. Ak sa počas používania výrobku vyskytnú nasledujúce stavy, motor sa kvôli ochrannej funkcii batérií automaticky vypne, avšak nejedná sa o poruchu.

Keď teplota batérií stúpne nad určitú úroveň, motor sa automaticky vypne, pričom zostane vypnutý aj napriek použitiu spínačov. V takomto prípade batérie prestaňte používať, vyberte ich zo zariadenia BAP182 a nechajte ich vychladnúť, prípadne ich nabite.

Keď dôjde k takmer úplnému vybitiu jednej alebo oboch batérií, motor výrobku sa automaticky vypne. Ak sa výrobok po použití spínačov neuvedie do činnosti, vyberte batérie zo zariadenia BAP182 a nabite ich.

POZNÁMKA:

Keď sa výrobok automaticky vypne bez akejkoľvek indikácie zariadenia BAP182

Keď sa výrobok dostane do stavu preťaženia, napájanie sa automaticky preruší s cieľom predĺžiť životnosť batérií. Je to spôsobené ochrannou funkciou batérií, pričom sa nejedná o poruchu. Navyše, v takomto prípade zariadenie BAP182 nebude nič indikovať, avšak nejedná sa o poruchu. Keď k tomu dôjde, uvoľnite spínač a odstráňte príčinu preťaženia. Potom sa výrobok môže po opätovnom stlačení spínača znovu používať.

Vysvětlivky k přehlednému nákresu

1 Kryt	9 Šroubek	13 Kontrolka indikace zbývajících
2 Akumulátor	10 Pás přes rameno	kapacity akumulátoru pro
3 Páčka k uzamknutí	11 Tlačítko zobrazení kapacity	Akumulátor 2
4 Produkt	akumulátoru	14 Akumulátor 1
5 Zasunovací adaptér produktu	12 Kontrolka indikace zbývajících	15 Akumulátor 2
6 Šňůra	kapacity akumulátoru pro	
7 Spona	Akumulátor 1	
8 Pás		

Použití

Tento akumulátorový konvertor umožňuje oddělení hlavní jednotky a akumulátoru, což je vhodné k dlouhodobé práci apod.

Akumulátorový konvertor využívá dva 18 V akumulátory a lze ho používat k napájení 36 V produktů.

Kompatibilní akumulátor

BL1815N, BL1820B, BL1830B, BL1840B, BL1850B, BL1860B

POZNÁMKA: Model BL1815 nelze použít s akumulátorovým konvertorem.

Kategorie kompatibilních nástrojů

Bezdrátové rotační kladivo, bezdrátová přímočará pila, bezdrátový křovinořez, bezdrátový vyžínač, bezdrátové zhradní dmychadlo, bezdrátový zastříhovač, bezdrátová řetězová pila*, akumulátorový úhlový šroubovák

VAROVÁNÍ:

- Tento konvertor nikdy nepoužívejte pro výše neuvedené kategorie nástrojů. Při použití konvertoru s nekompatibilními nástroji může dojít k osobnímu poranění nebo poruše.
- * Konvertor ve spojení s řetězovou pilou nikdy nepoužívejte ke kácení stromů. Během uváznutí pily při kácení nelze nástroj před útěkem uvolnit, což může vést ke zranění.

VAROVÁNÍ:

- Před použitím si pečlivě přečtěte návod k použití hlavní jednotky produktu.
- Tento akumulátorový konvertor je určen výhradně k použití s 18 V akumulátory. Nepoužívejte 14,4 V akumulátory.
- Pro použití vložte dva 18 V akumulátory. Tento akumulátorový konvertor nelze použít pouze s jediným 18 V akumulátorem.
- Akumulátorový konvertor nezvedejte ani nenoste pouze za kabel.
- Nevkládejte zasunovací adaptér produktu do nabíječky. V takovém případě není možné nabíjení.
- Pokud se šňůra ohřeje, stroj zastavte a před dalším spuštěním ho nechte vychladnout.
- Dejte pozor, abyste o šňůru nezakopli.
- Během operace dbejte na to, aby byla šňůra vedena stranou od veškerých překážek, nářadí a větví. Šňůra zachycená o překážku může způsobit vážné zranění.
- Před prováděním inspekce nebo údržby (např. výměna vysekávacího příslušenství) se ujistěte, že jsou vyjmuty akumulátory.
- Akumulátorový konvertor nikdy nepoužívejte dohromady s nástrojem, který používá jediný 18 V akumulátor.
- K prodloužení šňůry nepoužívejte další konvertory.
- S tímto akumulátorovým konvertorem nepoužívejte kabelový síťový zdroj jako přenosnou napájecí jednotku. Kabel od takového napájecího zdroje může bránit provozu a způsobit osobní zranění nebo poruchu.
- Při opuštění nástroje dbejte na to, aby byl konvertor z vašeho pásu uvolněn nebo vyjměte zasunovací adaptéry produktu z nástroje. Pokud nástroj ponecháte s konvertorem a připojený k vám, nástroj je vytažen, může spadnout nebo vaši akci narušit, a způsobit zranění.
- Pokud pracujete s nástrojem ve výškách, vždy použijte bezpečnostní postroj. Pokud upustíte nástroj bez bezpečnostního postroje, vaše tělo se nástrojem škubne a může dojít ke zranění.
- Konvertor nepoužívejte na nestabilních plochách, například na schodech. Pokud nástroj upustíte, vaše tělo se nástrojem škubne, můžete spadnout a může dojít ke zranění.
- Akumulátorový konvertor nepoužívejte, pokud pracujete na stromech.
- Před každým použitím šňůru zkontrolujte. Pokud je poškozena, požádejte své místní autorizované servisní středisko o opravu.

Instalace akumulátorů

UPOZORNĚNÍ:

- Při vkládání akumulátorů dávejte pozor, ať si krytem nepřiskřípnete prsty.
- Dávejte pozor, ať vám při vyjímání akumulátorů nespadnou.
- Pokud budete vyjímat akumulátory ze zařízení směřujícího dolů, dávejte pozor, ať vám nevypadnou a nespadnou na zem.

1. Zasuňte páčku k uzamknutí adaptéru používaného pro 18 V akumulátory a otevřete kryt. **(Obr. 1)**
2. Vložte akumulátory pevně až nadoraz, až nebude červená barva tlačítka vidět.
3. Kryt nezapomeňte zabezpečit páčkou k uzamknutí.
4. Sponu zahákněte za pásek apod. **(Obr. 2)**
5. Připevněte zasunovací adaptér produktu do produktu.
6. Můžete také sponu dát pryč a pásek protáhnout konvertorem, jak je to vidět na obrázku. **(Obr. 3)**

Připevnění volitelného pásku přes rameno

Můžete připevnit volitelný pásek přes rameno, jak je to vidět na obrázku. **(Obr. 4)**

Činnost

Akumulátorový konvertor si před prací připevněte k tělu jako na vyobrazení. **(Obr. 5)**







Indikátor zbývající kapacity akumulátoru (Obr. 6)

Stisknutím tlačítka zobrazení zbývající kapacity akumulátoru se rozsvítí kontrolky indikátorů a zobrazí se zbývající kapacita akumulátorů. Kontrolky indikátorů odpovídají každému akumulátoru.

POZNÁMKA:

- Při používání nebo hned po používání produktu může být indikované nabití trochu nižší, než je skutečné.

Jak rozumět indikaci zbývající kapacity

Kontrolka indikátoru (Akumulátor 1 nebo Akumulátor 2)		Zbývající napájení nebo význam indikace
 : Zapnuto	 : Vypnuto	
		50% až 100%
		20% až 50%
		0% až 20%
		Nabijte akumulátor

- Zbývající kapacita nemusí být označena správně. Záleží na podmínkách používání a okolní teplotě.

Příklad indikace zbývající kapacity (Akumulátor 1: 80%, Akumulátor 2: 10%)

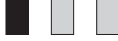
Akumulátor 1	Akumulátor 2
	

Ochranná funkce akumulátorů

Akumulátory mají vnitřní ochrannou funkci, která automaticky zastavuje výstup napájení proto, aby se prodloužila životnost akumulátorů. Když dojde k následujícím stavům při používání produktu, motor se zastaví automaticky, ale jedná se o ochrannou funkci akumulátorů a nikoli o poruchu.

Když teplota akumulátoru vzroste nad jistou hodnotu, motor se automaticky zastaví a zůstane zastaven, i když budete pracovat s jeho tlačítky. V takovém případě přestaňte používat akumulátory, vyjměte je ze zařízení BAP182 a nechte je vychladnout nebo je nabijte.

Když klesne kapacita akumulátorů, zastaví se motor produktu automaticky. Pokud produkt nepracuje, i když stisknete spínače produktu, vyjměte akumulátory ze zařízení BAP182 a nabijte je.

POZNÁMKA:

Když se produkt zastaví automaticky bez indikace zařízení BAP182

Když se produkt dostane do stavu přetížení, výstup napájení je automaticky ukončen, aby byla prodloužena životnost akumulátoru. To způsobuje ochranná funkce akumulátoru a nejedná se o poruchu. V takových případech neindikuje zařízení BAP182 nic, ale nejedná se o poruchu. Když se to stane, vypněte spínač a odstraňte příčinu přetížení. Produkt lze pak opět použít stisknutím spínače.

Razlaga splošnega pogleda

1 Pokrov	7 Kavelj	12 Indikator za preostalo stanje
2 Baterija	8 Trak	baterije za baterijo 1
3 Zaklepna ročica	9 Vijak	13 Indikator za preostalo stanje
4 Izdelek	10 Ramenski pas	baterije za baterijo 2
5 Adapter za pritrditev izdelka	11 Gumb za prikaz kapacitete	14 Baterija 1
6 Kabel	baterije	15 Baterija 2

Aplikacije

Ta adapter za baterije omogoča ločitev glavne enote in baterij, zaradi česar je primeren za daljša dela itd. Adapter za baterije uporablja dve 18-voltni bateriji, ki ju je mogoče uporabljati z izdelki, ki delujejo na 36-voltno baterije.

Združljiva baterija

BL1815N, BL1820B, BL1830B, BL1840B, BL1850B, BL1860B

OPOMBA: BL1815 ni mogoče uporabljati z adapterjem za baterije.

Kategorija združljivih orodij

Brezžično vrtljivo kladivo, brezžična krožna žaga, brezžični obrezovalnik grmovja, brezžična kosilnica na nitko, brezžični vrtni puhalnik, brezžični obrezovalnik žive meje, brezžična verižna žaga*, brezžični kotni vrtalnik

⚠ OPOZORILO:

- Tega adapterja nikoli ne uporabljajte za kategorije orodja, ki niso navedene zgoraj. Uporaba adapterja z nezdružljivim orodjem lahko povzroči telesne poškodbe ali okvaro.
- * Tega adapterja nikoli ne uporabljajte skupaj z verižno žago za podiranje dreves. Če se žaga med podiranjem zagodzi v drevo, orodja ne morete sprostiti, da bi pobegnili in lahko pride do poškodb.

⚠ OPOZORILO:

- Pred uporabo skrbno preberite navodila za uporabo glavne enote izdelka.
- Adapter za baterije je zasnovan izključno za uporabo z 18-voltnimi baterijami. Ne uporabljajte 14,4-voltnih baterij.
- Za uporabo vstavite dve 18-voltni bateriji. Adapterja za baterije ni mogoče uporabljati s samo eno 18-voltno baterijo.
- Adapterja za baterije ne dvigajte ali prenašajte tako, da ga držite samo za kabel.
- Adapterja za pritrditev izdelka ne vstavljajte v polnilnik. V tem ohišju polnjenje ni mogoče.
- Če se kabel premočno segreje, prenehajte z uporabo in pred ponovnim zagonom orodja počakajte, da se ohladi.
- Pazite, da se med delom z orodjem ne spotaknete čez kabel.
- Med delovanjem kabla ne približujte oviram, kot so obdelovanci in veje. Kabel, ki se zatakne v ovire, lahko povzroči resne poškodbe.
- Pred pregledom ali vzdrževanjem, t. j. zamenjavo rezalnega orodja, vselej odstranite akumulatorski vložek.
- Adapterja za baterije ne uporabljajte z orodji, ki delujejo samo na eno 18-voltno baterijo.
- Ne uporabljajte več adapterjev za podaljšanje kabla.
- S tem adapterjem za baterije ne uporabljajte električnega napajalnika s kablom, kot je prenosna polnilna postaja. Kabel tovrstnih električnih napajalnikov lahko ovira delo in vodi do telesnih poškodb ali okvare.
- Ko puščate orodje brez nadzora, vselej sprostite adapter s svojega traku ali odstranite adapterje za pritrditev izdelka z orodja. Če pustite orodje z adapterjem in orodjem povezano z vašim telesom, orodje vleče in lahko pade ali pa vas ovira pri premikanju in vas poškoduje.
- Pri uporabi orodja na visokih mestih vedno uporabljajte varnostne trakove. Če vam orodje pade in ni pritrjeno na varnostni trak, vam bo orodje povleklo telo in lahko pride do poškodb.
- Adapterja ne uporabljajte na nestabilnem mestu, kot so stopnice. Če vam orodje pade, vam lahko povleče telo in padete ter se poškodujete.
- Adapterja za baterije ne uporabljajte pri delu na drevsinih.
- Pred vsako uporabo pregledajte kabel. Če je poškodovan, se za popravilo obrnite na lokalni servisni center.

Namestitev baterij

⚠ POZOR:

- Pazite, da si ne priščipnete prstov v pokrov, ko vstavljate baterije.
 - Pazite, da vam baterije pri odstranjevanju ne padejo na tla.
 - Pri odstranjevanju baterij, usmerjenih navzdol, bodite previdni, da ne izpadejo in padejo na tla.
1. Pokrov odprite tako, da prestavite zaklepno ročico adapterja, v katerem so 18-voltno baterije. **(Slika 1)**
 2. Baterije vstavite čvrsto do konca, dokler rdeča barva gumba ne bo več vidna.
 3. Pokrov vselej zaprite z zaklepno ročico.
 4. Namestite kavelj za svoj trak itd. **(Slika 2)**
 5. Pritrdite adapter za namestitev izdelka na izdelek.

6. Prav tako lahko odstranite kavelj in napeljete trak skozi, kot je prikazano na sliki. **(Slika 3)**

Pritrditev dodatnega ramenskega traku

Dodatni ramenski trak je mogoče pritrditi, kot je prikazano na sliki. **(Slika 4)**

Delovanje

Za delo pritrdite adapter za baterije na svoje telo, kot je prikazano na sliki. **(Slika 5)**







Indikator preostale kapacitete baterije (Slika 6)

Pritisnite na gumb za prikaz preostale kapacitete baterije, da vključite indikatorne lučke, ki prikažejo preostalo stanje polnosti baterije. Indikatorne lučke ustrezajo vsaki bateriji.

OPOMBA:



- Prikazano stanje polnosti je lahko malce nižje od dejanske ravni med uporabo ali tik po uporabi izdelka.

Kako brati prikaz preostalega stanja baterije

Indikatorne lučke (Baterija 1 ali Baterija 2)		Preostala kapaciteta ali vsebina prikaza
 : sveti	 : ne sveti	
		50% do 100%
		20% do 50%
		0% do 20%
		Napolnite baterijo

- Glede na pogoje uporabe in okoljsko temperaturo prikaz preostale kapacitete morda ne bo pravilno prikazan.

Primer prikaza preostale kapacitete (Baterija 1: 80%, Baterija 2: 10%)

Baterija 1	Baterija 2
	

Zaščitna funkcija baterije

Baterije imajo notranjo zaščitno funkcijo, ki samodejno zaustavi napajanje in s tem podaljša življenjsko dobo baterije. Če se med uporabo izdelka pojavi eno od naslednjih stanj, se motor samodejno zaustavi, vendar je to zaradi zaščitne funkcije baterije in ni napaka.

Če se temperatura baterije dvigne nad določeno raven, se motor samodejno zaustavi in ostane izključen, četudi pritisnete katero od stikal. V teh primerih prenehajte uporabljati baterije, jih odstranite iz enote BAP182 in počakajte, da se ohladijo ali pa jih napolnite.

Ko kapaciteta baterije postane nizka, se motor izdelka samodejno zaustavi. Če izdelek ne deluje, četudi pritisnete katero od stikal, odstranite baterije iz enote BAP182 in jih napolnite.

OPOMBA:

Če se izdelek samodejno ustavi brez kakršnega koli prikaza na enoti BAP182

Ko izdelek preklopi v stanje preobremenitve, se napajanje samodejno izključi, s čimer se podaljša življenjska doba baterije. To je zaradi zaščitne funkcije baterije in ni znak okvare. Poleg tega v teh primerih na enoti BAP182 ni nobenega prikaza, vendar v tem primeru ne gre za okvaro. Ko se to zgodi, izpustite stikalo in odpravite vzrok preobremenitve. Izdelek je nato mogoče ponovno uporabljati s pritiskom stikala.

Shpjegimi i vështrimit të përgjithshëm

1 Kapaku	8 Rripi	13 Llambushka e treguesit të kapacitetit të baterisë për Bateria 2
2 Bateria	9 Vida	14 Bateria 1
3 Leva bllokuese	10 Rripi i supit	15 Bateria 2
4 Produkti	11 Butoni i shfaqjes së kapacitetit të baterisë	
5 Përshtatësi i montimit të produktit	12 Llambushka e treguesit të kapacitetit të baterisë për Bateria 1	
6 Kordoni		
7 Çengeli		

Përdorimet

Ky përshtatës i baterisë mundëson ndarjen e njësisë kryesore dhe baterive, duke e bërë të përshtatshëm për punë që kryhen për një periudhë të gjatë, etj.

Ky përshtatës baterie përdor dy bateri 18 V dhe mund të përdoret me produkte që vihen në punë me bateri 36 V.

Bateritë e përputhshme

BL1815N, BL1820B, BL1830B, BL1840B, BL1850B, BL1860B

SHËNIM: BL1815 nuk mund të përdoret me këtë përshtatës baterie.

Kategoria e veglave të përputhshme

Matrapik me bateri, Sharrë shtatë me bateri, Prerëse shkurresh me bateri, Prerëse bari me bateri, Fryrës gjethesh me bateri, Shkurtues majsh me bateri, Motosharrë me zinxhir me bateri*, Trapan me kënd me bateri

⚠ PARALAJMËRIM:

- Mos e përdorni kurrë këtë përshtatës për kategorinë e veglave që nuk janë përshkruar më lart. Përdorimi i këtij përshtatësi me vegla që nuk përputhen mund të shkaktojë lëndime personale ose avari.
- * Mos e përdorni kurrë këtë përshtatës në lidhje me motosharrë me zinxhir për prerjen e pemëve. Nëse motosharra ngec në pemë gjatë rënies, ju nuk mund ta hiqni veglën dhe kjo mund të shkaktojë lëndime.

⚠ PARALAJMËRIM:

- Sigurohuni që të lexoni manualin kryesor të udhëzimeve të produktit para përdorimit.
- Ky përshtatës baterie është projektuar ekskluzivisht për t'u përdorur me bateri 18 V. Mos përdorni bateri 14,4 V.
- Vendosni dy bateri 18 V për përdorim. Ky përshtatës baterie nuk mund të përdoret vetëm me një bateri 18 V.
- Mos e merrni ose mbani përshtatësin e baterisë duke e mbajtur nga kordoni.
- Mos e fusni përshtatësin e montimit të produktit në karikues. Në këtë rast nuk është i mundur karikimi.
- Nëse kordoni nxehet, ndalojeni punën, prisni sa të ftohet dhe pastaj mund të rifilloni nga puna.
- Tregoni kujdes që të mos pengoheni nga kordoni gjatë procesit të punës.
- Gjatë procesit të punës mbajeni kordonin larg pengesave, si nga copëzat dhe degët. Kordoni i ngecur nëpër pengesa mund të shkaktojë lëndim të rëndë.
- Gjithmonë sigurohuni që fishkët e baterive të jenë hequr para se të inspektohen ose mirëmbahen, si në rastin e zëvendësimit të një aksesori prerës.
- Kurrë mos e përdorni përshtatësin e baterisë bashkë me një vegël të përdorur me një bateri të vetme 18 V.
- Mos përdorni përshtatës të shumtë për zgjatimin e kordonit.
- Mos përdorni rrymë elektrike me kablo, si p.sh. bateri portative, me këtë përshtatës baterie. Kabloja e kësaj rryme elektrike mund të pengojë punën dhe të shkaktojë lëndime personale ose keqfunksionim.
- Kur të mos e përdorni veglën, sigurohuni që ta hiqni përshtatësin nga rripi i belit ose hiqni përshtatësit e montimit të produktit nga vegla. Nëse e lini veglën me përshtatësin dhe veglën e vendosur në trup, vegla tërheq poshtë dhe mund të bjerë ose të pengojë në veprime duke shkakuar lëndime.
- Gjatë përdorimit të veglës në vende të larta, gjithmonë përdorni rripi sigurie për trupin. Nëse e lëshoni veglën pa rripat e sigurisë, vegla e tërheq poshtë trupin dhe mund të shkaktojë lëndime.
- Mos e përdorni përshtatësin në vende të paqëndrueshme, siç janë shkallët. Kur e lëshoni veglën, ajo e tërheq trupin; vegla mund të bjerë dhe shkaktojë lëndime.
- Mos e përdorni përshtatësin e baterisë për punë të hipur në pemë.
- Kontrolloni kordonin para çdo përdorimi. Nëse është i dëmtuar, kërkoni ndihmën e qendrës lokale të shërbimit të autorizuar për ta riparuar atë.

Instalimi i baterive**⚠ KUJDES:**

- Kini kujdes të mos ju ngecen duar me kapak kur futni bateritë.
- Kini kujdes të mos ju bien bateritë kur i hiqni.
- Kini kujdes kur hiqni bateritë me bateritë me pamje nga poshtë, pasi mund të bien jashtë.

1. Rrëshkiteni levën bllokuese të përshtatës të përdorur për mbajtjen e baterive 18 V dhe hapni kapakun. **(Fig. 1)**
2. Futni mirë bateritë deri në fund, derisa ngjyra e kuqe e butonit të mos jetë më e dukshme.
3. Sigurohuni që të shtrëngoni kapakun me levën bllokuese.
4. Vendoseni çengelini në rrip, etj. **(Fig. 2)**
5. Bashkoheni përshtatësin e montimit të produktit në produkt.
6. Gjithashtu mund të hiqni çengelini dhe të kaloni rripin nëpër të siç tregon ilustrimi. **(Fig. 3)**

Bashkimi i rripit opsional të supit

Rripi opsional i supit mund të vendoset siç shfaqet në ilustrim. **(Fig. 4)**

Përdorimi

Vendosni përshtatësin e baterisë në trup për punë siç shfaqet në ilustrim. **(Fig. 5)**







Treguesi i kapacitetit të mbetur të baterisë (Fig. 6)

Shtypni butonin e shfaqjes së kapacitetit të mbetur të baterisë për të ndezur llambushkën treguese dhe treguar kapacitetin e mbetur të baterisë. Llambushkat treguese i përkasin çdo baterie.

SHËNIM:



- Karikimi i treguar mund të jetë pak më i ulët se niveli aktual gjatë përdorimit ose menjëherë pas përdorimit të produktit.

Si të lexohet treguesi i kapacitetit të mbetur të baterisë

Llambushka treguese (Bateria 1 ose Bateria 2)		Karikimi i mbetur ose përmbajtja treguese
 : Ndezur	 : Fikur	
		nga 50% deri në 100%
		nga 20% deri në 50%
		nga 0% deri në 20%
		Karikoni baterinë

- Në varësi të kushteve të përdorimit dhe temperaturës së ambientit, kapaciteti i mbetur mund të mos shfaqet si duhet.

Shembulli i treguesit të karikimit të mbetur (Bateria 1: 80%, Bateria 2: 10%)

Bateria 1	Bateria 2
	

Funksioni mbrojtës i baterisë

Bateritë kanë një funksion mbrojtës të brendshëm që ndalon automatikisht rrymën për të zgjatur jetëgjatësinë e baterisë. Kur ndodhin gjendjet vijuese gjatë përdorimit të produktit, motori ndalon automatikisht, por kjo ndodh për shkak të funksionit mbrojtës të baterisë dhe nuk është keqfunksionim.

Kur temperatura e baterisë ngrihet mbi një nivel të caktuar, motori ndalon automatikisht dhe mbetet i ndaluar edhe nëse përdoren çelësat. Në këto raste, ndalojeni përdorimin e baterisë, hiqni bateritë nga BAP182 dhe mundësojini baterive të ftohen ose karikojini bateritë.

Kur bie kapaciteti i baterisë, motori i produktit ndalon automatikisht. Nëse produkti nuk funksionon edhe kur përdoren çelësat, hiqni bateritë nga BAP182 dhe karikoni bateritë.

SHËNIM:

Kur produkti ndalon automatikisht pa ndonjë tregues në BAP182

Kur produkti hyn në gjendje mbingarkese, rryma ndalon automatikisht për të zgjatur jetëgjatësinë e baterisë. Kjo ndodh për shkak të funksionit mbrojtës të baterisë dhe nuk është keqfunksionim. Në vazhdim, në këto raste BAP182 nuk tregon ndonjë gjë por nuk është keqfunksionim. Kur ndodh kjo gjë, lëshojni çelësin dhe hiqni shkaktarin e mbingarkesës. Më pas produkti mund të përdoret përsëri nëpërmjet çelësit.

Обяснение на общия вид

1 Капак	7 Кука	12 Светлинен индикатор за оставащия заряд на Батерия 1
2 Акумулаторна батерия	8 Колан	13 Светлинен индикатор за оставащия заряд на Батерия 2
3 Заклучващ лост	9 Винт	14 Батерия 1
4 Продукт	10 Презрамка	15 Батерия 2
5 Адаптер за свързване с уреда	11 Бутон за показване на заряда на батерията	
6 Кабел		

Приложения

Този адаптер за акумулаторни батерии позволява уредът и акумулаторните батерии да се разделят, което го прави подходящ за по-продължителна работа.

Този адаптер за акумулаторни батерии използва две акумулаторни батерии от 18 V и може да се използва с уреди, захранвани от акумулаторни батерии, които работи на 36 V.

Съвместима акумулаторна батерия

BL1815N, BL1820B, BL1830B, BL1840B, BL1850B, BL1860B

ЗАБЕЛЕЖКА: BL1815 не може да се използва с адаптера за акумулаторни батерии.

Категории съвместими инструменти

Безжична ударна бормашина, безжичен пробивен трион, безжичен хросторез, безжична моторна коса, безжична градинска въздуходувката, безжичен тример за плет, безжичен верижан трион*, акумулаторна ъглова бормашина

⚠ ПРЕДУПРЕЖДЕНИЕ:

• Не използвайте този адаптер с категория инструменти, която не е включена в списъка по-горе. Използването на адаптера с несъвместими инструменти може да доведе до нараняване или повреда.

* Не използвайте този адаптер с верижан трион за сечене на дървета. Когато трионът бъде хванат в дървото по време на процеса на сечене, вие няма да може да освободите инструмента, за да се отдръпнете, което може да доведе до нараняване.

⚠ ПРЕДУПРЕЖДЕНИЕ:

- Преди работа непременно прочетете внимателно инструкцията за работа с основния уред.
- Този адаптер за акумулаторни батерии може да се използва само с акумулаторни батерии от 18 V. Не използвайте акумулаторни батерии на 14,4 V.
- Поставете двете акумулаторни батерии 18 V, предназначени за използване. Този адаптер за акумулаторни батерии не може да се използва само с една акумулаторна батерия от 18 V.
- Не вдигайте и не носете адаптера за акумулаторни батерии, като го държите само за кабела.
- Не мушкайте адаптера за свързване с уреда в зарядно устройство. Така не може да се осъществи зареждане.
- Ако кабелът загрее, спрете работа и го оставете да изстине преди да рестартирате уреда.
- Внимавайте да не се спънете в кабела по време на работа.
- По време на работа дръжте кабела далеч от препятствия, напр. трупи и клони. Ако кабелът се захване в препятствие, това може да доведе до сериозно нараняване.
- Винаги се уверявайте, че акумулаторните батерии са извадени, преди да се опитате да извършите проверка или операция по поддръжката, напр. смяна на режещ инструмент.
- Никога не използвайте адаптера за акумулаторни батерии с инструмент, който работи само с една батерия от 18 V.
- Не използвайте няколко адаптера, за да удължите кабела.
- Не използвайте кабелно захранване, например преносим акумулатор, с този адаптер за акумулаторни батерии. Кабелът на такова преносимо захранване може да попречи на работата и да предизвика нараняване или повреда.
- Когато оставяте уреда, се уверете, че адаптерът е освободен от колана на кръста ви или свалете адаптера за свързване на уреда от инструмента. Ако оставите уреда с адаптера и уредът е все още свързан към тялото ви, уредът ще бъде дръпнат, може да падне, да попречи на движенията ви и дори да предизвика нараняване.
- Когато използвате уреда на високи места, винаги носете обезопасителни ремъци и колани. Ако изпуснете уреда без обезопасителни ремъци и колани, тежестта му ще ви дръпне и това може да доведе до нараняване.
- Не използвайте адаптера на места без стабилна опора, например на стъпала. Ако изпуснете уреда, тежестта му ще ви дръпне и това може да доведе до нараняване.
- Не използвайте адаптера за акумулаторни батерии, когато работите, качени на дърво.
- Проверявайте кабела преди всяка употреба. Ако е повреден, се обърнете за ремонт към местен оторизиран сервис.

Инсталиране на акумулаторните батерии

⚠ ВНИМАНИЕ:

- Внимавайте да не прищипете пръстите си с капака, когато слагате акумулаторните батерии.
 - Внимавайте да не изпуснете акумулаторните батерии, когато ги сваляте.
 - Внимавайте, когато сваляте акумулаторните батерии, обърнати надолу, тъй като може да паднат.
1. Плъзнете заключващия лост на адаптера, в който се слагат акумулаторните батерии от 18 V, и отворете капака. (Фиг. 1)
 2. Поставете добре и докрай батериите, докато докато червената светлина на бутона изгасне.
 3. Уверете се, че капакът е блокиран със заключващия лост.
 4. Поставете куката на колана си или др. (Фиг. 2)
 5. Включете адаптера за свързване с уреда към продукта.
 6. Можете и да свалите куката и да прекарате колана през нея, както е показано на илюстрацията. (Фиг. 3)

Слагане на допълнителната презрамка

Допълнителната презрамка може да се прикачи, както е показано на илюстрацията. (Фиг. 4)

Експлоатация

За работа сложете адаптера за акумулаторни батерии към тялото си, както е показано на илюстрацията. (Фиг. 5)











Индикация за останалия заряд на акумулатор (Фиг. 6)

Натиснете бутона за показване на останалия заряд, за да светне индикаторът и да покаже останалия заряд на акумулаторната батерия. Светлинните индикатори съответстват на всяка от акумулаторните батерии.

ЗАБЕЛЕЖКА:



- Показваното ниво на заряд може да е малко по-ниско от действителното по време на работа, или непосредствено след използване на инструмента.

Как се отчита оставащият заряд на акумулаторната батерия

Индикаторни лампи (батерия 1 или батерия 2)		Оставащ заряд или съдържание на индикацията
 : On (Вкл.)	 : Off (Изкл.)	
		50% до 100%
		20% до 50%
		0% до 20%
		Заредете батерията

- В зависимост от условията на използване и околната температура, оставащият заряд на акумулаторната батерия може да не се показва правилно.

Пример за индикация за останалия заряд на акумулатор (батерия 1: 80%, батерия 2: 10%)

Батерия 1	Батерия 2
	

Защитна функция на батериите

Батериите имат вградена защитна функция, която автоматично спира захранването на изхода им, за да съхрани експлоатационния им живот. При възникване на следните условия по време на работа, моторът автоматично спира, но това е поради задействане на защитната функция на батериите, а не е повреда.

Ако температурата на батериите се покачи над определено ниво, моторът автоматично спира и не се пуска дори при задействане на ключовете. В такива случаи, спрете използването на батериите, извадете ги от VAP182 и им позволете да изстинат, или ги заредете.

Когато батериите са разредени, моторът автоматично спира. Ако инструментът не работи дори при задействане на ключовете му, извадете батериите от VAP182 и ги заредете.

ЗАБЕЛЕЖКА:**Ако инструментът спре автоматично без никаква индикация на ВАР182**

Ако инструментът се претовари, напрежението на изхода автоматично спира захранването на изхода им, за да съхрани експлоатационния им живот. Това е поради задействане на защитната функция на батериите, а не е повреда. Освен това, в такива случаи ВАР182 не показва никаква индикация, но това не е повреда. Ако това се случи, освободете ключа и отстранете причината за претоварването. След това инструментът може да се използва отново чрез задействане на ключа.

Hrvatski (Originalne upute za korištenje)

Objašnjenje općenitog pregleda

1	Poklopac	8	Remen	13	Lampica s oznakom preostalog kapaciteta akumulatora za Akumulator 2
2	Akumulator	9	Vijak	14	Akumulator 1
3	Poluga za zaključavanje	10	Naramenica	15	Akumulator 2
4	Proizvod	11	Gumb za prikaz kapaciteta akumulatora		
5	Adapter koji se stavlja na proizvod	12	Lampica s oznakom preostalog kapaciteta akumulatora za Akumulator 1		
6	Kabel				
7	Kuka				

Primjena

Ovaj adapter za akumulator omogućuje odvajanje glavne jedinice i akumulatora, pa se rad može obavljati tijekom duljih vremenskih razdoblja itd.

Ovaj adapter za akumulator upotrebljava dva 18 V akumulatora i može se upotrebljavati s proizvodima koji se napajaju 36 V akumulatorima.

Akumulatori prikladni za korištenje s adapterom

BL1815N, BL1820B, BL1830B, BL1840B, BL1850B, BL1860B

NAPOMENA: BL1815 ne može se koristiti s adapterom za akumulator.

Alati prikladni za korištenje s adapterom

Bežična udarna bušilica, bežična recipro pila, bežična motorna kosa, bežični trimmer za travu, bežični puhač lišća, bežične motorne škare za živicu, bežična motorna pila*, bežična kutna bušilica

UPOZORENJE:

• Nikad ne koristite ovaj adapter za bilo koji alat koji nije jedan od gore navedenih. Korištenje adaptera s nekompatibilnim alatom može dovesti do ozljeda ili kvara.

* Nikad ne koristite ovaj adapter zajedno s motornom pilom za rušenje drveća. Ako se pila zaglavi u drvo prilikom rušenja, ne možete otpustiti alat kako biste pobjegli, što može dovesti do ozljeda.

UPOZORENJE:

- Pažljivo pročitajte upute za korištenje glavne jedinice proizvoda prije korištenja.
- Ovaj adapter za akumulator napravljen je isključivo za upotrebu s 18 V akumulatorima. Ne koristite akumulatore radnog napona od 14,4 V.
- Prije korištenja umetnite dva akumulatora kapaciteta od 18 V. Adapter za akumulator ne može se upotrebljavati samo s jednim 18 V akumulatorom.
- Adapter za akumulator nemojte podizati držeći ga samo za kabel niti ga tako nositi.
- U punjač nemojte umetati adapter na koji se stavlja proizvod. U tom slučaju punjenje nije moguće.
- Ako kabel postane vruć, prekinite s upotrebom i dajte mu vremena da se ohladi prije ponovnog pokretanja.
- Tijekom rada budite oprezni da se ne spotaknete preko kabela.
- Tijekom rada kabel držite podalje od prepreka poput izradaka ili granja. Kabel koji zapne u prepreke može izazvati ozbiljnu ozljedu.
- Prije nego pokušate izvršiti pregled ili održavanje, kao što je zamjena pribora za rezanje, uvijek pazite da su akumulatori uklonjeni.
- Adapter za akumulator nikad ne upotrebljavajte zajedno s alatom koji napaja jedan 18 V akumulator.
- Ne koristite višestruke adaptere kako biste produljili kabel.
- Nemojte koristiti napajanje s kablom kao što je prijenosni sklop za napajanje s ovim adapterom za akumulator. Kabel takvog izvora napajanja može otežati rad i prouzročiti ozljede ili kvarove.
- Prilikom ostavljanja alata, pobrinite se da otpustite adapter sa vašeg remena ili uklonite adapter koji se stavlja na proizvod s vašeg alata. Ako ostavite alat s adapterom povezan s vašim tijelom, alat se povlači i može otpasti ili ometati vaše radnje što može dovesti do ozljede.
- Tijekom korištenja alata na visini, uvijek koristite sigurnosni pojas. Kad ispustite alat bez sigurnosnog pojasa, alat povlači vaše tijelo što može dovesti do ozljede.
- Ne koristite adapter na nesigurnim mjestima poput stepenica. Prilikom ispuštanja alata, alat povlači vaše tijelo što može dovesti do pada i ozljede.
- Nemojte koristiti adapter za akumulator kada radite na drveću.
- Pregledajte kabel prije svake upotrebe. Ako je oštećen, odnesite ga na popravak u vaš lokalni ovlašteni servisni centar.

Postavljanje akumulatora

OPREZ:

- Kad postavljate akumulatore pazite da poklopcem ne uštipnete prste.
- Pazite da vam akumulatori ne ispadnu kad ih uklanjate.

- Budite pažljivi kad uklanjate akumulatore dok su okrenuti prema dolje, jer mogu ispasti ili ih možete ispustiti.
1. Pogurajte polugu za zaključavanje adaptera u kojem se nalaze 18 V akumulatori i otvorite poklopac. **(Slika 1)**
 2. Akumulatore gurajte čvrsto do kraja dok se više ne vidi crveni gumb.
 3. Poklopac svakako pričvrstite polugom za zaključavanje.
 4. Kuku objesite na remen itd. **(Slika 2)**
 5. Pričvrstite adapter na koji se stavlja proizvod na proizvod.
 6. Kuku možete i ukloniti i kroz adapter provući remen kako je prikazano na slici. **(Slika 3)**

Pričvršćivanje dodatne naramenice

Dodatna naramenica može se pričvrstiti kako je prikazano na slici. **(Slika 4)**

Rad

Za rad adapter za akumulator pričvrstite na svoje tijelo kako je prikazano na slici. **(Slika 5)**







Prikaz preostalog kapaciteta akumulatora (Slika 6)

Pritisnite tipku za prikaz preostalog kapaciteta akumulatora kako bi se pomoću lampica indikatora prikazali preostali kapaciteti akumulatora. Indikatorske lampice prikazuju kapacitet svakog pojedinog akumulatora.

NAPOMENA:

- Prikazani stupanj kapaciteta akumulatora može biti malo niži od stvarnog kapaciteta za vrijeme ili neposredno nakon upotrebe proizvoda.

Upute za tumačenje prikaza preostalog kapaciteta akumulatora

Indikatorske lampice (Akumulator 1 ili Akumulator 2)		Oznake prikaza preostalog radnog kapaciteta
 : Uključen	 : Isključen	
		50% do 100%
		20% do 50%
		0% do 20%
		Napunite akumulator

- Ovisno o uvjetima korištenja proizvoda i temperature zraka okoline, preostali kapacitet akumulatora možda nije ispravno prikazan.

Primjer prikaza preostalog kapaciteta akumulatora (Akumulator 1: 80%, Akumulator 2: 10%)

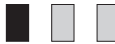
Akumulator 1	Akumulator 2
	

Zaštitna funkcija akumulatora

Akumulatori imaju ugrađenu unutarnju zaštitnu funkciju koja automatski zaustavlja stvaranje električne energije kako bi se produžio radni vijek akumulatora. Ako dođe do pojave neke od narednih situacija prilikom korištenja proizvoda, motor se automatski zaustavlja, ali pritom nije došlo do kvara proizvoda, već se aktivirala zaštitna funkcija akumulatora. Kada se akumulator zagrije iznad određene granice, motor se automatski zaustavlja čak i kad su uključeni svi prekidači. U tom slučaju prekinite s korištenjem akumulatora, uklonite ih iz adaptera BAP182 i pričekajte da se ohlade ili ih spojite na punjač.

Motor proizvoda se automatski zaustavlja ako je preznak preostali kapacitet akumulatora. Ako proizvod nije moguće pokrenuti iako su uključeni svi prekidači, uklonite akumulatore iz adaptera BAP182 i spojite ih na punjač.

NAPOMENA:

Kada proizvod prestane s radom bez upozorenja adaptera BAP182

Ako dođe do preopterećenja proizvoda, automatski se prekida dovod električne energije kako bi se produžio radni vijek akumulatora. U tom slučaju nije došlo do kvara proizvoda, već se aktivirala zaštitna funkcija akumulatora. Također, adapter BAP182 u tom slučaju ne prikazuje poteškoću u radu, ali ne radi se o kvaru. Kada dođe do ovakve situacije, otpustite prekidač i uklonite uzrok preopterećenja. Proizvod je moguće ponovno koristiti uključivanjem prekidača.

Објаснување на општиот преглед

1 Капак	7 Кука	12 Показно светло за преостанат капацитет на Батеријата 1
2 Батерија	8 Ремен	13 Показно светло за преостанат капацитет на Батеријата 2
3 Рачка за заклучување	9 Шраф	14 Батерија 1
4 Производ	10 Ремен за рамо	15 Батерија 2
5 Адаптер за поставување на производот	11 Копче на дисплеј за капацитет на батерија	
6 Жица		

Апликации

Овој конвертер на батерии овозможува главниот уред и батериите да бидат одвоени, што го прави погоден за работа што се изведува долго време и сл.

Овој конвертер на батерии користи две батерии од 18 V и може да се користи со производи кои се напојуваат со батерии од 36 V.

Компатибилна батерија

BL1815N, BL1820B, BL1830B, BL1840B, BL1850B, BL1860B

ЗАБЕЛЕШКА: BL1815 не може да се користи со конвертерот на батерии.

Компатибилна категорија на алати

Безжичен ротациски чекан, безжична повратна пила, безжична косилка, безжичен тример за трева, безжична дувалка за градина, безжичен тример за огради, безжична синџирна пила*, безжична аголна дупчалка

⚠ ПРЕДУПРЕДУВАЊЕ:

* Никогаш не користете го овој конвертер за категорија на алат што не е опишана погоре. Користењето на конвертерот со некомпатибилни алати може да доведе до лична повреда или дефект.

* Никогаш не користете го овој конвертер заедно со синџирна пила за соборување дрвја. Кога пилата ќе се заглави во дрвото при соборувањето, нема да може да го ослободите алатот за да се повлечете и може да дојде до повреда.

⚠ ПРЕДУПРЕДУВАЊЕ:

- Внимателно прочитајте го упатството за употреба за главната единица на производот пред да започнете со употреба.
- Овој конвертер на батерии е наменет исклучиво за употреба со батерии од 18 V. Не употребувајте батерии од 14,4 V.
- Ставете две батерии од 18 V за употреба. Овој конвертер на батерии не може да се користи само со една батерија од 18 V.
- Не подигајте го и не носете го конвертерот на батерии држејќи го само за кабелот.
- Не вметнувајте го адаптерот за поставување на производот во полначот. Полнење во таков случај не е возможно.
- Ако жицата се вжешти, престанете со употребата и дозволете да се излади пред да продолжите.
- Внимавајте да не се препнете преку жицата во текот на работењето.
- Во текот на работењето, чувајте ја жицата настрана од пречки како што се деланки и гранки. Кабелот фатен од пречки може да предизвика сериозна повреда.
- Секогаш осигурете се дека батериите се отстранети пред да се обидете да направите проверка или одржување како што е замена на прибор за сечење.
- Никогаш не користете го конвертерот на батерии заедно со алат кој работи на една батерија од 18 V.
- Не користете повеќе конвертери за да ја продолжите жицата.
- Не користете жичено електрично напојување како преносен погонски агрегат со овој конвертор на батерии. Кабелот на таквото електрично напојување може да го загрози работењето и да доведе до лична повреда или неправилно работење.
- Кога го оставате алатот, осигурете се дека сте го откачиле конверторот од вашиот ремен или извадете ги адаптерите за поставување на производот од алатот. Ако го оставите алатот со конверторот и алатот е поврзан со вашето тело, истиот се истегнува и може да падне или да ја наруши вашата работа доведувајќи до повреда.
- Кога го користите алатот на високо место, секогаш користете заштитен појас. Кога го пуштате алатот без заштитен појас, тој го повлекува вашето тело и може да настане повреда.
- Не употребувајте го конверторот на нестабилно место како што се скали. Кога го пуштате алатот, истиот го повлекува вашето тело и може да паднете и да настане повреда.
- Не користете го конверторот на батерии кога работите на дрвја.
- Проверувајте ја жицата пред секоја употреба. Ако е оштетена, побарајте од вашиот локален овластен сервисен центар да ја поправи.

Поставување на батериите

⚠ ВНИМАНИЕ:

- Внимавајте да не ги фатите прстите со капакот кога ги вметнувате батериите.
 - Внимавајте батериите да не ви паднат кога ги вадите.
 - Внимавајте кога ги вадите батериите свртени надолу за да не се случи истите да се испуштат и паднат.
1. Лизнете ја рачката за заклучување на конвертерот во кој се сместени батериите од 18 V и отворете го капакот. (Сл. 1)
 2. Поставете ги батериите на нивното место до крај, сè додека црвената боја на копчето не се гледа повеќе.
 3. Осигурете се дека сте го зацврстиле капакот со рачката за заклучување.
 4. Поставете ја куката на вашиот ремен, итн. (Сл. 2)
 5. Прикачете го адаптерот за поставување на производот, на самиот производ.
 6. Може исто така да ја извадите куката и да го вметнете ременот низ истиот како што е прикажано на илустрацијата. (Сл. 3)

Прикачување пционален ремен за рамо

Опционалниот ремен за рамо може да се прикачи како што е прикажано на илустрацијата. (Сл. 4)

Функционирање

Прикачете го конвертерот на батериите на вашето тело за работа како што е покажано на илустрацијата. (Сл. 5)







Показно светло за преостанат капацитет на батерија (Сл. 6)

Притиснете го копчето на дисплејот за преостанат капацитет на батеријата за да се вклучат светлата и да го прикажат преостанатиот капацитет на батериите. Показните светла се однесуваат на секоја батерија засебно.

ЗАБЕЛЕШКА:



- Прикажаното ниво на полнење може да е пониско од вистинското ниво за време на употребата или веднаш по употребата на производот.

Како да го прочитате преостанатиот капацитет на батеријата

Показни светла (Батерија 1 или Батерија 2)		Преостанато полнење или содржина на показни светла
 : Вклучено	 : Исклучено	
		50% до 100%
		20% до 50%
		0% до 20%
		Наполнете ја батеријата

- Во зависност од условите на употреба и температурата во околината, преостанатиот капацитет на батеријата може да не е точно прикажан.

Пример за преостанат капацитет на батерија (Батерија 1: 80%, Батерија 2: 10%)

Батерија 1	Батерија 2
	

Заштитна функција на батеријата

Батериите имаат внатрешна заштитна функција која автоматски го исклучува напојувањето за да го продолжи работниот век на батеријата. Кога ќе се појават следните состојби за време на употреба на производот, моторот автоматски се исклучува, но тоа е поради заштитната функција на батеријата, односно не е поради дефект на производот.

Кога температурата на батеријата ќе се покачи над одредено ниво, моторот автоматски престанува да работи и останува така дури и кога ќе се вклучи од прекинувачот. Во вакви случаи, престанете да ги користите батериите, односно извадете ги од ВАР182 и оставете ги да се изладат или пак наполнете ги.

Кога капацитетот на батеријата ќе се намали, моторот на производот автоматски се исклучува. Доколку производот не работи дури и со вклучени прекинувачи, извадете ги батериите од ВАР182 и наполнете ги.

ЗАБЕЛЕШКА:**Кога производот автоматски ќе се исклучи без каква било индикација на ВАР182**

Кога производот ќе се преоптовари, излезот за напојување автоматски се исклучува за да го продолжи работниот век на батеријата. Ова е резултат на заштитната функција, односно тоа не значи дека во апаратот има дефект. Покрај тоа, во вакви случаи, ВАР182 не покажува ништо, но тоа не значи дека апаратот е неисправен. Кога ќе се случи ова, отпуштете го прекинувачот и отстранете ја причината за преоптоварувањето. Тогаш производот може повторно да се користи со вклучен прекинувач.

Prezentare generală

1	Capac	8	Curea	13	Led indicator al energiei
2	Baterie	9	Șurub		rămase pentru Bateria 2
3	Clapetă de blocare	10	Curea de umăr	14	Bateria 1
4	Dispozitiv	11	Buton de afișare a energiei bateriilor	15	Bateria 2
5	Adaptor de montare a dispozitivului	12	Led indicator al energiei rămase pentru Bateria 1		
6	Cablu				
7	Cataramă				

Utilizări

Acest transformator permite separarea unității principale și a bateriilor, putând astfel fi utilizat pentru lucrările efectuate în intervale de timp lungi etc.

Acest transformator funcționează cu două baterii de 18 V și poate fi utilizat cu aparate alimentate cu baterii de 36 V.

Baterie compatibilă

BL1815N, BL1820B, BL1830B, BL1840B, BL1850B, BL1860B

NOTĂ: Bateria BL1815 nu poate fi folosită cu transformatorul cu baterii.

Categoria de unelte compatibile

Ciocan rotopercurtor cu acumulator, ferăstrău tip sabie cu acumulator, mașină de tăiat arbuști cu acumulator, trimmer pentru tăierea ierbii cu acumulator, suflantă de grădină cu acumulator, trimmer pentru tăierea gardurilor vii cu acumulator, ferăstrău cu lanț cu acumulator*, mașină de găurit unghiulară cu acumulator

AVERTISMENT:

- Nu utilizați niciodată acest transformator pentru categorii de unelte neincluse în lista de mai sus. Utilizarea acestui transformator cu unelte incompatibile poate cauza vătămări corporale sau defecțiuni.
- * Nu utilizați niciodată acest transformator cu un ferăstrău cu lanț pentru tăierea copacilor. Dacă lama ferăstrăului rămâne blocată în copac în timpul tăierii, nu o puteți elibera prin tragerea ferăstrăului, iar această acțiune poate cauza vătămări corporale.

AVERTISMENT:

- Citiți cu atenție manualul de instrucțiuni al unității principale a dispozitivului înainte de utilizare.
- Acest transformator cu baterii este proiectat pentru a fi utilizat numai cu baterii de 18 V. Nu utilizați baterii de 14,4 V.
- Montați două baterii de 18 V pentru a utiliza dispozitivul. Acest transformator cu baterii nu poate fi utilizat cu o singură baterie de 18 V.
- Nu ridicați și nu transportați transformatorul cu baterii ținându-l doar de cablu.
- Nu introduceți adaptorul de montare a dispozitivului în încărcător. Încărcarea nu este posibilă în acest caz.
- În cazul în care cablul se încinge, întrerupeți utilizarea și lăsați-l să se răcească înainte de a reporni unealta.
- Aveți grijă să nu vă împiedicați de cablu în timpul utilizării.
- Pe durata utilizării, feriți cablul de obstacole, de exemplu de piesa de prelucrat și de crengi. Un cablu prins într-un obstacol poate cauza vătămări corporale grave.
- Asigurați-vă că ați scos acumulatorul înainte de a încerca să efectuați lucrări de verificare sau întreținere, de exemplu înlocuirea unui accesoriu de tăiere.
- Nu folosiți niciodată transformatorul cu o unealtă alimentată cu o singură baterie de 18 V.
- Nu utilizați mai multe transformatoare pentru a prelungi cablul.
- Nu utilizați o sursă de alimentare cu cablu, cum ar fi un acumulator portabil cu acest transformator cu baterii. Cablul unei astfel de surse de alimentare poate îngreuna lucrarea și poate cauza vătămări corporale sau defecțiuni.
- Atunci când lăsați unealta, nu uitați să scoateți transformatorul din curea sau să îndepărtați din unealtă adaptoarele de montare a dispozitivului. Dacă lăsați unealta cu transformatorul atașate de corp, unealta este trasă și poate cădea sau va poate stânjeni activitatea, cauzându-vă vătămări corporale.
- Atunci când utilizați unealta într-un loc aflat la înălțime, purtați întotdeauna centură de siguranță. Dacă scăpați unealta și nu purtați centura de siguranță, corpul vă este tras de unealtă și puteți suferi vătămări corporale.
- Nu utilizați transformatorul în locuri instabile, de exemplu pe trepte. Dacă scăpați unealta, corpul vă este tras de unealtă și puteți suferi vătămări corporale.
- Nu utilizați transformatorul cu baterii atunci când lucrați în copaci.
- Verificați cablul înainte de fiecare utilizare. Dacă este deteriorat, solicitați repararea sa la centrul de service autorizat din zona dumneavoastră.

Montarea bateriilor

ATENȚIE:

- Aveți grijă să nu vă prindeți degetele în capac atunci când introduceți bateriile.
- Aveți grijă să nu scăpați bateriile pe sol atunci când le scoateți.

- Aveți grijă atunci când scoateți bateriile și acestea sunt orientate cu fața în jos, deoarece pot cădea pe sol.
1. Glisați clapeta de blocare a adaptorului în care se află bateriile de 18 V și deschideți capacul. **(Fig. 1)**
 2. Introduceți ferm și complet bateriile, până când partea de culoare roșie a butonului nu mai este vizibilă.
 3. Nu uitați să fixați capacul cu clapeta de blocare.
 4. Treceți curea prin cataramă etc. **(Fig. 2)**
 5. Atașați adaptorul de montare a dispozitivului la dispozitiv.
 6. Puteți și să scoateți catarama și să treceți curea prin aceasta, așa cum se arată în imagine. **(Fig. 3)**

Atașarea curelei de umăr opționale

Curea de umăr opțională poate fi atașată așa cum se arată în imagine. **(Fig. 4)**

Funcționarea

Poziționați transformatorul cu baterii pe corpul dvs., așa cum se arată în imagine, pentru a putea lucra. **(Fig. 5)**







Indicator de energie rămasă a bateriilor (Fig. 6)

Apăsăți butonul de afișare a energiei rămase a bateriilor pentru a aprinde ledurile indicatoare și a indica energia rămasă a bateriilor. Ledurile indicatoare corespund fiecărei baterii.

NOTĂ:



- Energia indicată poate fi puțin mai mică decât energia reală, în timpul utilizării sau imediat după utilizarea dispozitivului.

Interpretarea indicației de energie rămasă a bateriilor

Leduri indicatoare (Bateria 1 sau Bateria 2)		Energia rămasă sau indicația
 : Aprins	 : Stins	
		Între 50% și 100%
		Între 20% și 50%
		Între 0% și 20%
		Încărcați bateria

- În funcție de condițiile de utilizare și de temperatura exterioară, este posibil ca energia rămasă să nu fie indicată corect.

Exemplu de indicație a energiei rămase (Bateria 1: 80%, Bateria 2: 10%)

Bateria 1	Bateria 2
	

Funcția de protecție a bateriilor

Bateriile prezintă o funcție de protecție internă prin care furnizarea energiei este întreruptă automat, pentru a se prelungi durata de viață a bateriilor. Atunci când apar următoarele situații în timpul utilizării dispozitivului, motorul se oprește automat, dar acest lucru se datorează funcției de protecție a bateriilor și nu reprezintă o defecțiune.

Atunci când temperatura bateriilor crește peste un anumit nivel, motorul se oprește automat și rămâne oprit până când se acționează butoanele. În aceste cazuri, întrerupeți utilizarea bateriilor, scoateți bateriile din BAP182 și lăsați-le să se răcească sau încărcați bateriile.

Atunci când energia bateriilor scade, motorul dispozitivului se oprește automat. Dacă dispozitivul nu funcționează chiar dacă butoanele sunt acționate, scoateți bateriile din BAP182 și încărcați-le.

NOTĂ:

Atunci când dispozitivul se oprește automat fără nicio indicație BAP182

Atunci când dispozitivul atinge un nivel considerat suprasarcină, furnizarea energiei se oprește automat, pentru a se prelungi durata de viață a bateriilor. Acest lucru se datorează funcției de protecție a bateriilor și nu reprezintă o defecțiune. În plus, în aceste cazuri, BAP182 nu indică nimic, dar acest lucru nu reprezintă o defecțiune. Atunci când se întâmplă acest lucru, eliberați butonul și eliminați cauza suprasarcinii. Dispozitivul poate fi apoi utilizat din nou, acționând din nou butonul.

Објашњење општег приказа

1	Поклопац	8	Ремен	13	Индикаторска лампица за преостали капацитет батерије за Батерију 2
2	Батерија	9	Завртањ	14	Батерија 1
3	Полуга за закључавање	10	Трака за раме	15	Батерија 2
4	Производ	11	Дугме за приказивање капацитета батерије		
5	Адаптер за монтирање производа	12	Индикаторска лампица за преостали капацитет батерије за Батерију 1		
6	Кабл				
7	Кука				

Примене

Овај адаптер за батерије омогућава одвајање главног уређаја и батерија, што га чини погодним за дуготрајне послове итд.

Овај адаптер за батерије користи две батерије од 18 V и може да се користи са производима који се напајају батеријама од 36 V.

Компатибилна батерија

BL1815N, BL1820B, BL1830B, BL1840B, BL1850B, BL1860B

НАПОМЕНА: BL1815 не може да се користи са адаптером за батерије.

Категорија компатибилне алатке

Бежични ротациони чекић, бежична повратна тестера, бежични резач грмља, бежични тример за траву, бежична баштенска дувалица, бежични тример за живу ограду, бежична ланчана тестера*, бежична угаона бушилица

⚠ УПОЗОРЕЊЕ:

• Немојте користити овај адаптер за алатке које припадају категоријама које нису наведене изнад. Употреба адаптера са некомпатибилним алаткама може довести до повреде или квара.

* Немојте користити овај адаптер уз ланчану тестеру за обарање дрвећа. Ако се тестера заглави у дрвету током обарања, нећете моћи да пустите алатку како бисте побегли, што може довести до повреде.

⚠ УПОЗОРЕЊЕ:

• Обавезно пажљиво прочитајте упутство за употребу главне јединице производа пре употребе.

• Овај адаптер за батерије је намењен искључиво коришћењу са батеријама од 18 V. Немојте да користите батерије напона 14,4 V.

• Ради употребе убаците две батерије напона 18 V. Овај адаптер за батерије не може да се користи само са једном батеријом од 18 V.

• Немојте подизати нити носити адаптер за батерије за кабл.

• Немојте убацивати адаптер за монтирање производа у пуњач. Пуњење није могуће у том случају.

• Ако се кабл загреје, прекините употребу и сачекајте да се охлади пре поновног покретања.

• Пазите да се током коришћења не саплетете преко кабла.

• Током коришћења држите кабл подаље од препрека попут материјала на ком радите и грана. Може доћи до озбиљних повреда уколико кабл загне за препреке.

• Обавезно извадите батерије пре прегледа или одржавања, нпр. мењања резног додатка.

• Немојте користити адаптер за батерије уз алатке које користе једну батерију 18 V.

• Немојте користити више адаптера како бисте продужили кабл.

• Немојте користити напајање с каблом као што је преносно напајање уз овај адаптер за батерије. Кабл таквог напајања може да смета током рада и доведе до повреда или квара.

• Ако остављате алатку, обавезно отпустите адаптер са ремена око струка или скините адаптере за монтирање производа са алатке. Ако оставите алатку док су адаптер и алатка повезани са вашим телом, повући ћете алатку, а она може пасти или вас омести, што може довести до повреде.

• Ако користите алатку на високом месту, обавезно користите безбедносно ужад. Ако вам алатка испадне, а нисте везани безбедносном ужади, алатка ће вас повући, што може довести до повреде.

• Немојте користити адаптер на нестабилним местима као што су степенице. Ако вам алатка испадне, повући ће вас, па можете да паднете и повредите се.

• Немојте користити адаптер за батерије када радите на дрвећу.

• Пре сваке употребе прегледајте кабл. Ако је оштећен, затражите поправку од овлашћеног сервисног центра.

Постављање батерија**⚠ ОПРЕЗ:**

• Пазите да не уштинете прсте поклопцем приликом убацивања батерија.

• Пазите да не испустите батерије приликом вађења.

• Пазите ако уклањате батерије окренуте надоле, јер могу да испадну.

1. Повуците полуку за закључавање адаптера у коме стоје батерије од 18 V и отворите поклопац. (Сл. 1)
2. Убаците батерије до краја, тако да се црвена боја дугмета више не види.
3. Обавезно причврстите поклопац помоћу полуке за закључавање.
4. Ставите куку на ремен итд. (Сл. 2)
5. Поставите адаптер за монтирање производа на производ.
6. Можете и да скинете куку и провучете ремен кроз адаптер, онако како је приказано на илустрацији. (Сл. 3)

Постављање опционалне траке за раме

Опционална трака за раме може да се постави онако како је приказано на илустрацији. (Сл. 4)

Коришћење

Причврстите адаптер за батерију за тело да бисте га користили онако како је приказано на илустрацији. (Сл. 5)





Индикација преосталог капацитета батерије (Сл. 6)

Притисните дугме за приказ преосталог капацитета батерије да бисте активирали индикаторске лампице и приказали преостале капацитете батерија. Индикаторске лампице одговарају свакој батерији.

НАПОМЕНА:

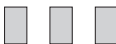

- Назначени ниво напуњености може бити нешто нижи од стварног нивоа напуњености током употребе или непосредно након употребе производа.

Како прочитати индикацију преосталог капацитета батерије

Индикаторске лампице (Батерија 1 или Батерија 2)		Преостали ниво напуњености батерије или значење индикације
 : Укључено	 : Искључено	
		50% до 100%
		20% до 50%
		0% до 20%
		Напуните батерију

- У зависности од услова употребе и температуре средине, преостали капацитет можда неће бити приказан исправно.

Пример индикације преосталог капацитета (Батерија 1: 80%, Батерија 2: 10%)

Батерија 1	Батерија 2
	

Функција заштите батерије

Батерије поседују интерну функцију заштите која аутоматски зауставља излаз напајања ради продужавања трајања батерије. Када дође до појаве следећих стања током употребе, мотор се аутоматски зауставља, али разлог је функција заштите у батерији, а не квар.

Када температура батерије достигне одређени ниво, мотор се аутоматски зауставља и остаје у том стању чак и када се користе прекидачи. У тим случајевима, прекините са употребом батерије, извадите батерије из уређаја ВАР182 и дозволите батеријама да се охладе или напуните батерије.

Када капацитет батерије постане низак, мотор производа се аутоматски зауставља. Ако производ не функционише чак и када се користе прекидачи, извадите батерије из уређаја ВАР182 и напуните батерије.

НАПОМЕНА:

Када се производ аутоматски заустави без индикација на уређају ВАР182

Када производ уђе у стање оптерећења, излаз напајања се аутоматски искључује ради продужавања трајања батерије. То се дешава због заштитне функције батерије, и не представља квар. Поред тога, у овим случајевима уређај ВАР182 не показује ништа, али то не представља квар. Када се то догоди, пустите прекидач и уклоните узрок преоптерећења. Производ можете поново користити употребом прекидача.

1 Крышка	7 Крюк	12 Индикаторная лампа
2 Батарея	8 Ремень	оставшегося заряда Батареи 1
3 Рычаг фиксации	9 Винт	13 Индикаторная лампа
4 Изделие	10 Наплечный ремень	оставшегося заряда Батареи 2
5 Установочный адаптер	11 Кнопка индикации емкости	14 Батарея 1
изделия	батареи	15 Батарея 2
6 Шнур		

Применения

Этот переходник зарядного устройства позволяет разделять основное устройство и батареи, что подходит для длительной работы и т.п.

Данный переходник зарядного устройства использует две батареи 18 В, и может использоваться с изделиями, получающими питание от батареи 36 В.

Совместимая батарея

BL1815N, BL1820B, BL1830B, BL1840B, BL1850B, BL1860B

ПРИМЕЧАНИЕ: BL1815 невозможно использовать с переходником зарядного устройства.

Совместимые категории инструментов

Беспроводной перфоратор, Беспроводная сабельная пила, Беспроводной кусторез, Беспроводная газонная коса, Беспроводная садовая воздуходувка, Беспроводной секатор для подстригания изгородей, Беспроводная цепная пила*, Аккумуляторная угловая дрель

⚠ ПРЕДОСТЕРЕЖЕНИЕ:

• Ни в коем случае не используйте данный переходник зарядного устройства для категорий инструментов, не указанных выше. Использование переходника зарядного устройства с несовместимыми инструментами может привести к травме или неправильной работе.

* Ни в коем случае не используйте данный переходник зарядного устройства совместно с цепной пилой для валки деревьев. Когда пила попадет в дерево во время рубки, Вы не сможете отпустить инструмент, чтобы отойти на безопасное расстояние, и это может привести к травме.

⚠ ПРЕДОСТЕРЕЖЕНИЕ:

- Перед использованием обязательно внимательно прочитайте инструкцию по эксплуатации основного устройства.
- Данный переходник зарядного устройства разработан исключительно для использования с батареями 18 В. Не используйте батареи 14,4 В.
- Установите две батареи 18 В для использования. Данный переходник зарядного устройства невозможно использовать только с одной батареей 18 В.
- Не поднимайте и не переносите переходник зарядного устройства, удерживая его за шнур.
- Не вставляйте установочный адаптер изделия в зарядное устройство. В этом случае зарядка невозможна.
- Если шнур нагрелся, прекратите использование и дайте ему охладиться перед повторным запуском.
- Будьте осторожны, чтобы не зацепиться за шнур во время работы.
- Во время работы держите шнур на расстоянии от препятствий, например, рабочих изделий или веток. Зацепление шнура о препятствия может привести к серьезной травме.
- Обязательно убедитесь, что батарейный картридж удален, перед тем, как начать выполнять проверку или техническое обслуживание, например, при замене режущего приспособления.
- Всегда используйте переходник зарядного устройства вместе с инструментом, получающим питание от одной батареи 18 В.
- Не используйте несколько переходников зарядного устройства для удлинения шнура.
- Не используйте проводной источник питания, например, портативный блок питания, с данным переходником зарядного устройства. Шнур такого источника питания может препятствовать выполнению операции, что может привести к травме или неправильной работе.
- Когда Вы оставляете инструмент, обязательно отсоедините переходник зарядного устройства со своего поясного ремня или же снимите установочные адаптеры изделия с инструмента. Если Вы оставите инструмент, когда переходник зарядного устройства и инструмент прикреплены к Вашему телу, инструмент натягивается и может упасть или препятствовать Вашим действиям, что приведет к травме.
- При использовании инструмента на высоком месте обязательно используйте надежные ремни безопасности. Если Вы уроните инструмент без надежных ремней безопасности, Ваше тело потянет за инструментом, и это может привести к травме.
- Не используйте переходник зарядного устройства в неустойчивых местах, например, на ступеньках. Если Вы уроните инструмент, Ваше тело потянет за инструментом, и Вы можете упасть, и это может привести к травме.
- Не используйте переходник зарядного устройства во время работы на деревьях.

- Проверьте шнур перед каждым использованием. Если он поврежден, обратитесь за ремонтом в местный уполномоченный центр по техническому обслуживанию.

Установка батарей

ПРЕДУПРЕЖДЕНИЕ:

- Будьте осторожны, чтобы при установке не прищемить пальцы крышкой.
 - Будьте осторожны, чтобы не уронить батареи при их удалении.
 - Будьте осторожны при удалении батарей, когда батареи обращены вниз, так как они могут выпасть и удариться.
1. Сдвиньте рычаг фиксации адаптера, используемого для батарей 18 В, и откройте крышку. **(Рис. 1)**
 2. Плотно вставьте батареи до упора, чтобы не был виден красный цвет кнопки.
 3. Обязательно зафиксируйте крышку с помощью рычага фиксации.
 4. Прикрепите крюк на Ваш ремень и т.п. **(Рис. 2)**
 5. Прикрепите установочный адаптер изделия к изделию.
 6. Вы можете также снять крюк и пропустить ремень через него, как показано на рисунке. **(Рис. 3)**

Прикрепление дополнительного наплечного ремня

Дополнительный наплечный ремень можно прикрепить, как показано на рисунке. **(Рис. 4)**

Функционирование

Для работы прикрепите переходник зарядного устройства к Вашему телу, как показано на рисунке. **(Рис. 5)**







Индикация оставшегося заряда батареи (Рис. 6)

Нажмите кнопку индикации оставшейся емкости батареи, чтобы загорелись индикаторные лампы и отобразился оставшийся заряд батарей. Индикаторные лампы соответствуют каждой батарее.

ПРИМЕЧАНИЕ:



- Указанный заряд может быть немного ниже действительного уровня во время использования или сразу после использования изделия.

Что означает индикация оставшегося заряда батареи

Индикаторные лампы (Батарея 1 или Батарея 2)		Оставшийся заряд и содержание индикаций
 : Горит	 : Не горит	
		От 50% до 100%
		От 20% до 50%
		От 0% до 20%
		Зарядите батарею

- В зависимости от условий использования и окружающей температуры величина оставшегося заряда может отображаться неправильно.

Пример индикации оставшегося заряда (Батарея 1: 80%, Батарея 2: 10%)

Батарея 1	Батарея 2
	

Защитная функция батареи

Батареи имеют внутреннюю защитную функцию, которая автоматически прекращает подачу питания для продления срока работы батареи. Когда наблюдаются следующие состояния во время использования изделия, мотор автоматически останавливается, но это происходит из-за защитной функции батареи и не является неисправностью.

Когда температура батареи повышается выше определенного уровня, мотор автоматически останавливается и продолжает не работать даже при работе переключателей. В таких случаях прекратите использовать батарею, извлеките батареи из VAP182 и дайте батареям остыть или зарядите батареи.

Когда уровень заряда батареи становится низким, мотор изделия автоматически останавливается. Если изделие не работает, даже когда работают переключатели изделия, извлеките батареи из ВАР182 и зарядите батареи.

ПРИМЕЧАНИЕ:

Когда изделие автоматически останавливается без каких-либо индикаций ВАР182

Когда изделие переходит в перегруженное состояние, подача питания автоматически останавливается для продления срока службы батареи. Это вызвано защитной функцией батареи и не является неисправностью. Кроме того, в таких случаях на ВАР182 нет никаких индикаций, но это не является неисправностью. Если это произойдет, отпустите переключатель и устраните причину перегрузки. После этого изделие снова можно использовать, управляя переключателем еще раз.

Загальний вид

1 Кришка	8 Поясний ремінь	12 Лампа індикації заряду для Акумулятора 1
2 Акумулятор	9 Гвинт	13 Лампа індикації заряду для Акумулятора 2
3 Важіль блокування	10 Плечовий ремінь	14 Акумулятор 1
4 Пристрій	11 Кнопка відображення заряду акумулятора	15 Акумулятор 2
5 Перехідник		
6 Шнур		
7 Кліпса		

Застосування

Адаптер для акумуляторів дозволяє використовувати пристрій без встановлення акумуляторів безпосередньо у нього, що робить можливим тривале користування пристроєм тощо.

У цьому адаптері для акумуляторів використовуються два акумулятори на 18 В для роботи пристроїв акумуляторного живлення, які працюють від акумуляторів на 36 В.

Сумісний акумулятор

BL1815N, BL1820B, BL1830B, BL1840B, BL1850B, BL1860B

ПРИМІТКА: BL1815 не використовується із адаптером для акумуляторів.

Сумісні інструменти

Бездротовий перфоратор, бездротова пилорама, бездротовий кушоріз, бездротовий електротриммер, бездротова повітродувка, бездротова машина для підстригання живої огорожі, бездротова ланцюгова пила*, бездротовий дріль для свердління під кутом

⚠ ПОПЕРЕДЖЕННЯ:

- Ніколи не використовуйте адаптер з інструментами, не описаними вище. Використання адаптера з несумісними інструментами може призвести до травмування користувача або несправності.
- * Ніколи не використовуйте адаптер із ланцюговою пилою, призначеною для зрізання дерев. Якщо пила застрягне у дереві під час зрізання, ви не зможете витягти її, і тому можете отримати травму.

⚠ ПОПЕРЕДЖЕННЯ:

- Перед використанням уважно прочитайте інструкцію з експлуатації пристрою.
- Цей адаптер для акумуляторів призначений виключено для акумуляторів на 18 В. Забороняється використовувати акумулятори з напругою 14,4 В.
- Щоб почати роботу, встановіть два акумулятори на 18 В. Цей адаптер для акумуляторів не можна використовувати із одним акумулятором на 18 В.
- Не піднімайте та не переносьте адаптер для акумуляторів, тримаючи його лише за шнур.
- Забороняється встановлювати перехідник у зарядний пристрій. У цьому випадку заряджання неможливе.
- Якщо шнур нагрівається, припиніть роботу і, перш ніж продовжити, зачекайте, поки він охолоне.
- Будьте обережні, щоб не зачепитися за шнур під час роботи.
- Під час роботи тримайте шнур подалі від перешкод, зокрема об'єктів, що обробляються, та гілок. Зачеплення шнура за перешкоду може призвести до серйозних травм.
- Перш ніж перевіряти або здійснювати технічний догляд, як-от заміну насадки для різання, обов'язково виймайте картридж акумулятора.
- Ніколи не використовуйте адаптер для акумуляторів із інструментом, що працює від одного акумулятора на 18 В.
- Не використовуйте декілька адаптерів для подовження шнура.
- Не використовуйте з цим адаптером для акумуляторів дротове джерело живлення, як-от портативний блок живлення. Кабель такого джерела живлення може заважати роботі й стати причиною травмування користувача або несправності.
- Коли залишаєте інструмент, обов'язково від'єднайте адаптер від поясного ремня або зніміть з інструменту перехідник. Якщо залишити інструмент, не від'єднавши від себе адаптер з інструментом, ви потягнете інструмент, через що він може впасти або перешкодити вам, і це може призвести до травми.
- Під час висотних робіт з інструментом завжди використовуйте монтажний пояс. Якщо впустити інструмент, коли ви не користуетесь монтажним поясом, він потягне вас за собою, що може призвести до травми.
- Не користуйтеся адаптером, якщо знаходитесь на нестійкій поверхні, як-от сходах. Якщо впустити інструмент, він потягне вас за собою, внаслідок чого ви можете впасти і отримати травму.
- Не використовуйте адаптер для акумуляторів під час висотних робіт на деревах.
- Оглядайте шнур перед кожним використанням. У разі пошкодження звертайтеся до офіційного сервісного центру для ремонту.

Встановлення акумуляторів

⚠ УВАГА:

- Під час встановлення акумуляторів будьте обережні, щоб не прищемити пальці кришкою.
 - Під час виймання акумуляторів не допускайте їхнього падіння.
 - Намагайтеся не впустити акумулятори під час виймання їх з адаптера, який повернуто кришкою вниз.
1. Зсуньте важіль блокування адаптера для акумуляторів на 18 В і відкрийте кришку. (Мал. 1)
 2. Повністю вставте акумулятор – доки червона позначка не зникне.
 3. Зафіксуйте кришку за допомогою важеля блокування.
 4. Закріпіть кліпсу на вашому поясному ремені тощо. (Мал. 2)
 5. Під'єднайте перехідник до основного пристрою.
 6. Ви також можете зняти кліпсу і закріпити адаптер на ремені, як показано на малюнку. (Мал. 3)

Прикріплення додаткового плечового ременя

Додатковий плечовий ремінь закріплюється як показано на малюнку. (Мал. 4)

Експлуатація

Щоб почати роботу, закріпіть адаптер для акумуляторів на вашому спорядженні, як зображено на малюнку. (Мал. 5)







Індикація заряду акумулятора (Мал. 6)

Щоб засвітилися індикатори і відобразилися відомості про залишковий заряд акумулятора, натисніть кнопку відображення заряду акумулятора. Для кожного акумулятора передбачено окремий індикатор.

ПРИМІТКА:

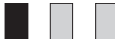

- Під час роботи пристрою або відразу після її закінчення рівень заряду, що відображується, може бути дещо нижчим за фактичний.

Інтерпретація значень індикації заряду акумуляторів

Лампи індикаторів (Акумулятора 1 або Акумулятора 2)		Значення індикації заряду акумуляторів
 : Увімкнено	 : Вимкнено	
		Від 50 до 100%
		Від 20 до 50%
		Від 0 до 20%
		Зарядіть акумулятор

- Залежно від умов використання та температури навколишнього середовища рівень заряду акумуляторів може відображатися некоректно.

Зразок індикації залишку заряду (Акумулятор 1: 80%, Акумулятор 2: 10%)

Акумулятор 1	Акумулятор 2
	

Функція захисту акумуляторів

Акумулятори мають вбудовану функцію захисту, яка автоматично припиняє подачу живлення, що дозволяє зберігати ресурс акумулятора. У наведених нижче випадках електромотор зупиняється автоматично внаслідок спрацювання функції захисту, і така зупинка не є ознакою несправності.

Коли температура акумулятора підвищується до певного рівня, електромотор зупиняється автоматично і не включається в роботу навіть під час натискання кнопки пускового механізму. У таких випадках необхідно припинити роботу, вийняти акумулятори з VAP182 і дозволити їм охолоннути або зарядити їх.

Коли рівень заряду акумулятора стає занадто низьким, електромотор припиняє роботу автоматично. Якщо пристрій не працює навіть під час натискання на кнопку пускового механізму, вийміть акумулятори з VAP182 і зарядіть їх.

ПРИМІТКА:

Припинення роботи пристрою без жодної індикації ВАР182

Коли пристрій зазнає зайвого навантаження, подача живлення автоматично припиняється, щоб зберегти ресурс акумулятора. Це може статися внаслідок спрацьовування функції захисту акумулятора та не свідчить про несправність. Крім того, у таких випадках індикація ВАР182 відсутня, але це не є ознакою несправності. Коли таке трапляється, відпустіть кнопку пускового механізму пристрою та усуньте причину зайвого навантаження. Після цього пристрій можна знову включати в роботу натисканням кнопки пускового механізму.

1 盖子	7 挂钩	12 电池1的剩余电池电量指示灯
2 电池	8 皮带	13 电池2的剩余电池电量指示灯
3 锁定杆	9 螺丝	14 电池1
4 产品	10 肩带	15 电池2
5 产品安装适配器	11 电池容量显示按钮	
6 电线		

应用

本电池连接转换器能让本机和电池分离，适用于进行长时间作业等。
本电池连接转换器使用两块18 V电池，可用于36 V电池供电的产品。

兼容的电池

BL1815N、BL1820B、BL1830B、BL1840B、BL1850B、BL1860B

注解：BL1815不能用于本电池连接转换器。

兼容工具类别

充电式冲击钻、充电式往复锯、充电式灌木修剪机、充电式割草机、充电式花园吹风机、充电式树篱修剪机、充电式链锯*、充电式角向电钻

⚠ 警告：

- 切勿将此电池连接转换器用于上面没有说明的工具类别。将电池连接转换器与不兼容的工具一起使用可能会导致人身伤害或故障。
- * 切勿将此电池连接转换器与链锯一起来伐树。当伐倒中链锯被缠住时，您无法释放工具逃脱，并可能导致受伤。

⚠ 警告：

- 使用之前，请务必仔细阅读产品本机的使用说明书。
- 本电池连接转换器设计为专门使用18 V电池。请勿使用14.4 V电池。
- 安装两块18 V电池进行使用。本电池连接转换器不能只使用一块18 V电池。
- 请勿只抓住电线拿起或携带电池连接转换器。
- 请勿将产品安装适配器插入充电器。这样不能充电。
- 如果电线变热，请停止使用，并在重新启动之前让其冷却。
- 操作过程中小心不要被电线绊倒。
- 在操作过程中，使电线远离工件和树枝等障碍物。电线被障碍物挂到可能会导致严重伤害。
- 在尝试进行检查或维护（如更换切割附件）之前，务必确保取出电池。
- 切勿将本电池连接转换器与单块18 V电池供电的工具一起使用。
- 请勿使用多个电池连接转换器来延长电线。
- 请勿将此电池连接转换器用于便携式电源等带线电源。这种电源的电线可能会妨碍作业并会导致人身伤害或故障。
- 离开工具时，请确保从皮带上释放电池连接转换器，或从工具上卸下产品安装适配器。如果您离开带电池连接转换器的工具而工具连接到您的身体，工具将被拉动，并可能会掉落或阻碍您的行动，导致受伤。
- 在高空使用此工具时，请始终使用安全带。当您在没有安全带的情况下掉落工具时，您的身体将被工具拉动，可能会导致人身伤害。
- 请勿在不稳定的位置使用电池连接转换器，例如楼梯。当您掉落工具时，您的身体将被工具拉动，可能会掉落并造成伤害。
- 在树上作业时，请勿使用电池连接转换器。
- 每次使用前检查电线。如果损坏，请咨询当地的授权服务中心进行维修。

安装电池

△ 注意:

- 插入电池时，小心勿被盖子夹到手指。
 - 卸下电池时小心勿掉落。
 - 使电池朝下卸电池时要小心，否则电池可能掉落。
1. 滑开用于放置18 V电池的适配器的锁定杆，然后打开盖子。（图1）
 2. 将电池插入到底，直到按钮的红色看不见。
 3. 务必用锁定杆固定盖子。
 4. 将挂钩安装到您的皮带等上面。（图2）
 5. 将产品安装适配器安装到本产品上。
 6. 如图所示，您也可以卸下挂钩并将皮带直接穿过它。（图3）

安装选购的肩带

如图所示，可安装选购的肩带。（图4）

操作

如图所示，将电池连接转换器装到您身上以便进行作业。（图5）

剩余电池容量指示（图6）

按下剩余电池容量显示按钮以点亮指示灯并指示剩余电池容量。指示灯对应于各电池。

注解:



- 使用中或刚使用本产品之后，指示的电量可能稍微低于实际电量。

如何看懂剩余电池容量指示

指示灯（电池1或电池2）		剩余电量或指示内容
 : 点亮	 : 熄灭	
		50%至100%
		20%至50%
		0%至20%
		给电池充电

- 取决于使用情况和周围温度，剩余电量指示可能不正确。

剩余电量指示例（电池1：80%，电池2：10%）

电池1	电池2
	

电池保护功能

电池具有内部保护功能，它会自动停止电源输出以延长电池寿命。如果使用本产品时出现以下状况，马达将自动停止，但这是因电池保护功能起了作用，不是故障。

当电池温度上升到高于一定程度时，马达将自动停止，并且即使操作开关也不能开启。此时，请停止使用电池，卸下BAP182的电池，并让电池冷却或给电池充电。

当电池容量变低时，本产品的马达自动停止。如果即使操作开关也不能操作本产品，请卸下BAP182的电池，并给电池充电。

注解：

当本产品在没有任何BAP182指示的情况下自动停止时

当本产品进入过负荷状态时，将自动停止电源输出以延长电池寿命。这是因电池的保护功能起了作用，不是故障。此外，在此情况下BAP182没有任何指示，但这不是故障。发生这种情况时，请解除开关，然后排除造成过负荷的原因。再次操作开关，本产品将可重新使用。

1 護蓋	6 電纜	11 電池容量顯示按鈕
2 電池	7 掛勾	12 電池1的電池殘量指示燈
3 鎖定桿	8 腰帶	13 電池2的電池殘量指示燈
4 產品	9 螺絲	14 電池 1
5 產品轉接座	10 肩帶	15 電池 2

應用

腰掛式電池轉接座讓主機與電池可以分離，適合長時間進行的工作等。

本腰掛式電池轉接座使用兩顆 18 V 電池，可以用於以 36 V 電力供電的產品。

相容的電池

BL1815N、BL1820B、BL1830B、BL1840B、BL1850B、BL1860B

附註：BL1815 不能以腰掛式電池轉接座使用。

相容的工具類別

無線鑽鑽、無線往復式鋸、無線剪枝機、無線割草機、無線園藝吹風機、無線樹籬修剪機、無線鏈鋸*、充電式彎角度電鑽

⚠ 警告：

• 切勿將本轉接座用於上述類別以外的工具。以不相容的工具使用轉接座可能會造成人員傷害或故障。

* 切勿將本轉接座與用來伐木的鏈鋸連接使用。當鋸子在伐木中被樹木夾住時，您無法鬆開工具逃脫，可能會造成傷害。

⚠ 警告：

• 使用前務必要仔細閱讀產品主機的使用說明書。

• 本腰掛式電池轉接座專門針對以 18 V 電池使用而設計。請勿使用 14.4 V 的電池。

• 使用前請安裝兩顆 18 V 電池。本腰掛式電池轉接座不能只以一顆 18 V 電池使用。

• 請不要以只抓住電纜的方式提起或攜帶腰掛式電池轉接座。

• 請勿將產品轉接座插入充電器中。在此情況下不可能充電。

• 如果電纜發熱，請停止使用，等它冷卻之後再啟動。

• 進行作業時，小心不要被電纜絆倒。

• 進行作業時，電纜要遠離工件與樹枝之類的障礙物。電纜被障礙物纏住可能會造成嚴重傷害。

• 進行檢查或更換切割配件之類的維修之前，務必要確認電池匣已經卸除。

• 切勿用以一顆 18 V 電池操作的工具使用腰掛式電池轉接座。

• 不要用多個轉接座來延長電纜。

• 請勿以本腰掛式電池轉接座使用攜帶式電池組之類的有線電源。這種電源的電纜線可能會阻礙操作，並造成人員傷害或故障。

• 離開工具時，務必要將轉接座從您的腰帶鬆開，或者將產品轉接座從工具卸除。如果您在轉接座與工具和您身體連結在一起時離開工具，工具會受到拉扯，可能會掉落或妨礙您的行動，而造成傷害。

• 在高處使用工具時，務必要使用安全肩帶。當您在沒有安全肩帶的情況下掉落工具時，您的身體會被工具拉扯，可能會造成傷害。

• 不要在階梯之類不穩定的地方使用轉接座。當您掉落工具時，您的身體會被工具拉扯，可能會摔倒而造成傷害。

• 在樹上工作時請勿使用腰掛式電池轉接座。

• 每次使用前都要檢查電纜。如果電纜損壞，請要求當地經過授權的服務中心加以修理。

安裝電池

⚠ 注意：

• 插入電池時小心不要讓護蓋夾到手指。

• 拆卸電池時小心不要掉落到地上。

• 以電池朝下的方式拆卸電池時要小心，因為電池可能會脫出並掉落到地上。

1. 將用來容納 18 V 電池的轉接座鎖定桿推開，然後打開護蓋。(圖 1)

2. 將電池確實插入到看不見按鈕的紅色為止。

3. 務必要以鎖定桿將護蓋固定好。

4. 將掛勾掛在您的腰帶上等地方。(圖 2)

5. 將產品轉接座裝到產品上。

6. 您也可以按圖示方式取下掛勾並將腰帶穿過掛勾。(圖 3)

裝上選購的肩帶

選購的肩帶可以按圖示的方式安裝。(圖 4)

操作

按圖示的方式將腰掛式電池轉接座安裝在身上進行工作。(圖 5)







電池殘量指示(圖 6)

按電池殘量顯示按鈕以點亮指示燈，並顯示電池殘量。電池各有其對應的指示燈。

附註：



- 正在使用或者剛使用過產品時，顯示的電量可能會略低於實際的電量。

如何閱讀電池殘量指示

指示燈 (電池 1 或電池 2)		殘餘電量或指示內容
 : 開	 : 關	
		50% 至 100%
		20% 至 50%
		0% 至 20%
		為電池充電

- 電池殘量可能無法正確顯示，這點要視使用情況與周邊溫度而定。

殘餘電量指示的範例 (電池 1:80%，電池 2:10%)

電池 1	電池 2
	

電池保護功能

電池有內部保護功能，會自動停止電力輸出，以延長電池的壽命。如果在使用產品時發生下列狀態，馬達會自動停止，不過這是因為電池的保護功能，而不是故障。

電池溫度上升超過某個等級時，馬達會自動停止，而且即使操作開關，也還是保持停止狀態。遇到這種情況時，請停止使用電池，將電池從 BAP182 取出來，讓電池冷卻或者為電池充電。

電池電量變低時，產品的馬達會自動停止。如果即使操作開關產品還是不能運作，請將電池從 BAP182 取出來，並為電池充電。

附註：

產品在沒有任何 BAP182 指示的情況下停止時

產品進入過載狀態時，電源輸出會自動停止，以延長電池的壽命。這是電池的保護功能造成的，並不是故障。此外，在這些情況中，BAP182 並不會作任何表示，不過這並不是故障。發生這種情況時，請放掉開關，並排除過載的原因。然後只要再操作開關，便可以再度使用產品。

일반적인 개념 설명

1 커버	6 코드	11 배터리 잔량 표시 버튼
2 배터리	7 고리	12 배터리 1용 잔량 지시등
3 고정 레버	8 벨트	13 배터리 2용 잔량 지시등
4 제품	9 나사	14 배터리 1
5 제품 장착 어댑터	10 어깨 끈	15 배터리 2

용용
 이 배터리 아답타를 사용하면 장시간 작업을 수행하는데 편하도록 본체와 배터리를 분리해서 사용할 수 있습니다.
 이 배터리 아답타는 두 개의 18 V 배터리를 사용해서 36 V의 배터리 구동 제품에 사용할 수 있습니다.

호환 배터리
 BL1815N, BL1820B, BL1830B, BL1840B, BL1850B, BL1860B
 주석: BL1815에는 배터리 아답타를 사용할 수 없습니다.

호환 공구 범주
 무선 로터리 해머, 무선 컷소, 무선 브러시커터, 무선 잔디 트리머, 무선 원예용 송풍기, 무선 헤지 트리머, 무선 체인 톱*, 충전 코너드릴

- ⚠ 경고:**
- 본 어댑터를 위에 명시되지 않은 공구 범주에 절대 사용하지 마십시오. 비호환 공구에 어댑터를 사용하면 부상이나 고장이 발생할 수 있습니다.
 - * 본 어댑터를 장착한 체인 톱을 나무 베기에 사용하지 마십시오. 나무를 베는 도중 톱이 나무에 낄 경우 공구를 꺼내지 못하고 부상을 입을 수 있습니다.

- ⚠ 경고:**
- 사용하기 전에 반드시 제품 본체의 사용 설명서를 주의 깊게 읽어 주십시오.
 - 이 배터리 아답타는 18 V 배터리 전용입니다. 14.4 V 배터리는 사용하지 마십시오.
 - 사용할 두 개의 18 V 배터리를 넣어 주십시오. 이 배터리 아답타는 18 V 배터리 하나만으로는 사용할 수 없습니다.
 - 코드만 잡고 배터리 아답타를 들어 올리거나 운반하지 마십시오.
 - 제품 장착 어댑터를 충전기 안에 넣지 마십시오. 이러한 경우에는 충전을 할 수 없습니다.
 - 코드가 뜨거워질 경우 사용을 중지하고 식을 때까지 기다렸다 다시 시작하십시오.
 - 작동 중 코드에 발이 걸리지 않도록 주의하십시오.
 - 작동 중에는 작업을 및 가지 등과 같은 물체로부터 코드를 멀리 떨어뜨리십시오. 장애물에 코드가 걸리면 심각한 부상을 유발하는 원인이 될 수 있습니다.
 - 절단 부속품 교체와 같은 유지 관리 또는 검사를 수행하기 전에 항상 배터리 카트리지를 분리하십시오.
 - 단일 18 V 배터리 구동 공구에는 절대로 이 배터리 아답타를 사용하지 마십시오.
 - 여러 개의 어댑터를 사용하여 코드를 연장하지 마십시오.
 - 이 배터리 아답타로 휴대용 전원 팩 등의 유선 전원 공급장치를 사용하지 마십시오. 그러한 전원 공급장치의 케이블이 작업을 방해하여 부상이나 고장을 유발할 수 있습니다.
 - 공구를 두고 이동할 때는 어댑터를 허리 벨트에서 풀거나 공구에서 제품 장착 어댑터를 분리하십시오. 어댑터와 공구가 몸에 연결된 상태로 공구를 두고 이동하면, 공구가 낙하거나 움직임을 방해하여 부상을 입을 수 있습니다.
 - 높은 곳에서 공구를 사용할 때는 항상 안전 하네스를 사용하십시오. 안전 하네스 없이 공구가 낙할 경우 공구에 의해 몸이 당겨져서 부상을 입을 수 있습니다.
 - 계단과 같은 불안정한 장소에서 어댑터를 사용하지 마십시오. 공구를 떨어뜨릴 경우 공구에 의해 몸이 당겨지고 몸이 낙하여 부상을 입을 수 있습니다.
 - 나무 위에서 작업할 때는 배터리 아답타를 사용하지 마십시오.
 - 사용할 때마다 코드를 점검하십시오. 손상된 경우 가까운 공인 서비스 센터에 수리를 의뢰하십시오.

배터리의 삽입

- ⚠ 주의:**
- 배터리를 넣을 때 커버에 손가락이 끼지 않도록 주의하여 주십시오.
 - 배터리를 꺼낼 때 떨어뜨리지 않도록 주의하여 주십시오.
 - 배터리를 아래쪽으로 향해서 꺼낼 때는 빠져서 떨어지지 않도록 주의하여 주십시오.
1. 18 V 배터리의 수용에 사용되는 어댑터의 고정 레버를 밀어서 커버를 열어 주십시오. (그림 1)
 2. 버튼의 빨간색이 보이지 않도록 배터리를 끝까지 확실하게 넣어 주십시오.
 3. 반드시 고정 레버로 커버를 고정시켜 주십시오.
 4. 고리를 벨트 등에 걸어 주십시오. (그림 2)
 5. 제품 장착 어댑터를 제품에 부착하여 주십시오.
 6. 그림과 같이 고리를 분리해서 벨트를 끼울 수도 있습니다. (그림 3)

별도 구입 어깨 끈의 부착
 그림과 같이 별도 구입의 어깨 끈을 부착할 수 있습니다. (그림 4)

작동

그림과 같이 배터리 아답타를 몸에 부착해서 작업하여 주십시오. (그림 5)







배터리 잔량 지시등 (그림 6)

배터리 잔량 표시 버튼을 누르면 지시등이 점등해서 배터리 잔량이 표시됩니다. 지시등은 각각의 배터리에 해당합니다.

주석:



- 제품의 사용 중 또는 사용 직후에 잔량이 실제 레벨보다 약간 낮게 표시되는 경우가 있습니다.

배터리 잔량 지시등 보는 법

지시등 (배터리 1 또는 배터리 2)		잔량 또는 지시 내용
 : 점등	 : 소등	
		50%에서 100%
		20%에서 50%
		0%에서 20%
		배터리를 충전하여 주십시오

- 사용 조건 및 주위 온도에 따라서는 잔량이 바르게 표시되지 않는 경우가 있습니다.

잔량 표시 예 (배터리 1: 80%, 배터리 2: 10%)

배터리 1	배터리 2
	

배터리 보호 기능

배터리에는 수명을 연장시키기 위해 자동으로 전원 출력을 정지하는 내부 보호 기능이 있습니다. 제품의 사용 중에 다음과 같은 상태가 발생하면 자동으로 모터가 정지되지만 이것은 배터리의 보호 기능의 작동으로 인한 것으로 고장이 아닙니다.

배터리의 온도가 소정 온도를 넘어서면 모터가 자동으로 정지되고 스위치를 조작해도 동작하지 않게 됩니다. 이러한 경우에는 배터리의 사용을 중단하고 BAP182으로부터 배터리를 분리한 다음에 배터리를 식히거나 다른 배터리로 교환하여 주십시오.

배터리 잔량이 낮아지면 제품의 모터가 자동으로 정지됩니다. 스위치를 조작해도 제품이 동작하지 않을 때는 BAP182 으로부터 배터리를 분리해서 충전하여 주십시오.

주석:

BAP182 지시등 표시 없이 제품이 자동으로 정지할 때

제품이 과부하 상태로 되면 배터리의 수명을 연장하기 위해 전원 출력이 자동으로 정지됩니다. 이것은 배터리의 보호 기능의 작동으로 인한 것으로 고장이 아닙니다. 뿐만 아니라, 이러한 경우에는 BAP182가 아무런 지시등도 표시하지 않지만 이것은 고장이 아닙니다. 이러한 경우에는 스위치를 해제하고 과부하의 원인을 제거하여 주십시오. 그리고 나서 스위치를 다시 조작하면 제품을 다시 사용할 수 있습니다.

Keterangan tampilan umum

1	Penutup	8	Sabuk	13	Lampu indikator kapasitas
2	Baterai	9	Sekrup		baterai tersisa untuk Baterai 2
3	Tuas pengunci	10	Tali bahu	14	Baterai 1
4	Produk	11	Tombol tampilan kapasitas	15	Baterai 2
5	Adaptor pemasangan produk		baterai		
6	Kabel	12	Lampu indikator kapasitas		
7	Kait		baterai tersisa untuk Baterai 1		

Penggunaan

Adapter baterai ini memungkinkan Anda memisahkan unit utama dan baterai, sehingga sesuai untuk pekerjaan dalam waktu lama, dsb.

Adapter baterai ini menggunakan 2 baterai 18 V dan dapat digunakan dengan produk yang menggunakan daya baterai 36 V.

Baterai yang kompatibel

BL1815N, BL1820B, BL1830B, BL1840B, BL1850B, BL1860B

CATATAN: BL1815 tidak dapat digunakan dengan adaptor baterai.

Kategori alat yang kompatibel

Palu bor tanpa kabel, Gergaji mandau tanpa kabel, Brushcutter tanpa kabel, Pemangkas rumput tanpa kabel, Blower taman tanpa kabel, Gunting rumput tanpa kabel, Gergaji mesin tanpa kabel*, Bor sudut tanpa kabel

PERINGATAN:

Jangan gunakan adaptor ini untuk kategori alat yang tidak dijelaskan di atas. Menggunakan adaptor dengan alat yang tidak kompatibel bisa menyebabkan cedera diri atau kegagalan fungsi.

* Jangan gunakan adaptor ini bersama-sama dengan gergaji mesin untuk menebang pohon. Saat gergaji terjepit oleh pohon ketika tumbang, Anda tidak dapat melepaskan alat untuk meloloskan diri, dan bisa menimbulkan cedera.

PERINGATAN:

- Pastikan untuk membaca buku petunjuk unit utama produk dengan cermat sebelum menggunakannya.
- Adapter baterai ini dirancang khusus untuk digunakan dengan baterai 18 V. Jangan gunakan baterai 14,4 V.
- Pasang dua baterai 18 V yang akan digunakan. Adapter baterai ini tidak dapat digunakan hanya dengan baterai 18 V.
- Jangan angkat atau pegang adapter baterai hanya dengan memegang kabelnya.
- Jangan masukkan adaptor pemasangan produk ke pengisi daya. Pada kondisi tersebut, pengisian daya tidak dapat dilakukan.
- Jika kabel menjadi panas, hentikan penggunaan dan biarkan menjadi dingin sebelum memulai kembali.
- Berhati-hatilah agar tidak tersandung kabel selama mengoperasikan.
- Selama mengoperasikan, jauhkan kabel dari penghalang seperti benda kerja dan ranting. Kabel yang terhalang dapat mengakibatkan cedera serius.
- Selalu pastikan bahwa kartrij baterai dilepaskan sebelum melakukan pemeriksaan atau pemeliharaan seperti mengganti aksesoris potong.
- Jangan gunakan adapter baterai bersama alat yang dioperasikan dengan satu baterai 18 V.
- Jangan gunakan beberapa adaptor untuk memperpanjang kabel.
- Jangan gunakan catu daya berkabel seperti unit baterai portabel dengan adapter baterai ini. Kabel catu daya semacam itu dapat mengganggu pengoperasian dan mengakibatkan cedera diri atau kegagalan fungsi.
- Saat menanggalkan alat, pastikan untuk melepaskan adaptor dari sabuk pinggang atau copot adaptor pemasangan produk tersebut dari alat. Jika Anda menanggalkan alat dengan adaptor dan alat terkait ke badan Anda, alat tersebut akan tertarik dan mungkin jatuh atau menghalangi gerakan Anda, sehingga menimbulkan cedera.
- Saat menggunakan alat di ketinggian, selalu gunakan penyangga keselamatan. Saat Anda menjatuhkan alat tanpa menggunakan penyangga keselamatan, tubuh Anda akan tertarik oleh alat dan bisa menimbulkan cedera.
- Jangan gunakan adaptor pada tempat yang tidak stabil seperti tangga. Saat Anda menjatuhkan alat, tubuh Anda akan tertarik oleh alat dan bisa jatuh serta menimbulkan cedera.
- Jangan gunakan adapter baterai ketika bekerja di atas pohon.
- Periksa kabel setiap kali akan digunakan. Jika rusak, mintalah pusat perbaikan resmi setempat untuk memperbaikinya.

Memasang baterai

PERHATIAN:

- Hati-hati agar jari Anda tidak terjepit pada penutup saat memasukkan baterai.
- Pastikan baterai tidak terjatuh saat mengeluarkannya.
- Hati-hati saat mengeluarkan baterai bila baterai menghadap ke bawah, karena dapat terlepas dan terjatuh.

1. Dorong tuas pengunci adaptor yang digunakan sebagai tempat baterai 18 V, lalu buka penutup. **(Gbr. 1)**
2. Masukkan baterai dengan benar ke dalam tempatnya hingga tombol merah tidak terlihat lagi.
3. Pastikan untuk mengamankan penutup menggunakan tuas pengunci.
4. Pasang kait ke sabuk, dll. **(Gbr. 2)**
5. Pasang adaptor pemasangan produk ke produk.
6. Anda juga dapat melepas kait dan memasukkan sabuk ke dalamnya seperti ditunjukkan pada gambar. **(Gbr. 3)**

Memasang tali bahu opsional

Tali bahu opsional dapat dipasang seperti ditunjukkan pada gambar. **(Gbr. 4)**

Pengoperasian

Pasang adapter baterai ke badan Anda untuk melakukan pekerjaan seperti ditunjukkan pada gambar. **(Gbr. 5)**







Indikator kapasitas baterai tersisa **(Gbr. 6)**

Tekan tombol tampilan kapasitas baterai tersisa untuk menghidupkan lampu indikator dan melihat kapasitas baterai tersisa. Lampu indikator terkait dengan masing-masing baterai.

CATATAN:



- Daya yang ditunjukkan mungkin sedikit lebih rendah dibandingkan tingkat yang sebenarnya saat digunakan atau segera setelah produk digunakan.

Cara membaca indikator kapasitas baterai tersisa

Lampu indikator (Baterai 1 atau Baterai 2)		Daya tersisa atau keterangan indikasi
 : Menyala	 : Mati	
		50% hingga 100%
		20% hingga 50%
		0% hingga 20%
		Isi daya baterai

- Tergantung pada kondisi penggunaan dan suhu sekitar, kapasitas tersisa mungkin tidak ditunjukkan dengan benar.

Contoh indikasi daya tersisa **(Baterai 1: 80%, Baterai 2: 10%)**

Baterai 1	Baterai 2
	

Fungsi pelindung baterai

Baterai dilengkapi fungsi pelindung internal yang secara otomatis menghentikan output daya untuk memperpanjang masa pakai baterai. Bila kondisi berikut terjadi saat produk digunakan, mesin akan berhenti secara otomatis, namun hal ini dikarenakan fungsi pelindung baterai, dan bukan merupakan kegagalan fungsi.

Bila suhu baterai naik di atas tingkat tertentu, mesin akan berhenti secara otomatis dan tetap berhenti meskipun switch dioperasikan. Dalam kondisi ini, hentikan penggunaan baterai, keluarkan baterai dari BAP182, lalu biarkan baterai mendingin atau isi daya baterai.

Bila kapasitas baterai hampir habis, mesin produk akan berhenti secara otomatis. Jika produk tidak beroperasi meskipun switch beroperasi, keluarkan baterai dari BAP182, lalu isi daya baterai.

CATATAN:

Bila produk berhenti secara otomatis tanpa indikasi apapun dari BAP182

Bila produk beralih ke status kelebihan beban, output daya akan berhenti secara otomatis untuk memperpanjang masa pakai baterai. Kondisi ini terjadi karena adanya fungsi pelindung baterai, dan bukan merupakan kegagalan fungsi. Dalam kondisi demikian, meskipun BAP182 tidak menunjukkan apapun, namun hal ini bukan merupakan kegagalan fungsi. Bila kondisi tersebut terjadi, lepas switch, lalu atasi penyebab beban berlebihan. Produk dapat digunakan kembali dengan mengoperasikan switch kembali.

Tiếng Việt (Các hướng dẫn cơ bản)

Phân giải thích hình vẽ chung

1 Nắp đậy	8 Dây đai	13 Đèn chỉ báo dung lượng pin còn lại cho Pin 2
2 Pin	9 Vít	14 Pin 1
3 Cần đẩy khóa	10 Dây đeo vai	15 Pin 2
4 Sản phẩm	11 Nút hiển thị dung lượng pin	
5 Đầu nối gắn sản phẩm	12 Đèn chỉ báo dung lượng pin còn lại cho Pin 1	
6 Dây điện		
7 Móc		

Các ứng dụng

Cục sạc pin này cho phép thiết bị chính và các pin được tách rời nhau, khiến cho nó phù hợp với những công việc được thực hiện trong thời gian dài, v.v....

Cục sạc pin này sử dụng hai pin 18 V và bạn có thể sử dụng nó với các sản phẩm chạy pin 36 V.

Pin tương thích

BL1815N, BL1820B, BL1830B, BL1840B, BL1850B, BL1860B

GHI CHÚ: Không thể sử dụng BL1815 với cục sạc pin này.

Danh mục dụng cụ tương thích

Máy khoan xoay không dây, Máy cưa kiếm không dây, Máy cắt cỏ dạng đeo vai không dây, Máy tỉa cỏ không dây, Máy thổi vườn không dây, Máy tỉa hàng rào không dây, Cưa xích không dây*, Máy khoan góc cầm tay hoạt động bằng pin

CẢNH BÁO:

- Không sử dụng cục sạc pin này cho danh mục dụng cụ không được mô tả ở trên. Sử dụng cục sạc pin với các dụng cụ không tương thích có thể gây ra chấn thương hoặc hỏng hóc.
- * Không sử dụng cục sạc pin này kết hợp với cưa xích để đốn cây. Khi cưa bị mắc vào cây trong lúc đang cưa, bạn không thể thả dụng cụ để thoát ra, và có thể gây ra chấn thương.

CẢNH BÁO:

- Chú ý đọc kỹ hướng dẫn sử dụng bộ phận chính của sản phẩm trước khi dùng.
- Cục sạc pin này được thiết kế riêng để sử dụng với các pin 18 V. Không dùng các pin 14,4 V.
- Lắp hai pin 18 V để sử dụng. Không thể sử dụng cục sạc pin này với duy nhất một pin 18 V.
- Không được lấy hoặc mang cục sạc pin bằng cách chỉ giữ mỗi phần dây.
- Không được lắp đầu nối gắn sản phẩm vào bộ sạc pin. Không thể sạc pin trong trường hợp này.
- Nếu dây điện nóng lên, ngừng sử dụng và chờ cho dây nguội trước khi khởi động lại.
- Cần thận không vấp vào dây điện trong suốt quá trình vận hành.
- Trong suốt quá trình vận hành, giữ dây điện tránh xa khỏi các vật cản như các phôi gia công và cành cây. Dây điện bị vướng bởi các vật cản có thể gây ra thương tổn nghiêm trọng.
- Luôn đảm bảo rằng cục sạc pin được tháo ra trước khi thực hiện kiểm tra hay bảo dưỡng như khi thay thế phụ kiện cắt.
- Không được sử dụng cục sạc pin cùng với một dụng cụ chạy pin đơn 18 V.
- Không sử dụng nhiều cục sạc pin để kéo dài dây điện.
- Không sử dụng bộ nguồn kèm dây chằng hạn như bộ nguồn di động chung với cục sạc pin này. Cáp của loại bộ nguồn này có thể gây cản trở hoạt động và dẫn đến thương tích hoặc sự cố cho người sử dụng.
- Khi rời khỏi dụng cụ, đảm bảo rằng đã gỡ cục sạc pin khỏi dây đai thắt lưng hoặc tháo các đầu nối gắn sản phẩm khỏi dụng cụ. Nếu để dụng cụ còn cục sạc pin và dụng cụ kết nối với cơ thể của bạn, dụng cụ sẽ bị kéo và có thể bị rơi hoặc cản trở hành động, dẫn đến chấn thương.
- Khi sử dụng dụng cụ ở nơi cao, luôn dùng dây an toàn. Khi bạn làm rơi dụng cụ mà không có dây an toàn, cơ thể của bạn sẽ bị kéo theo dụng cụ và có thể gây ra chấn thương.
- Không sử dụng cục sạc pin ở những nơi không bằng phẳng như bậc thang. Khi bạn làm rơi dụng cụ, cơ thể của bạn sẽ bị kéo theo dụng cụ và có thể bị ngã và gây ra chấn thương.
- Không sử dụng cục sạc pin khi làm việc trên cây.
- Kiểm tra dây điện trước mỗi lần sử dụng. Nếu dây bị hư hỏng, hãy yêu cầu trung tâm dịch vụ được ủy quyền tại địa phương sửa chữa.

Lắp pin

CHÚ Ý:

- Hãy chú ý cẩn thận không được kẹp tay vào nắp đậy khi đang lắp pin.
 - Hãy chú ý cẩn thận kéo đánh rơi pin khi đang tháo chúng ra.
 - Hãy chú ý cẩn thận khi tháo pin ra khi chúng đang úp mặt xuống đất, vì chúng có thể sẽ tuột ra và rơi xuống.
1. Trượt cây đẩy khóa của đầu nối dùng để chứa các pin 18 V và mở nắp ra. **(Hình minh họa 1)**
 2. Lắp chặt pin vào hết cỡ cho đến khi màu đỏ của nút không còn nữa.
 3. Chú ý đóng chặt nắp đậy bằng cần đẩy khóa.

4. Cài móc vào thắt lưng bạn, v.v... **(Hình minh họa 2)**
5. Đính đầu nối gắn sản phẩm vào sản phẩm.
6. Bạn cũng có thể tháo móc ra và lồng dây đai qua nó như trên hình minh họa. **(Hình minh họa 3)**

Lắp dây đeo vai tùy chọn vào

Có thể lắp dây đeo vai tùy chọn như trên hình minh họa. **(Hình minh họa 4)**

Qui trình hoạt động

Gắn cục sạc pin vào người bạn để làm việc như đã chỉ ra trong hình minh họa. **(Hình minh họa 5)**







Phần chỉ báo dung lượng pin còn lại (Hình minh họa 6)

Ấn nút hiển thị dung lượng pin còn lại để bật các đèn báo và biểu thị dung lượng pin còn lại. Các đèn báo tương ứng với mỗi pin.

GHI CHÚ:



- Mức sạc pin được chỉ báo có thể hơi thấp hơn mức thực tế trong quá trình sử dụng hoặc ngay sau khi dùng sản phẩm.

Cách đọc chỉ báo dung lượng pin còn lại

Các đèn chỉ báo (Pin 1 hoặc Pin 2)		Phần sạc pin còn lại hoặc các nội dung chỉ báo
 : Bật	 : Tắt	
		50% đến 100%
		20% đến 50%
		0% đến 20%
		Sạc pin

- Tùy thuộc vào các điều kiện sử dụng cũng như nhiệt độ môi trường xung quanh, dung lượng còn lại có thể không được hiển thị chính xác.

Ví dụ về chỉ báo phần sạc pin còn lại (Pin 1: 80%, Pin 2: 10%)

Pin 1	Pin 2
	

Chức năng bảo vệ của pin

Những pin có một chức năng bảo vệ bên trong sẽ tự động ngừng phóng điện để kéo dài tuổi thọ pin. Khi các trạng thái sau xảy ra trong quá trình sử dụng sản phẩm, động cơ sẽ tự động dừng, nhưng đó là do chức năng bảo vệ của pin chứ không phải là do hoạt động sai.

Khi nhiệt độ pin tăng lên trên một ngưỡng nhất định, động cơ sẽ tự động dừng và các bộ phận còn lại dừng ngay cả khi công tắc vẫn đang hoạt động. Trong những trường hợp này, hãy dừng sử dụng pin, tháo pin từ BAP182 ra và để pin nguội bớt hay sạc pin.

Khi dung lượng pin trở nên yếu, động cơ của sản phẩm sẽ tự động dừng. Nếu sản phẩm không hoạt động ngay cả khi các công tắc đang hoạt động, hãy tháo pin khỏi BAP182 và sạc pin.

GHI CHÚ:

Khí sản phẩm tự động dừng mà không có bất kỳ chỉ báo nào từ BAP182

Khí sản phẩm rơi vào trạng thái quá tải, đầu ra công suất tự động dừng nhằm kéo dài tuổi thọ của pin. Điều này là do chức năng bảo vệ của pin chứ không phải là do hoạt động sai. Ngoài ra, trong những trường hợp này, BAP182 không chỉ báo gì cả, nhưng đây không phải là do hoạt động sai. Khi xảy ra hiện tượng này, hãy nhả công tắc và loại bỏ nguyên nhân gây quá tải. Sau đó có sử dụng lại sản phẩm này bằng cách bật lại công tắc.

1 ฝาครอบ	8 สายคาด	13 ไฟแสดงปริมาณไฟที่เหลืออยู่ใน
2 แบตเตอรี่	9 สกรู	แบตเตอรี่สำหรับแบตเตอรี่ 2
3 ก้านล็อก	10 สายคล้องไหล่	14 แบตเตอรี่ 1
4 ผลิตภัณฑ์	11 ปุ่มแสดงปริมาณไฟในแบตเตอรี่	15 แบตเตอรี่ 2
5 อะแดปเตอร์ต่อผลิตภัณฑ์	12 ไฟแสดงปริมาณไฟที่เหลืออยู่ใน	
6 สายไฟ	แบตเตอรี่สำหรับแบตเตอรี่ 1	
7 ห่วงเกี่ยว		

การใช้งาน

อะแดปเตอร์แปลงไฟแบตเตอรี่นี้ช่วยให้ชุดอุปกรณ์หลักและแบตเตอรี่สามารถแยกจากกันได้ จึงเหมาะสำหรับงานที่ต้องทำเป็นเวลานาน เป็นต้น

อะแดปเตอร์แปลงไฟแบตเตอรี่นี้ใช้แบตเตอรี่ 18 โวลต์สองก้อน และสามารถใช้กับผลิตภัณฑ์ที่ทำงานด้วยแบตเตอรี่ 36 โวลต์

แบตเตอรี่ที่ใช้ด้วยกันได้

BL1815N, BL1820B, BL1830B, BL1840B, BL1850B, BL1860B

หมายเหตุ: ไม่สามารถใช้แบตเตอรี่ BL1815 กับอะแดปเตอร์แปลงไฟแบตเตอรี่นี้

ประเภทของเครื่องมือที่เข้ากันได้

ส่วนเจาะกระแทกโรตารีไร้สาย เลื่อยชักไร้สาย เครื่องตัดหญ้าไร้สาย เครื่องเล็มหญ้าไร้สาย เครื่องเป่าลมไร้สาย เครื่องตัดแต่งพุ่มไม้ไร้สาย เครื่องเลื่อยยนต์ไร้สาย ส่วนไฟฟ้าไร้สายแบบชาร์จ

⚠ คำเตือน:

- ห้ามใช้อะแดปเตอร์นี้กับเครื่องมือประเภทอื่นที่ไม่ได้ระบุไว้ด้านบน การใช้อะแดปเตอร์กับเครื่องมือที่เข้ากันไม่ได้อาจเป็นเหตุให้ร่างกายได้รับบาดเจ็บหรือเกิดการทำงานผิดปกติได้
- * ห้ามใช้อะแดปเตอร์นี้ร่วมกับเครื่องมือเลื่อยยนต์ในการตัดโคนต้นไม้ หากใบเลื่อยติดอยู่กับต้นไม้ขณะต้นไม้โค่นลง คุณจะไม่สามารถปลดเครื่องมือออกเพื่อหนี และอาจได้รับบาดเจ็บได้

⚠ คำเตือน:

- อ่านคู่มือใช้งานชุดอุปกรณ์หลักของผลิตภัณฑ์อย่างละเอียดก่อนใช้งาน
- อะแดปเตอร์แปลงไฟแบตเตอรี่นี้ได้รับการออกแบบเพื่อใช้กับแบตเตอรี่ 18 โวลต์โดยเฉพาะ อย่าใช้กับแบตเตอรี่ 14.4 โวลต์
- ใส่แบตเตอรี่ 18 โวลต์สองก้อนเพื่อใช้งาน อะแดปเตอร์แปลงไฟแบตเตอรี่นี้ไม่สามารถใช้กับแบตเตอรี่ 18 โวลต์ก้อนเดียว
- อย่ายกหรือถืออะแดปเตอร์แปลงไฟแบตเตอรี่ด้วยการหัวแคสสายเท่านั้น
- อย่าใส่อะแดปเตอร์ต่อผลิตภัณฑ์เข้ากับตัวชาร์จ เพราะจะไม่สามารถชาร์จได้
- หากสายไฟเริ่มร้อน ให้หยุดการใช้งานและพักเครื่องให้เย็นลงก่อนเริ่มใช้งานอีกครั้ง
- ระมัดระวังอย่าสะดุดสายไฟในขณะที่ใช้งาน
- ในขณะที่ใช้งาน ให้เก็บสายไฟให้พ้นจากสิ่งกีดขวาง เช่น ชันงานและกิ่งไม้ต่างๆ สายไฟที่พันกับสิ่งกีดขวางอาจทำให้ได้รับบาดเจ็บรุนแรงได้
- ตรวจสอบให้แน่ใจเสมอว่าด้ามแบตเตอรี่ถูกถอดออกก่อนพยายามที่จะทำการตรวจสอบหรือบำรุงรักษา เช่น การเปลี่ยนอุปกรณ์เสริมในการตัดไม้
- ห้ามใช้อะแดปเตอร์แปลงไฟแบตเตอรี่กับเครื่องมือที่ทำงานด้วยแบตเตอรี่ 18 โวลต์ก้อนเดียว
- ห้ามใช้อะแดปเตอร์หลายอันเพื่อต่อสายไฟให้ยาวขึ้น
- ห้ามใช้แหล่งจ่ายไฟมีสาย เช่น แบตเตอรี่พกพา ร่วมกับอะแดปเตอร์แปลงไฟแบตเตอรี่นี้ สายของแหล่งจ่ายไฟดังกล่าวอาจเป็นอุปสรรคต่อการใช้งานและเป็นเหตุให้ร่างกายได้รับบาดเจ็บหรืออะแดปเตอร์ทำงานผิดปกติได้
- เมื่อวางเครื่องมือทิ้งไว้ ตรวจสอบให้แน่ใจว่าปลั๊กอะแดปเตอร์ออกจากสายคาดเลวของคุณแล้ว หรือถอดอะแดปเตอร์ต่อผลิตภัณฑ์ออกจากเครื่องมือ หากคุณปล่อยให้เครื่องมือที่มีอะแดปเตอร์และเครื่องมือคล้องอยู่กับตัวคุณ เครื่องมือจะถูกดึงออกและอาจหล่น หรือขัดขวางการทำงานของคุณ ส่งผลให้เกิดการบาดเจ็บได้
- เมื่อใช้งานเครื่องมือที่สูง ให้ใช้สายสะพายนิรภัยเสมอ เมื่อคุณปล่อยให้เครื่องมือโดยที่ไม่มีความระมัดระวัง ตัวของคุณอาจถูกดึงและได้รับบาดเจ็บได้
- ห้ามใช้อะแดปเตอร์บนพื้นผิวที่ไม่มั่นคง เช่น ขันบ้นไม้ เมื่อคุณปล่อยให้เครื่องมือ ตัวของคุณอาจถูกดึงตกลงมาและได้รับบาดเจ็บได้
- ห้ามใช้อะแดปเตอร์แปลงไฟแบตเตอรี่เมื่อทำงานอยู่บนต้นไม้
- ตรวจสอบสายไฟก่อนใช้งานในแต่ละครั้ง หากเครื่องมือเสียหาย ให้สอบถามศูนย์บริการที่ได้รับอนุญาตในท้องถิ่นเพื่อทำการซ่อมแซม

การใส่แบตเตอรี่

⚠ ข้อควรระวัง:

- ขณะใส่แบตเตอรี่ ระวังอย่าให้ฝาครอบหนีบนิ้ว
 - ขณะเคลื่อนย้ายแบตเตอรี่ ระวังอย่าทำแบตเตอรี่หล่น
 - ขณะถอดแบตเตอรี่โดยหันหน้าแบตเตอรี่ลง ต้องกระทำด้วยความระมัดระวัง เพราะแบตเตอรี่อาจตกลงมาได้
- เลื่อนก้านล็อกของอะแดปเตอร์ที่ใช้กับแบตเตอรี่ 18 โวลต์ และเปิดฝาครอบ (รูป 1)
 - ดันแบตเตอรี่ให้สุด จนไม่เห็นส่วนที่เป็นสีแดงของปุ่ม
 - ตรวจดูให้แน่ใจว่าล็อกฝาครอบจะแน่นด้วยก้านล็อกแล้ว
 - ใส่ห่วงเกี่ยวไว้บนสายคาด (รูป 2)

5. ต่ออะแดปเตอร์เข้ากับผลิตภัณฑ์
6. คุณอาจถอดห่วงเกี่ยวออก และร้อยสายคาดผ่านตามที่แสดงในภาพก็ได้ (รูป 3)

ใส่สายคล้องไหล่ที่เป็นอุปกรณ์เสริม

ใส่สายคล้องไหล่ที่เป็นอุปกรณ์เสริมตามที่แสดงในภาพ (รูป 4)

วิธีใช้

บนอะแดปเตอร์แปลงไฟแบตเตอรี่เข้ากับตัวคุณขณะทำงานตามที่แสดงในภาพ (รูป 5)







การแสดงผลปริมาณไฟที่เหลืออยู่ในแบตเตอรี่ (รูป 6)

กดปุ่มแสดงปริมาณไฟที่เหลืออยู่ในแบตเตอรี่ เพื่อให้ไฟแสดงสถานะสว่าง และจะแสดงผลปริมาณไฟที่เหลืออยู่ในแบตเตอรี่ไฟแสดงสถานะจะแสดงผลปริมาณแบตเตอรี่แต่ละก้อน

หมายเหตุ:



- การชาร์จที่แสดงอาจต่ำกว่าระดับที่เป็นจริงเล็กน้อยระหว่างใช้งานหรือทันทีหลังจากที่ใช้ผลิตภัณฑ์

วิธีอ่านไฟแสดงผลปริมาณไฟที่เหลืออยู่ในแบตเตอรี่

ไฟแสดงสถานะ (แบตเตอรี่ 1 หรือ แบตเตอรี่ 2)		ปริมาณไฟที่เหลืออยู่หรือความหมาย
 : สว่าง	 : ดับ	
		50% ถึง 100%
		20% ถึง 50%
		0% ถึง 20%
		ให้ชาร์จแบตเตอรี่

- ปริมาณไฟที่เหลืออยู่ในแบตเตอรี่ที่แสดงอาจไม่ถูกต้อง ขึ้นกับสภาพการใช้งานและอุณหภูมิรอบข้าง

ตัวอย่างของการแสดงผลปริมาณไฟที่เหลืออยู่ (แบตเตอรี่ 1: 80%, แบตเตอรี่ 2: 10%)

แบตเตอรี่ 1	แบตเตอรี่ 2
	

การทำงานของระบบป้องกันแบตเตอรี่

แบตเตอรี่มีระบบป้องกันภายในที่จะหยุดจ่ายไฟโดยอัตโนมัติเพื่อยืดอายุแบตเตอรี่ เมื่อเกิดสถานะต่อไปนี้อย่างใดอย่างหนึ่งระหว่างใช้งานผลิตภัณฑ์ มอเตอร์จะหยุดโดยอัตโนมัติ แต่เป็นเพราะการทำงานของระบบป้องกันของแบตเตอรี่ ไม่ใช่การทำงานของผลิตภัณฑ์ เมื่ออุณหภูมิของแบตเตอรี่สูงเกินระดับหนึ่ง มอเตอร์จะหยุดโดยอัตโนมัติ และยังคงหยุดต่อไปแม้จะเปิดสวิตช์ให้ทำงานแล้วก็ตาม ในกรณีนี้ ให้หยุดใช้งานแบตเตอรี่ ถอดแบตเตอรี่ออกจาก BAP182 และปล่อยให้แบตเตอรี่เย็นลง หรือชาร์จแบตเตอรี่ เมื่อปริมาณไฟในแบตเตอรี่เหลือน้อย มอเตอร์ของผลิตภัณฑ์จะหยุดโดยอัตโนมัติ ถ้าผลิตภัณฑ์ไม่ทำงาน แม้เมื่อเปิดสวิตช์แล้ว ให้ถอดแบตเตอรี่ออกจาก BAP182 และชาร์จแบตเตอรี่

หมายเหตุ:

เมื่อผลิตภัณฑ์หยุดทำงานโดยอัตโนมัติโดยไม่มีการแสดงใด ๆ ใน BAP182

เมื่อผลิตภัณฑ์เข้าสู่สถานะโหลตเกิน การจ่ายไฟจะหยุดโดยอัตโนมัติ เพื่อยืดอายุการใช้งานแบตเตอรี่ สิ่งนี้เกิดจากการทำงานของระบบป้องกันของแบตเตอรี่เอง ไม่ใช่การทำงานของผลิตภัณฑ์ นอกจากนี้ ในกรณีนี้ BAP182 จะไม่แสดงสถานะใด ๆ แต่ก็ไม่ใช่การทำงานของผลิตภัณฑ์ เมื่อเกิดเหตุการณ์นี้ ให้ปลดสวิตช์ และนำสิ่งที่เป็นสาเหตุของการทำงานหนักเกินออกไป จากนั้นจะสามารถใช้ผลิตภัณฑ์ได้อีก โดยการเปิดสวิตช์ใหม่

اداپتور باتری را برای کار مطابق شکل روی بدن خود قرار دهید. (شکل 5)

نشانگر ظرفیت باقیمانده باتری (شکل 6)

دکمه نمایش ظرفیت باقیمانده باتری را فشار دهید تا چراغ های نشانگر روشن شده و وضعیت ظرفیت باقیمانده باتری را نمایش دهند. چراغ های نشانگر متناظر با هر یک از باتری ها هستند.

تذکر:

- مقدار شارژ نشان داده شده در حین استفاده از دستگاه یا درست بعد از استفاده از دستگاه می تواند کمی کمتر از مقدار واقعی باشد.

نحوه خواندن نشانگر مقدار ظرفیت باقیمانده باتری

چراغ های نشانگر (باتری 1 یا باتری 2)		شارژ باقیمانده یا معنی نشانگر
روشن	خاموش	
■ ■ ■	□	50% تا 100%
■ ■ □	□	20% تا 50%
■ □ □	□	0% تا 20%
□ □ □	□	باتری را شارژ کنید

- بسته به شرایط استفاده و دمای محیطی این امکان وجود دارد که میزان ظرفیت باقیمانده درست نشان داده نشود.

مثال نمایش شارژ باقیمانده (باتری 1: 80%، باتری 2: 10%)

باتری 1	باتری 2
■ ■ ■	■ □ □

قابلیت محافظت باتری

باتری ها مجهز به یک قابلیت محافظت داخلی هستند که به منظور از دیاد عمر باتری، توان خروجی را بطور خودکار قطع می کند. اگر حالت های زیر در طول استفاده از دستگاه روی دهد، موتور بطور خودکار متوقف خواهد شد اما این به دلیل قابلیت محافظت باتری است و یک اشکال یا خطای کاری محسوب نمی شود. هنگامی که دمای باتری از حد معینی بالاتر رود، موتور بطور خودکار متوقف شده و حتی اگر با کلیدها کار کنید متوقف باقی خواهد ماند. در این موارد، استفاده از باتری را متوقف کرده، باتری ها را از BAP182 جدا ساخته و اجازه دهید باتری ها خنک شوند یا باتری ها را شارژ کنید. اگر ظرفیت باتری کم شود، موتور دستگاه بطور خودکار متوقف خواهد شد. اگر دستگاه حتی موقعی که کلیدهای آنرا بکار می برید کار نمی کند، باتری ها را از BAP182 جدا کرده و باتری ها را شارژ کنید.

تذکر:

هنگامی که دستگاه بطور خودکار بدون اینکه BAP182 هیچ نشانه ای بدهد متوقف می شود

اگر دستگاه وارد یک حالت اضافه بار شود، توان خروجی به منظور از دیاد عمر باتری بطور خودکار قطع می شود. این به دلیل قابلیت محافظت باتری است و یک اشکال یا خطای کاری محسوب نمی شود. علاوه بر این، BAP182 در چنین حالت هایی هیچ نشانه ای نخواهد داد، اما این یک اشکال یا خطای کاری محسوب نمی شود. اگر چنین حالتی روی داد، کلید را رها کرده و عامل ایجاد کننده اضافه بار را برطرف سازید. بعد از آن می توان مجدداً دستگاه را با بکار بردن کلید مورد استفاده قرار داد.

شرح نمای کلی

1	قاب	7	قلاب
2	باتری	8	کمر بند
3	اهرم قفل	9	بیچ
4	دستگاه	10	بند دور شانه
5	تبدیل سوار کردن دستگاه	11	دکمه نمایش دهنده ظرفیت باتری
6	سیم	12	چراغ نشانگر ظرفیت باقیمانده باتری 1
13	چراغ نشانگر ظرفیت باقیمانده باتری 2		
14	باتری 1		
15	باتری 2		

موارد کاربرد

با این آداپتور باتری می توان دستگاه اصلی و باتری ها را از هم جدا کرد، بدین ترتیب می توان برای مدت طولانی تری کار کرد و غیره. این آداپتور باتری از دو باتری 18 ولت استفاده می کند و می توان آنرا برای دستگاه های باتری دار 36 ولتی بکار برد.

باتری سازگار

BL1860B ، BL1850B ، BL1840B ، BL1830B ، BL1820B ، BL1815N

تذکر: BL1815 با آداپتور باتری قابل استفاده نیست.

گروه ابزارهای سازگار

دریل چکنکی شارژی، اهرم رفت و برگشتی شارژی، علف زن شارژی، علف تراش شارژی، دمنده شارژی باغبانی، شمشاد زن شارژی، اهرم زنجیری شارژی*، دریل زاویه ای شارژی

! هشدار:

- هرگز از این آداپتور برای ابزارهایی که در گروه بالا ذکر نشده اند استفاده نکنید. در صورت استفاده از این آداپتور با ابزارهای غیرسازگار احتمال بروز جراحات شخصی و یا اشکالات کاری وجود خواهد داشت.
- * هرگز از این آداپتور به همراه یک اهرم زنجیری برای قطع درختان استفاده نکنید. اگر اهرم در حین قطع درخت گیر کند، قادر نخواهید بود که ابزار را آزاد کرده و فرار کنید لذا خطر بروز جرحات وجود خواهد داشت.

! هشدار:

- لطفاً پیش از استفاده حتماً دفترچه راهنمای دستگاه اصلی را با دقت مطالعه نمایید.
- این آداپتور باتری بطور انحصاری برای کار با باتری های 18 ولت طراحی شده است. از باتری های 14.4 ولت استفاده نکنید.
- دو باتری 18 ولت جهت استفاده نصب کنید. این آداپتور باتری را نمی توان با فقط یک باتری 18 ولت استفاده کرد.
- در حالی که فقط سیم آداپتور باتری را گرفته اید آنرا بلند نکرده یا حمل نکنید.
- تبدیل سوار کردن دستگاه را در شارژر قرار ندهید. شارژ کردن در این حالت ممکن نیست.
- اگر سیم داغ شده است، استفاده را متوقف کرده و پیش از شروع دوباره کار بگذارید خنک شود.
- مراقب باشید که در طول کار پای شما به سیم گیر نکنند و زمین نخورید.
- در طول کار سیم را از مواعی مانند قطعات کار و شاخه ها دور نگه دارید. اگر سیم به موانع گیر کند می تواند باعث بروز جراحتهای شدید شود.
- همیشه قبل از انجام بازدید و یا کارهای نگهداری مانند عوض کردن متعلقات برش باید مطمئن گردید که کارت ریج های باتری برداشته شده باشند.
- هرگز آداپتور باتری را با یک ابزار باتری دار که با یک باتری 18 ولتی کار می کند استفاده نکنید.
- برای بلند کردن طول سیم نباید از چند آداپتور استفاده کنید.
- با این آداپتور باتری نباید از منابع تغذیه سیمی مانند پاور پک برتابل استفاده کنید. سیم این نوع منابع تغذیه می تواند در عملکرد اخلال کرده و باعث جرحات شخصی یا اشکالات کاری شود.
- هنگامی که ابزار را رها می کنید، لطفاً حتماً آداپتور را از کمر بند خود جدا کرده و یا تبدیل سوار کردن دستگاه را بردارید. اگر ابزار را در حالی رها کنید که آداپتور و ابزار با بدن شما متصل هستند، ابزار کشیده خواهد شد و ممکن است بیافتند و مانع فعالیت شما شود لذا خطر جرحات ایجاد خواهد کرد.
- در صورت استفاده از ابزار در مکان های مرتفع، همیشه از یک بند ایمنی استفاده کنید. اگر ابزار را بیاندازید و بند ایمنی نداشته باشید، ابزار بدن شما را خواهد کشید و می تواند خطر جرحات را بوجود بیاورد.
- از آداپتور در مکان های فاقد تعادل مانند پله استفاده نکنید. اگر ابزار را بیاندازید، ابزار بدن شما را خواهد کشید و می تواند خطر جرحات را بوجود بیاورد.
- هنگام کار کردن روی درختانی که از آنها بالا رفته اید نباید از آداپتور باتری استفاده کنید.
- پیش از هر بار استفاده سیم را بازدید کنید. اگر آسیب دیده است، برای تعمیر آن با مرکز خدمات مجاز محلی خود تماس بگیرید.

نصب کردن باتری ها

! احتیاط:

- موقع قرار دادن باتری ها مراقب باشید که انگشتان شما در قاب گیر نکنند.
 - موقع برداشتن باتری ها دقت کنید که به زمین نیفتند.
 - هنگام برداشتن باتری هایی که رو به پایین هستند مواظب باشید، چون ممکن است بیرون آمده و بیفتند.
1. اهرم قفل تبدیل استفاده شده برای قرار دادن باتری های 18 ولت را کشیده و قاب را باز کنید. (شکل 1)
 2. باتری ها را بطور کامل تا انتها وارد کنید تا اینکه رنگ قرمز دکه دیگر دیده نشود.
 3. فراموش نکنید که قاب را با اهرم قفل محکم کنید.
 4. قلاب را به کمر بند خود، غیره بزنید. (شکل 2)
 5. تبدیل سوار کردن دستگاه را به دستگاه وصل کنید.
 6. شما همچنین می توانید قلاب را برداشته و کمر بند را مطابق شکل از آن رد کنید. (شکل 3)

وصل کردن بند دور شانه اختیاری

بند دور شانه اختیاری را می توان مطابق شکل وصل کرد. (شکل 4)







بيان طاقة البطارية المتبقية (شكل 6)

اضغط زر عرض طاقة البطارية المتبقية لإضاءة لمبات البيان وبيان طاقة البطاريات المتبقية. لمبات البيان تقابل كل بطارية.

ملاحظة:

- قد تكون الشحنة المبينة أقل قليلاً من المستوى الفعلي أثناء الاستخدام أو بعد استخدام المنتج مباشرة.

كيفية قراءة بيان طاقة البطارية المتبقية

لمبات البيان (بطارية 1 أو بطارية 2)		الشحنة المتبقية أو محتويات البيان
يعمل : 	لا يعمل : 	
		50% إلى 100%
		20% إلى 50%
		0% إلى 20%
		اشحن البطارية

- اعتماداً على ظروف الاستخدام ودرجة الحرارة المحيطة، قد لا يتم بيان الطاقة المتبقية بشكل صحيح.

مثال على بيان الشحنة المتبقية (بطارية 1 : 80% ، بطارية 2 : 10%)

بطارية 1	بطارية 2
	

وظيفة حماية البطارية

للبطاريات وظيفة حماية داخلية من شأنها إيقاف خرج الطاقة تلقائياً لإطالة عمر البطارية. عند حدوث الحالات التالية أثناء استخدام المنتج، يتوقف المحرك تلقائياً، لكن ذلك يرجع لوظيفة حماية البطارية، وليس خللاً. عندما ترتفع درجة حرارة البطارية فوق مستوى معين، يتوقف المحرك تلقائياً، ويبقى متوقفاً حتى عند تشغيل المفاتيح. في هذه الحالات، توقف عن استخدام البطارية، وقم بإزالة البطاريات من محول البطارية BAP182، واسمح للبطاريات بأن تبرد أو اشحن البطاريات. عندما تصبح طاقة البطارية منخفضة، يتوقف محرك المنتج تلقائياً. إذا لم يعمل المنتج حتى عندما يتم تشغيل المفاتيح، قم بإزالة البطاريات من محول البطارية BAP182 واشحن البطاريات.

ملاحظة:

عندما يتوقف المنتج تلقائياً دون أي بيان من محول البطارية BAP182

عندما يدخل المنتج في حالة حمل زائد، يتوقف خرج الطاقة تلقائياً لإطالة عمر البطارية. يرجع ذلك لوظيفة حماية البطارية، وليس خللاً. بالإضافة لذلك، في هذه الحالات لا يبين محول البطارية BAP182 أي شيء، لكن هذا ليس خللاً. عندما يحدث ذلك، حرز المفاتيح، وقم بإزالة سبب الحمل الزائد. يمكن عندئذ استخدام المنتج مرة أخرى عن طريق تشغيل المفاتيح مرة أخرى.

شرح المنظر العام

1	غطاء بطارية	6	سلك	11	زر عرض طاقة البطارية
2	ذراع القفل	7	خطاف	12	لمبة بيان طاقة البطارية المتبقية للبطارية 1
3	المنتج	8	حزام	13	لمبة بيان طاقة البطارية المتبقية للبطارية 2
4	مهايئ تركيب المنتج	9	برغي	14	البطارية 1
5		10	حزام الكتف	15	البطارية 2

الاستعمالات

يسمح محول البطارية هذا بأن يتم فصل الوحدة الرئيسية والبطاريات، مما يجعله مناسباً للعمل الذي يتم تنفيذه خلال فترات طويلة، الخ. يستخدم محول البطارية هذا بطاريتان 18 فولت، ويمكن استخدامه مع المنتجات التي تعمل ببطارية 36 فولت.

البطارية المتوافقة

BL1815N • BL1820B • BL1830B • BL1840B • BL1850B • BL1860B

ملاحظة: لا يمكن استخدام البطارية طراز BL1815 مع محول البطارية.

فئة الإداة المتوافقة

المطرقة الدوارة اللاسلكية، المنشار الترددي اللاسلكي، قاطع الأجمات اللاسلكي، أداة تشذيب العشب اللاسلكية، مفاح الحديقة اللاسلكي، أداة تشذيب الأسبجة اللاسلكية، المنشار السلسلي اللاسلكي،* المقاب الزاوي بدون سلك

تحذير: ⚠

- لا تستخدم هذا المحول أبداً لفئة أداة غير موصوفة أعلاه. قد يتسبب استخدام المحول مع أدوات غير متوافقة في إصابة شخصية أو خلل بالتشغيل.
- * لا تستخدم هذا المحول أبداً مع منشار سلسلي لقطع الأشجار. عندما يعلق المنشار في شجرة أثناء القطع، لا يمكنك تحرير الأداة لكي تهرب، وقد يؤدي إلى الإصابة.

تحذير: ⚠

- تأكد من قراءة دليل تعليمات الوحدة الرئيسية للمنتج بعناية قبل الاستخدام.
- تم تصميم محول البطارية هذا بشكل حصري للاستخدام مع بطاريات 18 فولت. لا تستخدم بطاريات 14,4 فولت.
- قم بتثبيت بطاريتان 18 فولت من أجل الاستخدام. لا يمكن استخدام محول البطارية هذا مع بطارية 18 فولت واحدة فقط.
- لا تلتقط أو تحمل محول البطارية عن طريق الإمساك بالسلك فقط.
- لا تُدرج مهايئ تركيب المنتج في الشاحن. الشحن غير ممكن في هذه الحالة.
- إذا أصبح السلك ساخناً، توقف عن الاستخدام واسمح له بأن يبرد قبل إعادة التشغيل.
- احرص على عدم التعرض في السلك أثناء التشغيل.
- أثناء التشغيل، حافظ على السلك بعيداً عن العوائق مثل قطعة العمل أو الأغصان. قد يسبب السلك العالق بالعوائق إصابة خطيرة.
- تأكد دائماً من إزالة خراطيش البطاريات قبل الشروع في إجراء الفحص أو الصيانة مثل استبدال أحد ملحقات القطع.
- لا تستخدم محول البطارية أبداً مع آلة تعمل ببطارية واحدة 18 فولت.
- لا تستخدم محولات متعددة لإطالة السلك.
- لا تستخدم مصدر طاقة سلكي مثل مجموعة الطاقة المحمولة مع محول البطارية هذا. قد يؤدي كبل مصدر الطاقة هذا إلى إعاقة التشغيل ويتسبب في إصابة شخصية أو خلل.
- عند ترك الأداة، تأكد من تحرير المحول من حزام الخصر الخاص بك أو نزع مهايئات تركيب المنتج من الأداة. إذا تركت الأداة والمحول مرتبطان بجسمك، يتم سحب الأداة وقد تسقط أو تعيق عملك، مما يؤدي إلى الإصابة.
- عند استخدام الأداة في مكان مرتفع، استخدم دائماً حزام السلامة. عندما تسقط الأداة دون وجود حزام السلامة، يتم سحب جسمك بواسطة الأداة وقد يؤدي إلى الإصابة.
- لا تستخدم المحول على مكان غير مستقر مثل الدرج. عندما تسقط الأداة، يتم سحب جسمك بواسطة الأداة وقد تسقط وينتج عن ذلك إصابة.
- لا تستخدم محول البطارية عند العمل فوق الأشجار.
- افحص السلك قبل كل استخدام. إذا كان تلفاً، اطلب من مركز الخدمة المحلي المعتمد أن يصلحه.

تثبيت البطاريات

تنبيه: ⚠

- احرص على عدم قرص أصابعك بواسطة الغطاء عند إدخال البطاريات.
- احرص على عدم إسقاط البطاريات عند إزالتها.
- توخي الحرص عند إزالة البطاريات مع مواجهة البطاريات للأسفل، حيث قد تخرج وتسقط.
- 1. حرك ذراع القفل الخاص بالمحول المستخدم لاحتواء البطاريات التي بجهد 18 فولت، وافتح الغطاء. (شكل 1)
- 2. قم بإدراج البطاريات بإحكام إلى النهاية، حتى يصبح اللون الأحمر للزر غير مرئي.
- 3. تأكد من تأمين الغطاء باستخدام ذراع القفل.
- 4. ثبت الخطاف على حزامك، الخ. (شكل 2)
- 5. قم بتركيب مهايئ تركيب المنتج في المنتج.
- 6. يمكنك أيضاً إزالة الخطاف وتحرير الحزام خلاله كما هو مبين في الرسم التوضيحي. (شكل 3)

تركيب حزام الكتف الاختياري

يمكن تركيب حزام الكتف الاختياري كما هو مبين في الرسم التوضيحي. (شكل 4)

التشغيل

قم بتعليق محول البطارية في جسمك من أجل العمل كما هو مبين في الرسم التوضيحي. (شكل 5)

Makita Europe N.V. Jan-Baptist Vinkstraat 2,
3070 Kortenberg, Belgium

Makita Corporation 3-11-8, Sumiyoshi-cho,
Anjo, Aichi 446-8502 Japan